

「ドラッグコスモス鈴鹿高岡店」  
新設に伴う交通計画資料

# 目 次

1. 検討の概要	
(1) 目的	1
(2) 調査及び予測の流れ	1
(3) 施設の計画概要	2
2. 交通実態調査の概要	
(1) 調査日時	3
(2) 調査地点	3
(3) 調査項目・内容	4
3. 交通現状の把握	
(1) 現状の交通量調査結果	5
(2) ピーク時間帯	6
(3) 信号現示の調査結果	7
(4) 現況の交差点需要率	8
4. 交通量予測	
(1) 計画施設の発生交通量予測	9
(2) 案内経路及び方面別の来店客車両台数の設定	11
(3) 将来の交差点需要率（現況交通＋計画施設の発生交通）	14
(4) 駐車場出入口の交通処理検討	15
・ 交差点需要率計算表	
・ 駐車場出入口の交通容量計算表	

## 1. 検討の概要

### (1) 目的

本検討は、大規模小売店舗の新設に伴って発生する来店客車両台数の予測を行い、周辺交通にどのような影響を与えるのかを予想し、交通処理計画の検討を行うものです。

### (2) 調査及び予測の流れ

調査及び予測の流れは図1-1に示すとおりです。



図1-1 交通に係る事項の調査及び予測の流れ

(3) 施設の計画概要

計画施設の概要は表1-1に示すとおりです。

表1-1 計画施設の概要

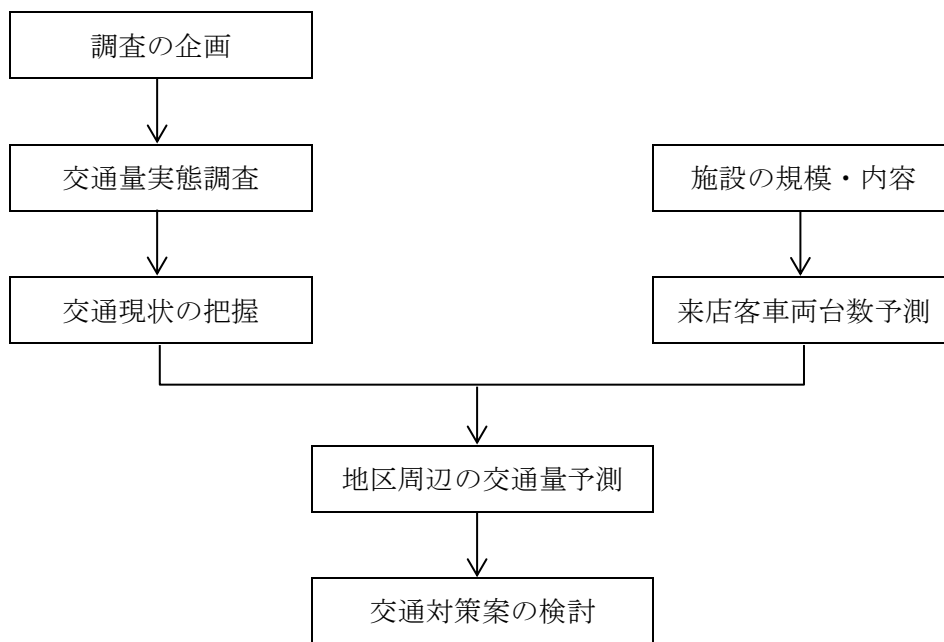
店 舗 名 称	ドラッグコスモス鈴鹿高岡店
所 在 地	三重県鈴鹿市一ノ宮町690-1 他
用 途 地 域	準工業地域
小売業を行う者	株式会社コスモス薬品（医薬品、化粧品、食品等）
店舗面積の合計	1,340㎡
営 業 時 間	9時～22時

## 2. 交通実態調査の概要

計画地周辺の交通状況の把握及び交通量予測の基礎データを得るため、交通実態調査を以下の要領で実施しました。

### (1) 調査日時

調査は平日と休日の2日間、8:00～23:00の15時間連続で計測を行いました。

平日：令和8年3月9日（月）8:00～23:00

休日：令和8年3月8日（日）8:00～23:00

### (2) 調査地点

交通量調査の調査地点は、計画施設の案内経路上で発生交通量が集中することが想定される交差点を選定しました。調査地点の位置は図2-1に示すとおりです。



図2-1 調査地点位置図

(3) 調査項目・内容

調査は表2-1に示す項目、内容について実施しました。

表2-1 交通実態調査の項目、内容

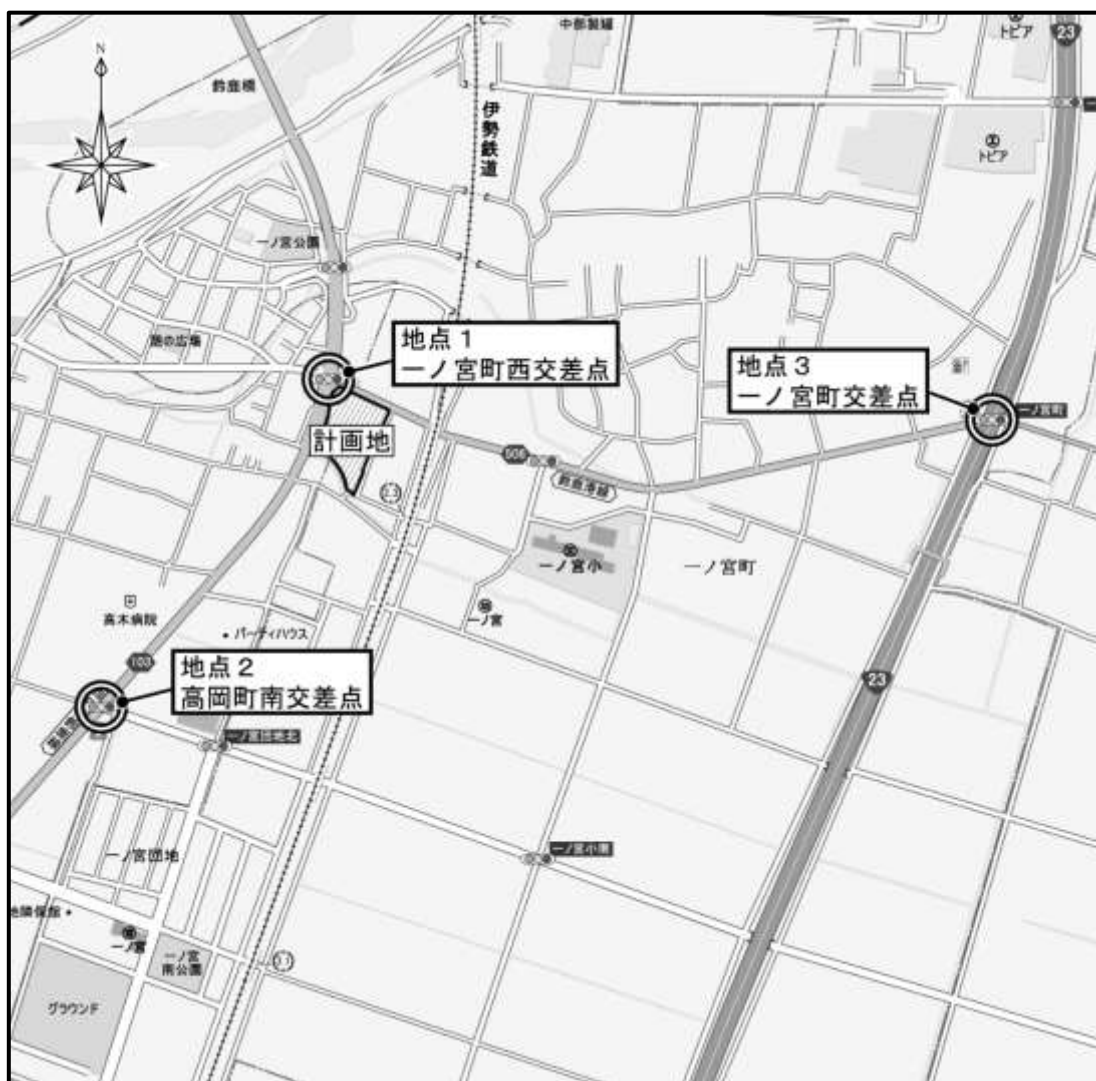
項 目	内 容
1. 交差点交通量	交差点の右・左折・直進交通量を車種別に1時間ごとに集計しました（表2-2、図2-2）。
2. 交差点形状	各交差点の流入部の車線数や車線幅等。
3. 信号現示	信号で制御されている交差点については、信号現示を1時間毎に計測しました。

表2-2 交通実態調査の車種分類

分 類	内 容
普通乗用車	小型・普通乗用車
大型乗用車	バス
小型貨物車	小型貨物車・ライトバン
普通・大型貨物車	普通・大型貨物車



図2-2 交差点交通量の方向と種類

### 3. 交通現状の把握

#### (1) 現状の交通量調査結果

周辺地区の一般交通量（15時間交通量）は表3-1に示すとおりです。

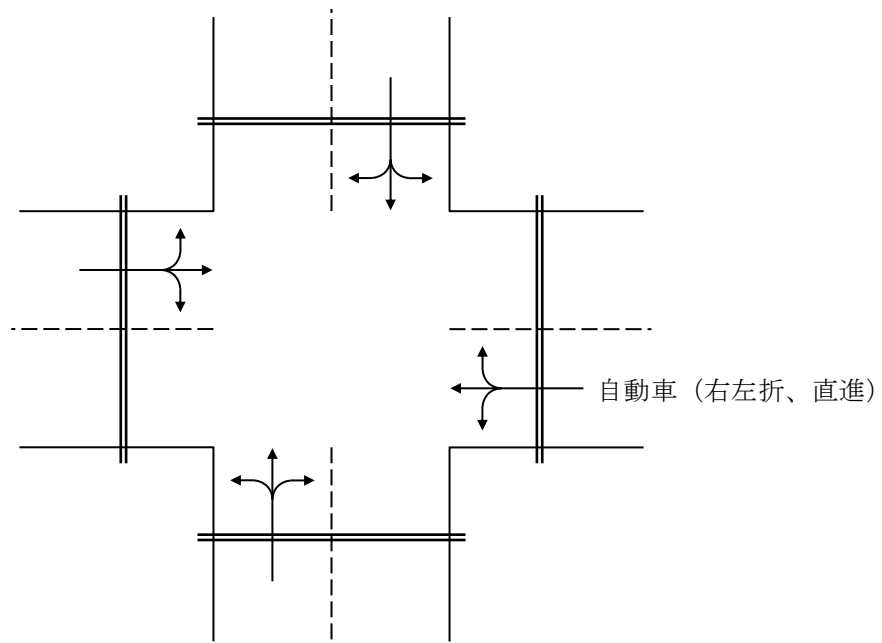
大型車混入率は、

〔平日〕 地点1：2.5%、地点2：3.9%、地点3：9.8%

〔休日〕 地点1：0.4%、地点2：0.6%、地点3：1.7%

でした。

表3-1 周辺地区の車種別交通量

[単位：台/15時間（%）]

調査地点	曜日	普通 乗用車	大型 乗用車	小型 貨物車	普通・大型 貨物車	合計	大型車 混入率
地点1 一ノ宮町西 交差点	平日	12,007 (83.7%)	10 (0.1%)	1,970 (13.7%)	354 (2.5%)	14,341 (100.0%)	2.5%
	休日	12,938 (95.1%)	8 (0.1%)	619 (4.5%)	45 (0.3%)	13,610 (100.0%)	0.4%
地点2 高岡町南 交差点	平日	11,896 (84.2%)	14 (0.1%)	1,675 (11.9%)	540 (3.8%)	14,125 (100.0%)	3.9%
	休日	11,596 (92.5%)	7 (0.1%)	870 (6.9%)	63 (0.5%)	12,536 (100.0%)	0.6%
地点3 一ノ宮町 交差点	平日	28,996 (75.0%)	37 (0.1%)	5,864 (15.2%)	3,763 (9.7%)	38,660 (100.0%)	9.8%
	休日	36,354 (92.0%)	21 (0.1%)	2,498 (6.3%)	640 (1.6%)	39,513 (100.0%)	1.7%

(2) ピーク時間帯

調査を実施した交差点流入交通量の経時変化は図3-1に、ピーク時交通量は表3-2に示すとおりです。

現況交通量の経時変化を見てみると、平日は、いずれの地点も17時台にピークとなりました。休日は、地点1と地点2が11時台、地点3が12時台にピークとなりました。

したがって交通処理検討は、ピーク時間帯の現況交通量データを用いて行いました。

表3-2 現況の交差点流入交通量

調査地点	平日		休日	
	ピーク時 [台/時]	15時間計 [台/15時間]	ピーク時 [台/時]	15時間計 [台/15時間]
地点1 一ノ宮町西交差点	17時台	14,341	11時台	13,610
	1,325		1,374	
地点2 高岡町南交差点	17時台	14,125	11時台	12,536
	1,422		1,050	
地点3 一ノ宮町交差点	17時台	38,660	12時台	39,513
	3,177		3,278	



図3-1 現況交通量の経時変化

(3) 信号現示の調査結果

信号交差点における信号現示の調査結果は表3-3に示すとおりです。

信号サイクル長は、

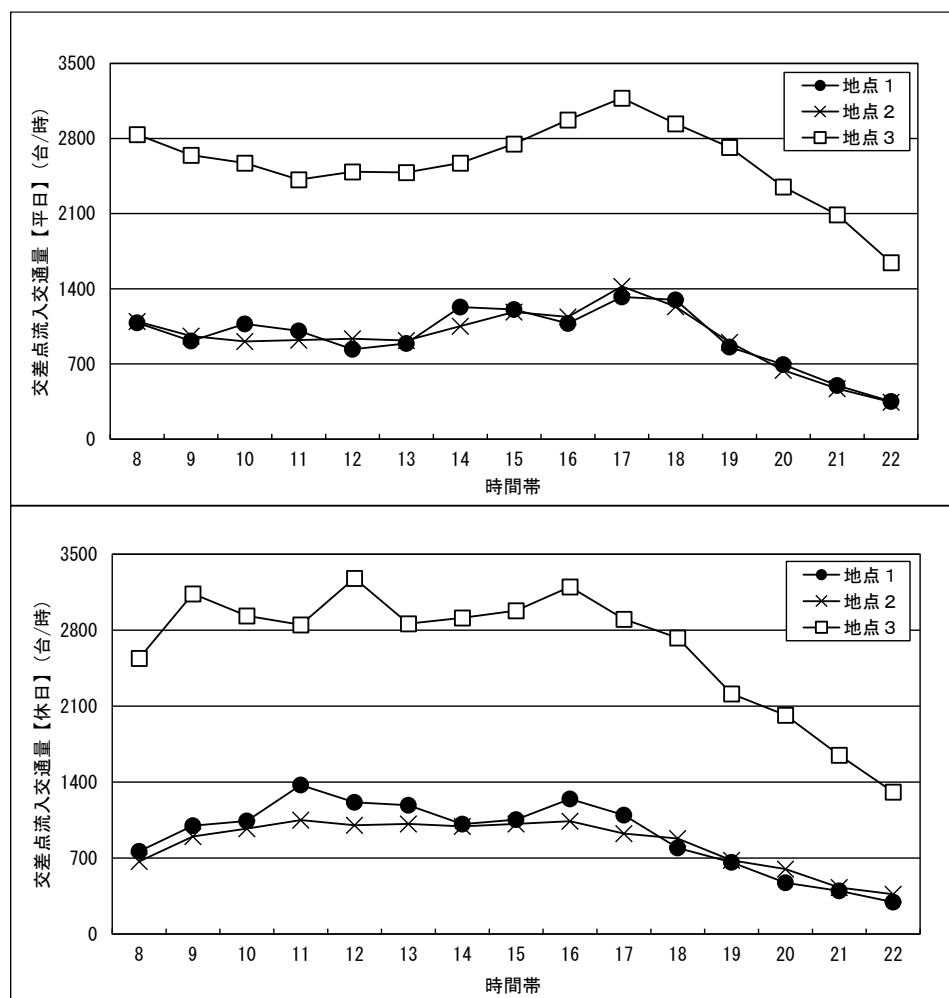
[平日] 地点1 : 125~140秒 26~29サイクル/時

地点2 : 115~140秒 26~31サイクル/時

地点3 : 155~170秒 21~23サイクル/時

[休日] 地点1 : 125~140秒 26~29サイクル/時

地点2 : 115~140秒 26~31サイクル/時

地点3 : 155~170秒 21~23サイクル/時

となっています。

表3-3 信号サイクル長

[単位：秒]

調査時刻	調査地点					
	地点1 一ノ宮町西交差点		地点2 高岡町南交差点		地点3 一ノ宮町交差点	
	平日	休日	平日	休日	平日	休日
8時	140	135	140	135	160	155
9時	140	140	140	140	160	160
10時	140	140	135	140	170	160
11時	140	140	135	140	170	160
12時	140	140	140	140	160	160
13時	140	135	140	140	160	160
14時	140	135	140	140	160	160
15時	140	140	140	140	160	160
16時	140	140	140	140	160	160
17時	140	140	140	140	160	160
18時	140	140	140	140	160	160
19時	140	125	140	135	160	170
20時	125	125	135	135	155	170
21時	125	125	115	115	155	155
22時	125	125	115	115	155	155

(4) 現況の交差点需要率

信号交差点におけるピーク時間帯の交差点需要率を算出すると、表3-4に示す結果となります。

交差点需要率とは、交差点の交通処理を評価する指標です。この指標は交差点の青時間に処理できる能力（可能交通容量）と交通量を比較したものです。

現状の交差点需要率は、すべて0.9を下回っています。

表3-4 現況の交差点需要率

調査地点	平 日		休 日	
	ピーク時間帯	交差点需要率	ピーク時間帯	交差点需要率
地点1 一ノ宮町西交差点	17:00～18:00	0.459	11:00～12:00	0.423
地点2 高岡町南交差点	17:00～18:00	0.428	11:00～12:00	0.298
地点3 一ノ宮町交差点	17:00～18:00	0.604	12:00～13:00	0.527

#### 4. 交通量予測

##### (1) 計画施設の発生交通量予測

計画施設の利用に伴う発生交通量の予測は、「大規模小売店舗を設置する者が配慮すべき事項に関する指針（以後、「立地法指針」と記載する）」による考え方に基いて行いました。

発生交通量の予測の流れは図4-1に示すとおりです。計画施設の内容、規模に対応させて来店客数を予測し、これに自動車分担率や平均乗車人員などのパラメータを導入することによって来店客車両台数を予測しました。



図4-1 発生交通量の予測の流れ

立地法指針に基づいて計画施設の利用に伴う来店客車両の発生交通量を予測すると表4-1に示す結果となります。

休日1日当たりの来店客車両台数は497台/日、ピーク時の来店客車両台数は72台/時となります。

表4-1 必要駐車台数及び発生交通量の予測

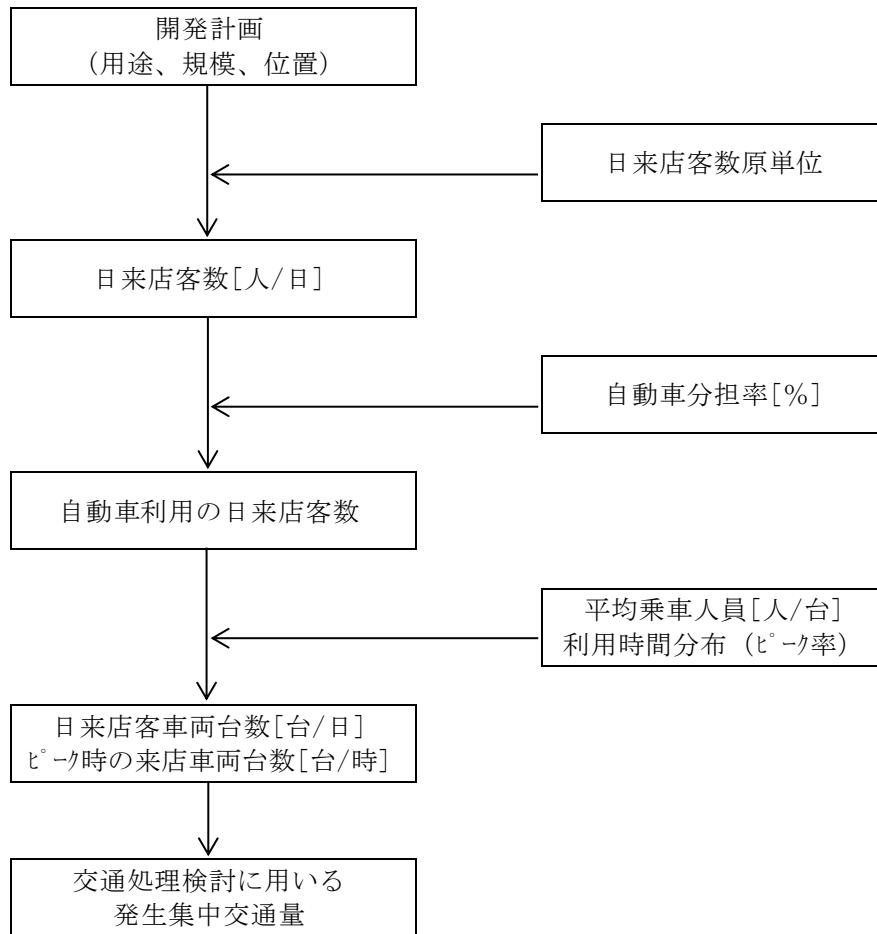
事 項 等		各事項算出のための計算式の根拠
当該都市行政人口	194,451人	鈴鹿市（令和7年1月1日現在 住民基本台帳）
地区の区分	その他地区	用途地域：準工業地域
S：店舗面積	1.340 千㎡	———
A：日来店客数原単位	1,060 人/千㎡	人口40万人未満、店舗面積5千㎡未満
B：ピーク率	14.4 %	———
L：駅からの距離	駅から約1,200 m	J R 関西本線・伊勢鉄道 河原田駅
C：自動車分担率	70.0 %	その他地区、人口10万人以上40万人未満
D：平均乗車人員	2.00 人/台	店舗面積：10千㎡未満
E：平均駐車時間係数	0.623	店舗面積：10千㎡未満
・小売店舗の必要駐車台数	45 台	$= A \times S \times B \times C \div D \times E$
・日来店客車両台数	497 台/日	$= A \times S \times C \div D$
・ピーク時の来店客車両台数	72 台/時	$= A \times S \times C \div D \times B$

(2) 案内経路及び方面別の来店客車両台数の設定

地区の全体の交通量は、計画施設の交通量と一般の交通量とを重ね合わせて予測しました。予測の流れは図4-2に示すとおりです。



図4-2 地区周辺の交通量予測の流れ

計画施設の商圏は半径1.5km程度と想定しました。来店客車両の案内経路は交通の安全性と円滑な誘導を基本方針として商圏内の主要な道路に設定しました。その上で、施設利用者がどの案内経路を利用するのかを想定して、商圏内を方面別に7つのブロックに分割し、各方面別ブロックの世帯数比率を設定しました。

この方面別ブロックの世帯数比率を用いて、各方面別の来店客車両台数を設定しました。方面別の来店客車両台数は、図4-3(1)～(2)に示すとおりです。

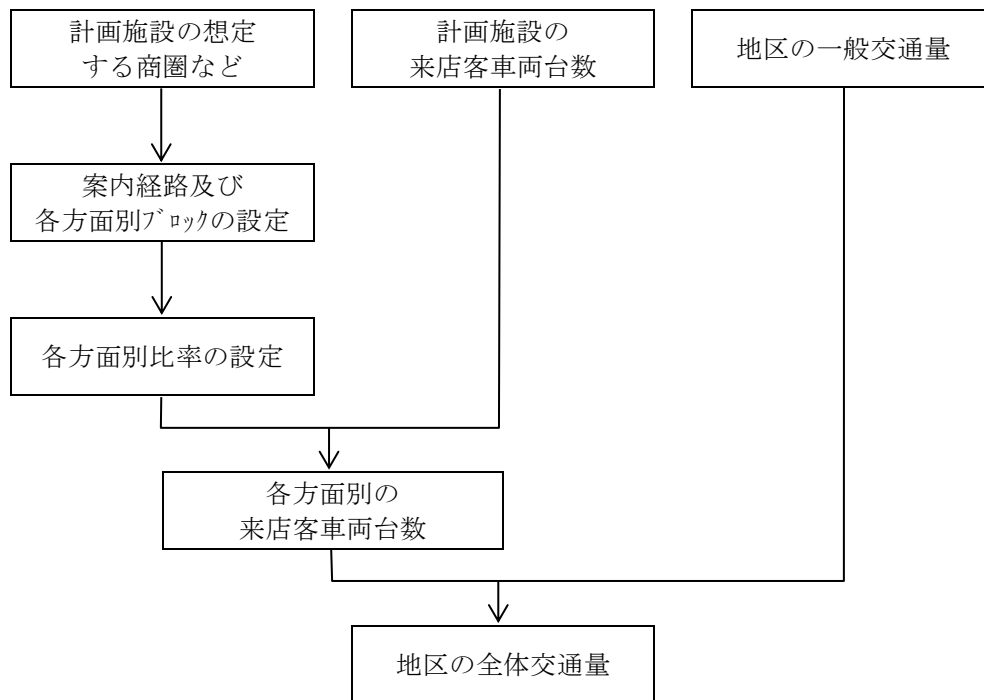

図4-3(1) 方面別来店客車両台数(広域)



(3) 将来の交差点需要率（現況交通＋計画施設の発生交通）

現況交通量に計画施設の発生交通量を上乗せした交差点需要率を算出すると、表4-2に示すとおりです。

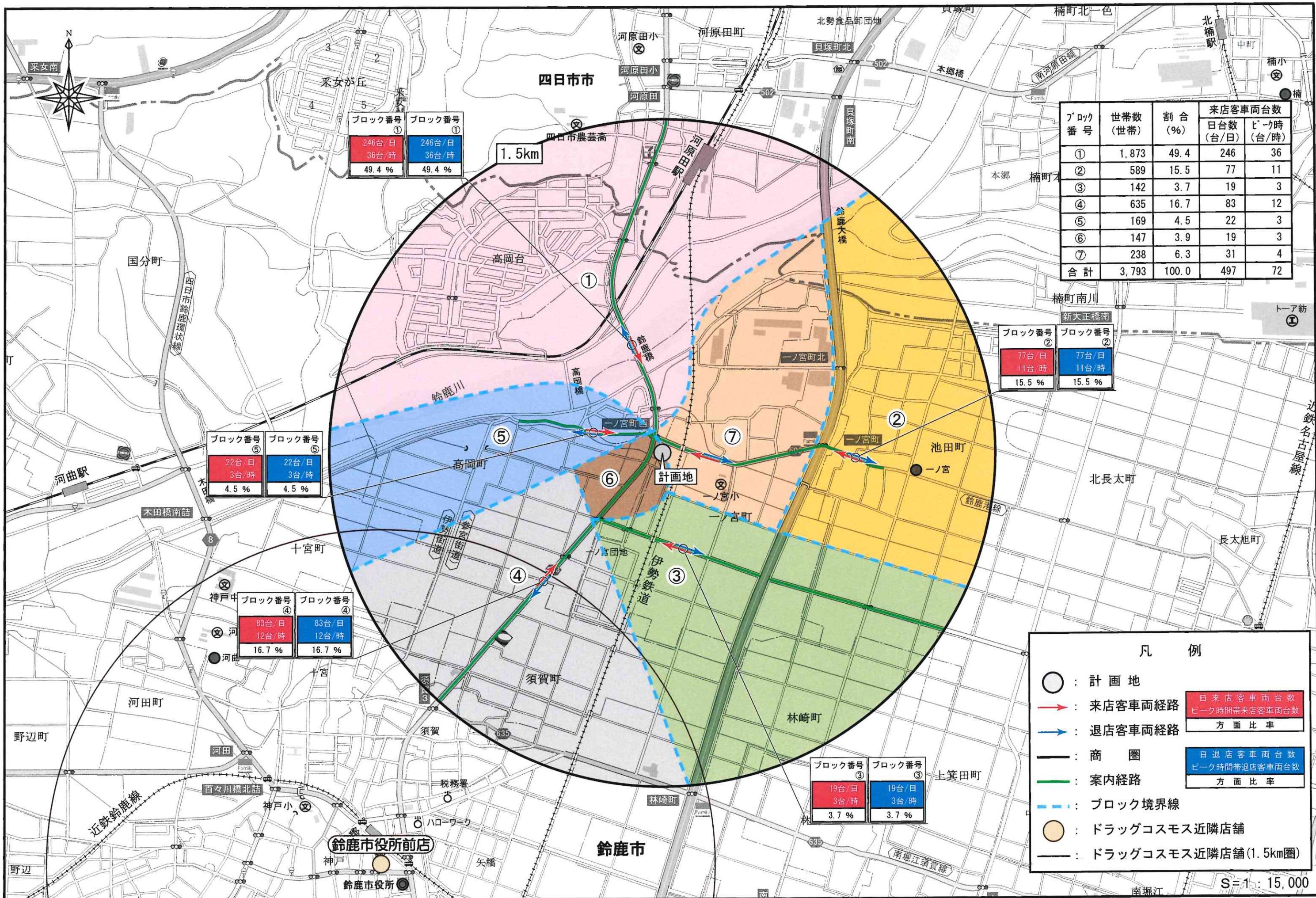
算出された交差点需要率は、すべて0.9を下回っています。

表4-2 将来の交差点需要率（現況交通＋計画施設の発生交通）

調査地点	現 況		将 来	
	平 日	休 日	平 日	休 日
地点1 一ノ宮町西交差点	0.459	0.423	0.497	0.462
	17:00～18:00	11:00～12:00	17:00～18:00	11:00～12:00
地点2 高岡町南交差点	0.428	0.298	0.438	0.308
	17:00～18:00	11:00～12:00	17:00～18:00	11:00～12:00
地点3 一ノ宮町交差点	0.604	0.527	0.612	0.533
	17:00～18:00	12:00～13:00	17:00～18:00	12:00～13:00

(4) 駐車場出入口の交通処理検討

計画地南方面（ブロック③④⑥）からの来店車両には、駐車場出入口②を右折入庫していただき、計画地西方面（ブロック⑤）からの来店車両には、駐車場出入口③を右折入庫していただくことになります。

また、計画地の東方面（ブロック②⑦）への退店車両には、駐車場出入口③を右折出庫していただくことになります。

そこで、交通処理が可能であるかを検証しました。検証方法は、「信号機のない交差点の交通容量の計算方法（出典：改訂 平面交差の計画と設計 基礎編 第3版，（社）交通工学研究会，丸善，平成19年7月）」のモデル式を用いて、ピーク時の許容交通容量を算出し、実交通量と比較検証しました。

検証結果は、表4-3～4に示すとおり実交通量が許容交通容量を下回っており、交通処理できるものと考えられます。

表4-3 駐車場出入口②の交通処理検討結果

区 分		将 来	
		平 日 (18時台)	休 日 (11時台)
【A】 主道路から 従道路への 右折	許容交通容量	660	650
	実交通量	18	18
	余裕交通容量	642	632



表4-4 駐車場出入口③の交通処理検討結果

区 分		将 来	
		平 日 (17時台)	休 日 (13時台)
【B】 主道路から 従道路への 右折	許容交通容量	1,030	1,050
	実交通量	3	3
	余裕交通容量	1,027	1,047
【C】 従道路から 主道路への 右左折	許容交通容量	666	717
	実交通量	54	54
	余裕交通容量	612	663

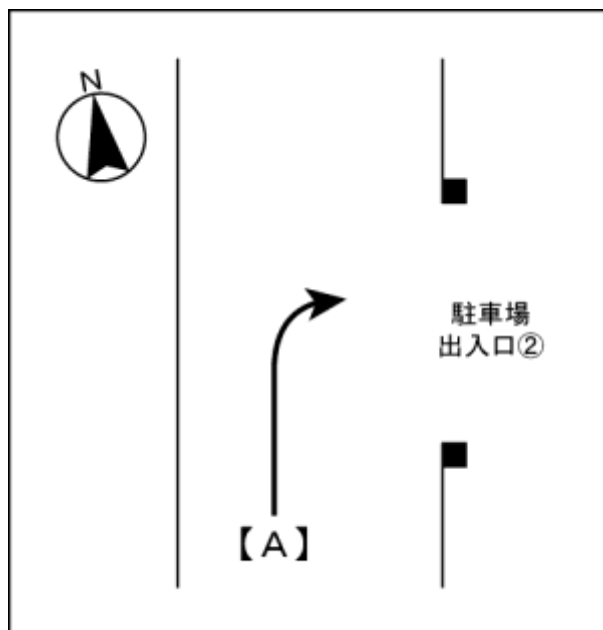
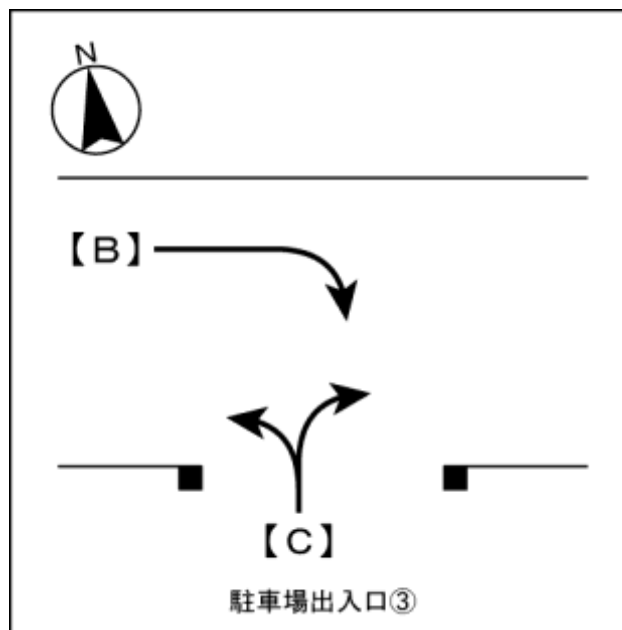

**【交差点需要率計算表】**

【交差点需要率計算表】

地点1 ノ宮町西交差点 平日【現況】 17:00~18:00

流入部	N		S		W		E	
	左直	右折	左直	右折	左直右	左直右		
車線タイプ	1	1	1	1	1	1	1	1
車線数	1	1	1	1	1	1	1	1
飽和交通流率の基本値 $S_B$ [pcu/青1時間]	2000	1800	2000	1800	2000	2000	2000	2000
車線幅員による補正率 $\alpha_w$	1.00	1.00	1.00	1.00	1.00	1.00	1.00	1.00
(車線幅員)[m]	3.30	2.80	3.20	2.80	3.30	3.00		
縦断勾配による補正率 $\alpha_g$	1.00	1.00	1.00	1.00	1.00	1.00	1.00	1.00
(縦断勾配)[%]								
大型車混入による補正率 $\alpha_T$	0.983	1.000	1.000	0.978	1.000	0.979		
(大型車混入率)[%]	2.5	0.0	0.0	3.2	0.0	3.1		
バス停留所の補正率 $\alpha_B$	1.00	1.00	1.00	1.00	1.00	1.00	1.00	1.00
(バス停の停止線からの距離)[m]	-	-	-	-	-	-	-	-
(バス運行頻度)[台/時]	-	-	-	-	-	-	-	-
左折車混入による補正率 $\alpha_{LT}$	0.937	1.000	0.992	1.000	0.962	0.944		
(左折率)[%]	23.2		2.8		13.7	20.9		
(歩行者による低減率)	0.15		0.15		0.15	0.15		
(有効青時間)[秒]	102		102		28	28		
(歩行者用青時間)[秒]	101		101		27	27		
(左折車の直進車換算係数)	1.292		1.292		1.286	1.286		
右折車混入による補正率 $\alpha_{RT}$	1.000	1.000	1.000	1.000	0.958	0.993		
(右折率)[%]		100.0		100.0	47.1	50.3		
(右折車の通過確率)		0.71		0.60	0.96	0.98		
(有効青時間)[秒]		102		102	28	28		
(現示変り目の捌け台数増分) $K_{ER}$ [台/サイクル]		-		-	-	-		
(交差点内滞留台数) $K$ [台/サイクル]		2		2	2	2		
(右折車の直進車換算係数)		-		-	1.093	1.015		
飽和交通流率 $S_A$ [台/青1時間]	1841	-	1984	-	1844	1834		
実交通量 $Q_A$ [台/時]	681	12	355	63	51	163	現示の 需要率	交差点の 需要率
交差点流入部の需要率 $\rho$	0.370	-	0.179	-	0.028	0.089	0.370	0.459
1φ	0.370	-	0.179	-				
2φ					0.028	0.089	0.089	
必要 現 示 率								
可能交通容量[台/時]	1341	913	1445	716	369	367		
混雑度(=実交通量/可能交通容量)	0.508	0.013	0.246	0.088	0.138	0.444		
交通処理のチェック	O.K.	O.K.	O.K.	O.K.	O.K.	O.K.		

(右折専用車線の可能交通容量の補正計算)

対向交通流の間隙を通過できる台数[台/時]		862		665	-	-
現示変り目の捌け台数増分[台/時]		-		-	-	-
交差点内滞留台数による増分[台/時]		51		51	-	-

<検討信号現示>

信号サイクル長: 140 秒

損失時間: 10 秒

信号現示	1φ			2φ		
	↑	↓	←	↑	↓	←
信号表示	G	Y	AR	G	Y	AR
時間	101	3	3	27	3	3
有効青時間	102			28		
損失時間	5			5		

※G:青, Y:黄, AR:全赤

[単位:秒/サイクル]

<現況交通量>

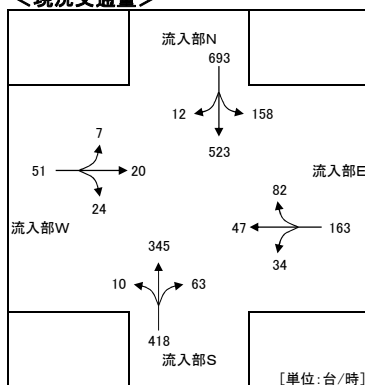

【交差点需要率計算表】

地点1 ノ宮町西交差点 休日【現況】 11:00~12:00

流入部	N		S		W		E	
	左直	右折	左直	右折	左直右	左直右		
車線タイプ	1	1	1	1	1	1	1	1
車線数	1	1	1	1	1	1	1	1
飽和交通流率の基本値 $S_B$ [pcu/青1時間]	2000	1800	2000	1800	2000	2000	2000	2000
車線幅員による補正率 $\alpha_w$	1.00	1.00	1.00	1.00	1.00	1.00	1.00	1.00
(車線幅員) [m]	3.30	2.80	3.20	2.80	3.30	3.30	3.00	3.00
縦断勾配による補正率 $\alpha_g$	1.00	1.00	1.00	1.00	1.00	1.00	1.00	1.00
(縦断勾配) [%]								
大型車混入による補正率 $\alpha_T$	0.999	1.000	0.997	1.000	1.000	1.000	1.000	1.000
(大型車混入率) [%]	0.1	0.0	0.4	0.0	0.0	0.0	0.0	0.0
バス停留所の補正率 $\alpha_B$	1.00	1.00	1.00	1.00	1.00	1.00	1.00	1.00
(バス停の停止線からの距離) [m]	-	-	-	-	-	-	-	-
(バス運行頻度) [台/時]	-	-	-	-	-	-	-	-
左折車混入による補正率 $\alpha_{LT}$	0.956	1.000	0.995	1.000	0.986	0.951		
(左折率) [%]	15.6		1.8		4.9	17.9		
(歩行者による低減率)	0.15		0.15		0.15	0.15		
(有効青時間) [秒]	102		102		28	28		
(歩行者用青時間) [秒]	101		101		27	27		
(左折車の直進車換算係数)	1.292		1.292		1.286	1.286		
右折車混入による補正率 $\alpha_{RT}$	1.000	1.000	1.000	1.000	0.975	0.987		
(右折率) [%]		100.0		100.0	36.6	53.0		
(右折車の通過確率)		0.62		0.57	0.96	0.98		
(有効青時間) [秒]		102		102	28	28		
(現示変り目の捌け台数増分) $K_{ER}$ [台/サイクル]		-		-	-	-		
(交差点内滞留台数) $K$ [台/サイクル]		2		2	2	2		
(右折車の直進車換算係数)		-		-	1.069	1.026		
飽和交通流率 $S_A$ [台/青1時間]	1911	-	1984	-	1924	1877		
実交通量 $Q_A$ [台/時]	672	6	488	33	41	134	現示の	交差点の
交差点流入部の需要率 $\rho$	0.352	-	0.246	-	0.021	0.071	需要率	需要率
1 $\phi$	0.352	-	0.246	-			0.352	0.423
2 $\phi$					0.021	0.071	0.071	
必要								
現示								
率								
可能交通容量 [台/時]	1392	773	1445	689	385	375		
混雑度 (=実交通量/可能交通容量)	0.483	0.008	0.338	0.048	0.106	0.357		
交通処理のチェック	O.K.	O.K.	O.K.	O.K.	O.K.	O.K.		

(右折専用車線の可能交通容量の補足計算)

対向交通流の間隙を通過できる台数 [台/時]		722		638	-	-
現示変り目の捌け台数増分 [台/時]		-		-	-	-
交差点内滞留台数による増分 [台/時]		51		51	-	-

<検討信号現示>

信号サイクル長: 140 秒

損失時間: 10 秒

信号現示	1 $\phi$			2 $\phi$		
	信号表示	G	Y	AR	G	Y
時間	101	3	3	27	3	3
有効青時間	102			28		
損失時間	5			5		

※G:青, Y:黄, AR:全赤

[単位:秒/サイクル]

<現況交通量>

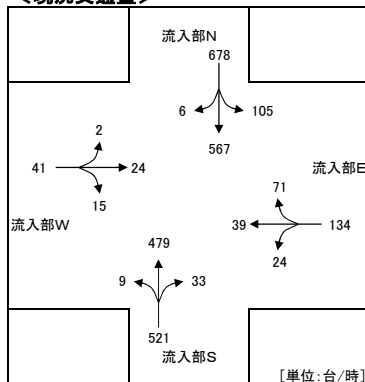

[単位:台/時]

【交差点需要率計算表】

地点1 ノ宮町西交差点 平日【将来】 17:00~18:00

流入部	N		S		W		E	
車線タイプ	左直	右折	左直	右折	左直右	左直右		
車線数	1	1	1	1	1	1		
飽和交通流率の基本値 $S_0$ [pcu/青1時間]	2000	1800	2000	1800	2000	2000		
車線幅員による補正率 $\alpha_w$	1.00	1.00	1.00	1.00	1.00	1.00		
(車線幅員) [m]	3.30	2.80	3.20	2.80	3.30	3.00		
縦断勾配による補正率 $\alpha_g$	1.00	1.00	1.00	1.00	1.00	1.00		
(縦断勾配) [%]								
大型車混入による補正率 $\alpha_T$	0.984	1.000	1.000	0.978	1.000	0.983		
(大型車混入率) [%]	2.4	0.0	0.0	3.2	0.0	2.5		
バス停留所の補正率 $\alpha_B$	1.00	1.00	1.00	1.00	1.00	1.00		
(バス停の停止線からの距離) [m]	-	-	-	-	-	-		
(バス運行頻度) [台/時]	-	-	-	-	-	-		
左折車混入による補正率 $\alpha_{LT}$	0.940	1.000	0.992	1.000	0.964	0.954		
(左折率) [%]	22.0		2.8		13.0	16.8		
(歩行者による低減率)	0.15		0.15		0.15	0.15		
(有効青時間) [秒]	102		102		28	28		
(歩行者用青時間) [秒]	101		101		27	27		
(左折車の直進車換算係数)	1.292		1.292		1.286	1.286		
右折車混入による補正率 $\alpha_{RT}$	1.000	1.000	1.000	1.000	0.956	0.987		
(右折率) [%]		100.0		100.0	44.4	58.4		
(右折車の通過確率)		0.71		0.58	0.95	0.98		
(有効青時間) [秒]		102		102	28	28		
(現示変り目の捌け台数増分) $K_{ER}$ [台/サイクル]		-		-	-	-		
(交差点内滞留台数) $K$ [台/サイクル]		2		2	2	2		
(右折車の直進車換算係数)		-		-	1.103	1.023		
飽和交通流率 $S_A$ [台/青1時間]	1848	-	1984	-	1844	1851		
実交通量 $Q_A$ [台/時]	717	12	355	63	54	202	現示の	交差点の
交差点流入部の需要率 $\rho$	0.388	-	0.179	-	0.029	0.109	需要率	需要率
1φ	0.388		0.179				0.388	0.497
2φ					0.029	0.109	0.109	
必要								
現示率								
可能交通容量 [台/時]	1346	913	1445	683	369	370		
混雑度 (=実交通量/可能交通容量)	0.533	0.013	0.246	0.092	0.146	0.546		
交通処理のチェック	O.K.	O.K.	O.K.	O.K.	O.K.	O.K.		

(右折専用車線の可能交通容量の補正計算)

対向交通流の間隙を通過できる台数 [台/時]		862		632	-	-
現示変り目の捌け台数増分 [台/時]		-		-	-	-
交差点内滞留台数による増分 [台/時]		51		51	-	-

<検討信号現示>

信号サイクル長: 140 秒

損失時間: 10 秒

信号現示	1φ			2φ		
	↑	↓	↔	↑	↓	↔
信号表示	G	Y	AR	G	Y	AR
時間	101	3	3	27	3	3
有効青時間	102			28		
損失時間	5			5		

※G:青, Y:黄, AR:全赤

[単位:秒/サイクル]

<現況交通量>

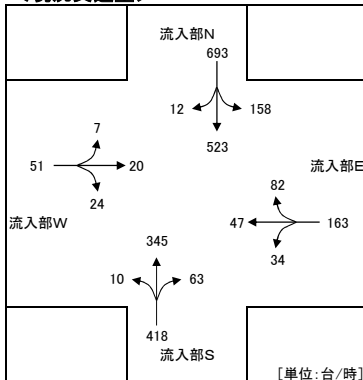

<発生交通量>

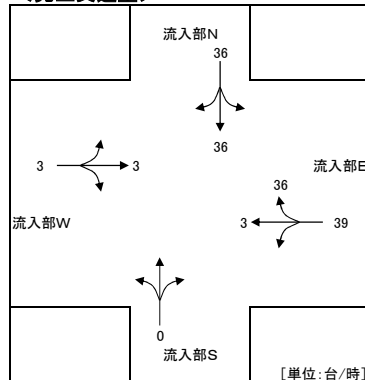

<将来交通量>

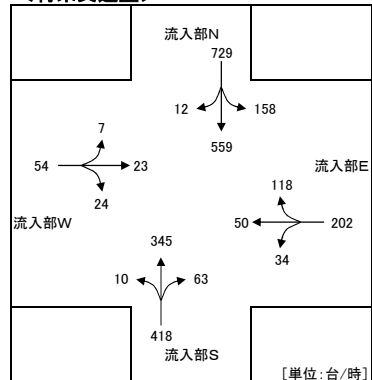

【交差点需要率計算表】

地点1 ノ宮町西交差点 休日【将来】 11:00~12:00

流入部	N		S		W		E	
車線タイプ	左直	右折	左直	右折	左直右	左直右	左直右	左直右
車線数	1	1	1	1	1	1	1	1
飽和交通流率の基本値 $S_B$ [pcu/青1時間]	2000	1800	2000	1800	2000	2000	2000	2000
車線幅員による補正率 $\alpha_w$	1.00	1.00	1.00	1.00	1.00	1.00	1.00	1.00
(車線幅員) [m]	3.30	2.80	3.20	2.80	3.30	3.30	3.00	3.00
縦断勾配による補正率 $\alpha_g$	1.00	1.00	1.00	1.00	1.00	1.00	1.00	1.00
(縦断勾配) [%]								
大型車混入による補正率 $\alpha_T$	0.999	1.000	0.997	1.000	1.000	1.000	1.000	1.000
(大型車混入率) [%]	0.1	0.0	0.4	0.0	0.0	0.0	0.0	0.0
バス停留所の補正率 $\alpha_B$	1.00	1.00	1.00	1.00	1.00	1.00	1.00	1.00
(バス停の停止線からの距離) [m]	-	-	-	-	-	-	-	-
(バス運行頻度) [台/時]	-	-	-	-	-	-	-	-
左折車混入による補正率 $\alpha_{LT}$	0.959	1.000	0.995	1.000	0.987	0.962	0.962	0.962
(左折率) [%]	14.8		1.8		4.5	13.9	13.9	13.9
(歩行者による低減率)	0.15		0.15		0.15	0.15	0.15	0.15
(有効青時間) [秒]	102		102		28	28	28	28
(歩行者用青時間) [秒]	101		101		27	27	27	27
(左折車の直進車換算係数)	1.292		1.292		1.286	1.286	1.286	1.286
右折車混入による補正率 $\alpha_{RT}$	1.000	1.000	1.000	1.000	0.974	0.979	0.979	0.979
(右折率) [%]		100.0		100.0	34.1	61.8	61.8	61.8
(右折車の通過確率)		0.62		0.55	0.96	0.97	0.97	0.97
(有効青時間) [秒]		102		102	28	28	28	28
(現示変り目の捌け台数増分) $K_{ER}$ [台/サイクル]		-		-	-	-	-	-
(交差点内滞留台数) $K$ [台/サイクル]		2		2	2	2	2	2
(右折車の直進車換算係数)		-		-	1.078	1.034	1.034	1.034
飽和交通流率 $S_A$ [台/青1時間]	1915	-	1984	-	1923	1884	1884	1884
実交通量 $Q_A$ [台/時]	708	6	488	33	44	173	173	173
交差点流入部の需要率 $\rho$	0.370	-	0.246	-	0.023	0.092	0.092	0.092
必要現示率	1φ	0.370	0.246	-	0.023	0.092	0.092	0.462
	2φ							
可能交通容量 [台/時]	1395	773	1445	657	385	377	377	377
混雑度 (≒実交通量/可能交通容量)	0.508	0.008	0.338	0.050	0.114	0.459	0.459	0.459
交通処理のチェック	O.K.	O.K.	O.K.	O.K.	O.K.	O.K.	O.K.	O.K.

(右折専用車線の可能交通容量の補足計算)

対向交通流の間隙を通過できる台数 [台/時]		722		606	-	-
現示変り目の捌け台数増分 [台/時]		-		-	-	-
交差点内滞留台数による増分 [台/時]		51		51	-	-

＜検討信号現示＞

信号サイクル長: 140 秒

損失時間: 10 秒

信号現示	1φ			2φ		
	↑	↓	←	↑	↓	←
信号表示	G	Y	AR	G	Y	AR
時間	101	3	3	27	3	3
有効青時間	102			28		
損失時間	5			5		

※G:青, Y:黄, AR:全赤

[単位:秒/サイクル]

＜現況交通量＞

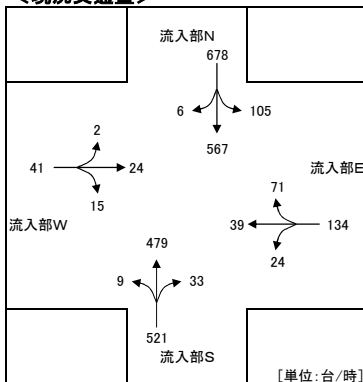

＜発生交通量＞

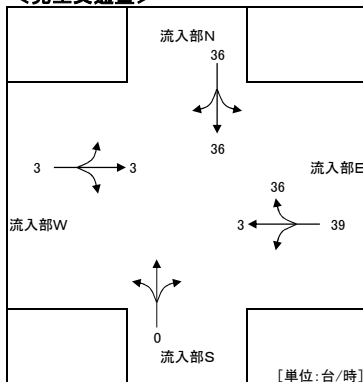

＜将来交通量＞

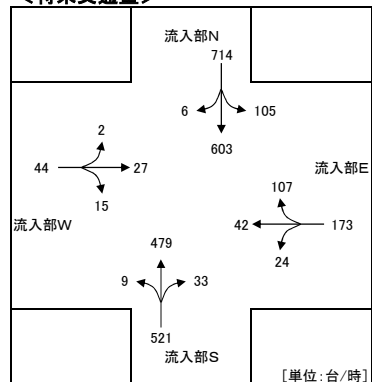

【交差点需要率計算表】

地点2 高岡町南交差点 平日【現況】 17:00~18:00

流入部	N		S		W	E		
車線タイプ	左直	右折	左直	右折	左直右	左直右		
車線数	1	1	1	1	1	1		
飽和交通流率の基本値 $S_B$ [pcu/青1時間]	2000	1800	2000	1800	2000	2000		
車線幅員による補正率 $\alpha_w$	1.00	1.00	1.00	1.00	1.00	1.00		
(車線幅員)[m]	3.00	3.00	3.00	2.80	3.00	3.00		
縦断勾配による補正率 $\alpha_g$	1.00	1.00	1.00	1.00	1.00	1.00		
(縦断勾配)[%]								
大型車混入による補正率 $\alpha_T$	0.990	1.000	0.991	0.980	1.000	0.996		
(大型車混入率)[%]	1.4	0.0	1.3	2.9	0.0	0.6		
バス停留所の補正率 $\alpha_B$	1.00	1.00	1.00	1.00	1.00	1.00		
(バス停の停止線からの距離)[m]	-	-	-	-	-	-		
(バス運行頻度)[台/時]	-	-	-	-	-	-		
左折車混入による補正率 $\alpha_{LT}$	0.947	1.000	0.999	1.000	1.000	0.912		
(左折率)[%]	20.7		0.4		0.0	41.2		
(歩行者による低減率)	0.15		0.15		0.15	0.15		
(有効青時間)[秒]	101		101		29	29		
(歩行者用青時間)[秒]	90		90		21	21		
(左折車の直進車換算係数)	1.270		1.270		1.234	1.234		
右折車混入による補正率 $\alpha_{RT}$	1.000	1.000	1.000	1.000	1.003	1.014		
(右折率)[%]		100.0		100.0	25.0	54.2		
(右折車の通過確率)		0.63		0.61	0.99	1.00		
(有効青時間)[秒]		101		101	29	29		
(現示変り目の捌け台数増分) $K_{ER}$ [台/サイクル]		-		-	-	-		
(交差点内滞留台数) $K$ [台/サイクル]		2		2	2	2		
(右折車の直進車換算係数)		-		-	0.987	0.974		
飽和交通流率 $S_A$ [台/青1時間]	1875	-	1980	-	2007	1843		
実交通量 $Q_A$ [台/時]	622	3	476	140	4	177	現示の	交差点の
交差点流入部の需要率 $\rho$	0.332	-	0.240	-	0.002	0.096	需要率	需要率
1φ	0.332	-	0.240	-	-	-	0.332	0.428
2φ					0.002	0.096	0.096	
必要								
現示率								
可能交通容量[台/時]	1353	767	1428	735	416	382		
混雑度(=実交通量/可能交通容量)	0.460	0.004	0.333	0.190	0.010	0.463		
交通処理のチェック	O.K.	O.K.	O.K.	O.K.	O.K.	O.K.		

(右折専用車線の可能交通容量の補足計算)

対向交通流の間隙を通過できる台数[台/時]		716		684	-	-
現示変り目の捌け台数増分[台/時]		-		-	-	-
交差点内滞留台数による増分[台/時]		51		51	-	-

<検討信号現示>

信号サイクル長: 140秒

損失時間: 10秒

信号現示	1φ			2φ		
	↑	↓	←	↑	↓	←
信号表示	G	Y	AR	G	Y	AR
時間	100	3	3	28	3	3
有効青時間	101			29		
損失時間	5			5		

※G:青, Y:黄, AR:全赤

[単位:秒/サイクル]

<現況交通量>

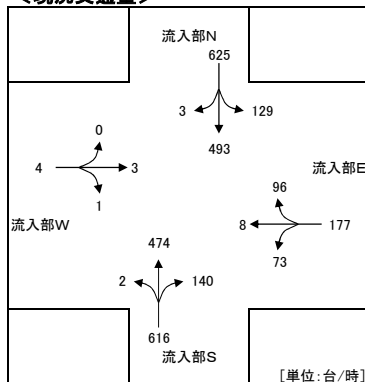

【交差点需要率計算表】

地点2 高岡町南交差点 休日【現況】 11:00~12:00

流入部	N		S		W		E	
	左直	右折	左直	右折	左直右	左直右		
車線タイプ	1	1	1	1	1	1	1	1
車線数	1	1	1	1	1	1	1	1
飽和交通流率の基本値 $S_B$ [pcu/青1時間]	2000	1800	2000	1800	2000	2000	2000	2000
車線幅員による補正率 $\alpha_w$	1.00	1.00	1.00	1.00	1.00	1.00	1.00	1.00
(車線幅員) [m]	3.00	3.00	3.00	2.80	3.00	3.00	3.00	3.00
縦断勾配による補正率 $\alpha_g$	1.00	1.00	1.00	1.00	1.00	1.00	1.00	1.00
(縦断勾配) [%]								
大型車混入による補正率 $\alpha_T$	1.000	1.000	0.996	1.000	1.000	1.000	1.000	1.000
(大型車混入率) [%]	0.0	0.0	0.6	0.0	0.0	0.0	0.0	0.0
バス停留所の補正率 $\alpha_B$	1.00	1.00	1.00	1.00	1.00	1.00	1.00	1.00
(バス停の停止線からの距離) [m]	-	-	-	-	-	-	-	-
(バス運行頻度) [台/時]	-	-	-	-	-	-	-	-
左折車混入による補正率 $\alpha_{LT}$	0.962	1.000	1.000	1.000	1.000	1.000	0.905	
(左折率) [%]	14.4		0.0		0.0		44.8	
(歩行者による低減率)	0.15		0.15		0.15		0.15	
(有効青時間) [秒]	101		101		29		29	
(歩行者用青時間) [秒]	90		90		21		21	
(左折車の直進車換算係数)	1.270		1.270		1.234		1.234	
右折車混入による補正率 $\alpha_{RT}$	1.000	1.000	1.000	1.000	1.005	1.009		
(右折率) [%]		100.0		100.0	25.0	50.4		
(右折車の通過確率)		0.70		0.69	0.99	0.99		
(有効青時間) [秒]		101		101	29	29		
(現示変り目の捌け台数増分) $K_{ER}$ [台/サイクル]		-		-	-	-		
(交差点内滞留台数) $K$ [台/サイクル]		2		2	2	2		
(右折車の直進車換算係数)		-		-	0.982	0.982		
飽和交通流率 $S_A$ [台/青1時間]	1925	-	1992	-	2009	1827		
実交通量 $Q_A$ [台/時]	443	3	356	115	8	125	現示の	交差点の
交差点流入部の需要率 $\rho$	0.230	-	0.179	-	0.004	0.068	需要率	需要率
1 $\phi$	0.230		0.179				0.230	0.298
2 $\phi$					0.004	0.068	0.068	
必要								
現示								
率								
可能交通容量 [台/時]	1389	890	1437	865	416	378		
混雑度 (=実交通量/可能交通容量)	0.319	0.003	0.248	0.133	0.019	0.331		
交通処理のチェック	O.K.	O.K.	O.K.	O.K.	O.K.	O.K.		

(右折専用車線の可能交通容量の補足計算)

対向交通流の間隙を通過できる台数 [台/時]		839		814	-	-
現示変り目の捌け台数増分 [台/時]		-		-	-	-
交差点内滞留台数による増分 [台/時]		51		51	-	-

<検討信号現示>

信号サイクル長: 140 秒

損失時間: 10 秒

信号現示	1 $\phi$			2 $\phi$		
	信号表示	G	Y	AR	G	Y
時間	100	3	3	28	3	3
有効青時間	101			29		
損失時間	5			5		

※G:青, Y:黄, AR:全赤

[単位:秒/サイクル]

<現況交通量>

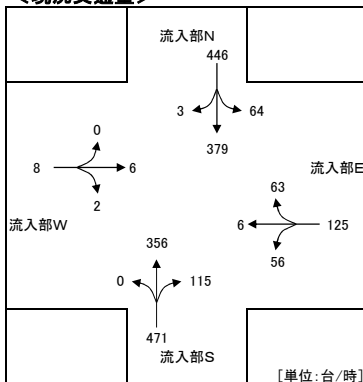

【交差点需要率計算表】

地点2 高岡町南交差点 平日【将来】 17:00~18:00

流入部	N		S		W		E	
車線タイプ	左直	右折	左直	右折	左直右	左直右	左直右	左直右
車線数	1	1	1	1	1	1	1	1
飽和交通流率の基本値 $S_B$ [pcu/青1時間]	2000	1800	2000	1800	2000	2000	2000	2000
車線幅員による補正率 $\alpha_w$	1.00	1.00	1.00	1.00	1.00	1.00	1.00	1.00
(車線幅員) [m]	3.00	3.00	3.00	2.80	3.00	3.00	3.00	3.00
縦断勾配による補正率 $\alpha_g$	1.00	1.00	1.00	1.00	1.00	1.00	1.00	1.00
(縦断勾配) [%]								
大型車混入による補正率 $\alpha_T$	0.990	1.000	0.991	0.980	1.000	0.996		
(大型車混入率) [%]	1.4	0.0	1.2	2.9	0.0	0.6		
バス停留所の補正率 $\alpha_B$	1.00	1.00	1.00	1.00	1.00	1.00		
(バス停の停止線からの距離) [m]	-	-	-	-	-	-		
(バス運行頻度) [台/時]	-	-	-	-	-	-		
左折車混入による補正率 $\alpha_{LT}$	0.947	1.000	0.999	1.000	1.000	0.913		
(左折率) [%]	20.7		0.4		0.0	40.6		
(歩行者による低減率)	0.15		0.15		0.15	0.15		
(有効青時間) [秒]	101		101		29	29		
(歩行者用青時間) [秒]	90		90		21	21		
(左折車の直進車換算係数)	1.270		1.270		1.234	1.234		
右折車混入による補正率 $\alpha_{RT}$	1.000	1.000	1.000	1.000	1.003	1.014		
(右折率) [%]		100.0		100.0	25.0	55.0		
(右折車の通過確率)		0.62		0.61	0.99	1.00		
(有効青時間) [秒]		101		101	29	29		
(現示変り目の捌け台数増分) $K_{ER}$ [台/サイクル]		-		-	-	-		
(交差点内滞留台数) $K$ [台/サイクル]		2		2	2	2		
(右折車の直進車換算係数)		-		-	0.987	0.974		
飽和交通流率 $S_A$ [台/青1時間]	1876	-	1981	-	2007	1846		
実交通量 $Q_A$ [台/時]	637	3	488	140	4	180	現示の	交差点の
交差点流入部の需要率 $\rho$	0.340	-	0.246	-	0.002	0.098	需要率	需要率
1 $\phi$	0.340	-	0.246	-			0.340	0.438
2 $\phi$					0.002	0.098	0.098	
必要現示率								
可能交通容量 [台/時]	1353	755	1429	724	416	382		
混雑度 (=実交通量/可能交通容量)	0.471	0.004	0.341	0.193	0.010	0.471		
交通処理のチェック	O.K.	O.K.	O.K.	O.K.	O.K.	O.K.		

(右折専用車線の可能交通容量の補正計算)

対向交通流の間隙を通過できる台数 [台/時]		704		673	-	-
現示変り目の捌け台数増分 [台/時]		-	-	-	-	-
交差点内滞留台数による増分 [台/時]		51		51	-	-

＜検討信号現示＞

信号サイクル長: 140 秒 損失時間: 10 秒

信号現示	1 $\phi$			2 $\phi$		
信号表示	G	Y	AR	G	Y	AR
時間	100	3	3	28	3	3
有効青時間	101			29		
損失時間	5			5		

※G:青, Y:黄, AR:全赤 [単位:秒/サイクル]

＜現況交通量＞

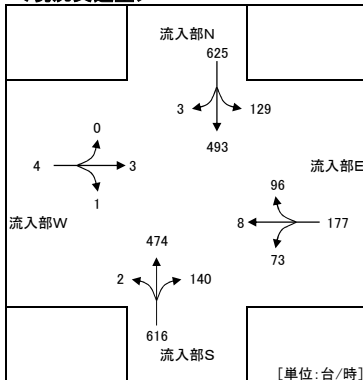

＜発生交通量＞

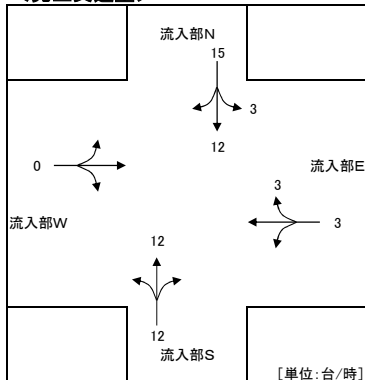

＜将来交通量＞

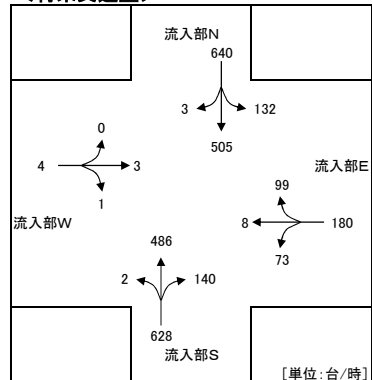

【交差点需要率計算表】

地点2 高岡町南交差点 休日【将来】 11:00~12:00

流入部	N		S		W		E	
車線タイプ	左直	右折	左直	右折	左直右	左直右	左直右	左直右
車線数	1	1	1	1	1	1	1	1
飽和交通流率の基本値 $S_0$ [pcu/青1時間]	2000	1800	2000	1800	2000	2000	2000	2000
車線幅員による補正率 $\alpha_w$	1.00	1.00	1.00	1.00	1.00	1.00	1.00	1.00
(車線幅員)[m]	3.00	3.00	3.00	2.80	3.00	3.00	3.00	3.00
縦断勾配による補正率 $\alpha_g$	1.00	1.00	1.00	1.00	1.00	1.00	1.00	1.00
(縦断勾配)[%]								
大型車混入による補正率 $\alpha_T$	1.000	1.000	0.996	1.000	1.000	1.000	1.000	1.000
(大型車混入率)[%]	0.0	0.0	0.5	0.0	0.0	0.0	0.0	0.0
バス停留所の補正率 $\alpha_B$	1.00	1.00	1.00	1.00	1.00	1.00	1.00	1.00
(バス停の停止線からの距離)[m]	-	-	-	-	-	-	-	-
(バス運行頻度)[台/時]	-	-	-	-	-	-	-	-
左折車混入による補正率 $\alpha_{LT}$	0.962	1.000	1.000	1.000	1.000	1.000	0.907	
(左折率)[%]	14.6		0.0		0.0		43.8	
(歩行者による低減率)	0.15		0.15		0.15		0.15	
(有効青時間)[秒]	101		101		29		29	
(歩行者用青時間)[秒]	90		90		21		21	
(左折車の直進車換算係数)	1.270		1.270		1.234		1.234	
右折車混入による補正率 $\alpha_{RT}$	1.000	1.000	1.000	1.000	1.005	1.010		
(右折率)[%]		100.0		100.0	25.0	51.6		
(右折車の通過確率)		0.70		0.68	0.99	0.99		
(有効青時間)[秒]		101		101	29	29		
(現示変り目の捌け台数増分) $K_{ER}$ [台/サイクル]		-		-	-	-		
(交差点内滞留台数) $K$ [台/サイクル]		2		2	2	2		
(右折車の直進車換算係数)		-		-	0.982	0.982		
飽和交通流率 $S_A$ [台/青1時間]	1924	-	1992	-	2009	1832		
実交通量 $Q_A$ [台/時]	458	3	368	115	8	128	現示の 需要率	交差点の 需要率
交差点流入部の需要率 $\rho$	0.238	-	0.185	-	0.004	0.070	0.238	0.308
必要現示率	1φ	0.238	0.185	-	0.004	0.070		
	2φ							
可能交通容量[台/時]	1388	877	1437	852	416	379		
混雑度(≒実交通量/可能交通容量)	0.330	0.003	0.256	0.135	0.019	0.338		
交通処理のチェック	O.K.	O.K.	O.K.	O.K.	O.K.	O.K.		

(右折専用車線の可能交通容量の補正計算)

対向交通流の間隙を通過できる台数[台/時]		826		801	-	-
現示変り目の捌け台数増分[台/時]		-		-	-	-
交差点内滞留台数による増分[台/時]		51		51	-	-

＜検討信号現示＞

信号サイクル長: 140 秒

損失時間: 10 秒

信号現示	1φ			2φ		
	↑	↓	←	↑	↓	←
信号表示	G	Y	AR	G	Y	AR
時間	100	3	3	28	3	3
有効青時間	101			29		
損失時間	5			5		

※G:青, Y:黄, AR:全赤

[単位:秒/サイクル]

＜現況交通量＞

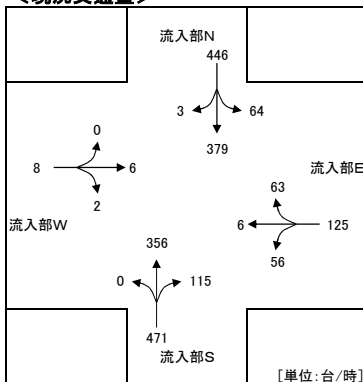

＜発生交通量＞

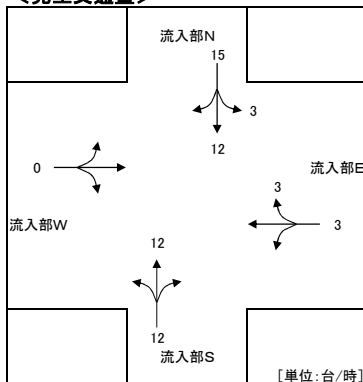

＜将来交通量＞

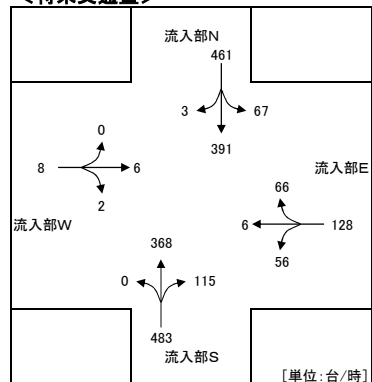

【交差点需要率計算表】

地点3 ノ宮町交差点 平日【現況】 17:00~18:00

流入部	N	N	N	S	S	S	W	E	E	N(側道)	S(側道)
車線タイプ	左直	直進	右折	左直	直進	右折	左直右	左直	右折	左直右	左直右
車線数	1	1	1	1	1	1	1	1	1	1	1
飽和交通流率の基本値 $S_B$ [pcu/青1時間]	2000	2000	1800	2000	2000	1800	2000	2000	1800	2000	2000
車線幅員による補正率 $\alpha_w$	1.00	1.00	1.00	1.00	1.00	1.00	1.00	1.00	1.00	1.00	0.95
(車線幅員) [m]	3.50	3.50	2.90	3.50	3.50	3.00	3.00	3.00	2.80	3.00	2.00
縦断勾配による補正率 $\alpha_g$	1.00	1.00	1.00	1.00	1.00	1.00	1.00	1.00	1.00	1.00	1.00
(縦断勾配) [%]											
大型車混入による補正率 $\alpha_T$	0.970	0.969	0.951	0.969	0.964	0.991	0.992	1.000	1.000	0.975	1.000
(大型車混入率) [%]	4.5	4.5	7.4	4.6	5.3	1.3	1.2	0.0	0.0	3.6	0.0
バス停留所の補正率 $\alpha_B$	1.00	1.00	1.00	1.00	1.00	1.00	1.00	1.00	1.00	1.00	1.00
(バス停の停止線からの距離) [m]	-	-	-	-	-	-	-	-	-	-	-
(バス運行頻度) [台/時]	-	-	-	-	-	-	-	-	-	-	-
左折車混入による補正率 $\alpha_{LT}$	0.988	1.000	1.000	0.959	1.000	1.000	0.945	0.893	1.000	0.999	0.980
(左折率) [%]	4.5			16.1			25.8	52.5		0.7	20.0
(歩行者による低減率)	0.15			0.15			0.15	0.15		-	-
(有効青時間) [秒]	83	83		83	83		39	39		14	14
(歩行者用青時間) [秒]	72			72			27	27		-	-
(左折車の直進車換算係数)	1.265			1.265			1.227	1.227		1.100	1.100
右折車混入による補正率 $\alpha_{RT}$	1.000	1.000	1.000	1.000	1.000	1.000	0.976	1.000	1.000	1.107	1.000
(右折率) [%]			100.0				58.7		100.0	75.9	0.0
(右折車の通過確率)			0.00				0.00	0.98		0.96	1.00
(有効青時間) [秒]			91				91	39		39	14
(現示変り目の捌け台数増分) $K_{ER}$ [台/サイクル]			2				2	-		-	-
(交差点内滞留台数) $K$ [台/サイクル]			-				-	2		2	2
(右折車の直進車換算係数)			-				-	1.043		-	0.872
飽和交通流率 $S_A$ [台/青1時間]	1917	1938	1711	1859	1929	1784	1828	1787	-	2158	1863
実交通量 $Q_A$ [台/時]	740	749	54	548	569	76	252	40	7	137	5
交差点流入部の需要率 $\rho$	0.386	0.386	0.005	0.295	0.295	0.017	0.138	0.022	-	0.063	0.003
必要率	0.386	0.386		0.295	0.295						
現示率			0.005			0.017					
可能交通容量 [台/時]	994	1005	131	964	1001	134	446	436	441	189	163
混雑度 (≒実交通量/可能交通容量)	0.744	0.745	0.412	0.568	0.568	0.567	0.565	0.092	0.016	0.725	0.031
交通処理のチェック	O.K.	O.K.	O.K.	O.K.	O.K.	O.K.	O.K.	O.K.	O.K.	O.K.	O.K.

現示の 需要率	0.386
交差点 需要率	0.604

(右折専用車線の可能交通容量の補正計算)

対向交通流の間隙を通過できる台数 [台/時]			0			0	-		396	-	-
現示変り目の捌け台数増分 [台/時]			45			45	-		-	-	-
交差点内滞留台数による増分 [台/時]			-			-	-		45	-	-

<検討信号現示>

信号サイクル長: 160秒 損失時間: 16秒

信号現示	1φ			2φ			3φ			4φ		
信号表示	G	Y	AR	G	Y	AR	G	Y	AR	G	Y	AR
時間	82	3	-	7	2	3	38	3	3	13	3	3
有効青時間	83			8			39			14		
損失時間	2			4			5			5		

※G:青, Y:黄, AR:全赤

[単位: 秒/サイクル]

<現況交通量>

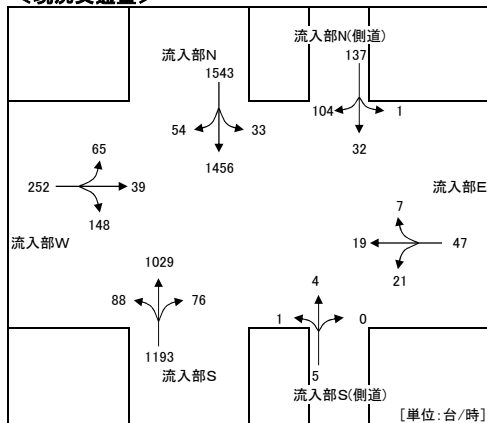

【交差点需要率計算表】

地点3 ノ宮町交差点 休日【現況】 12:00~13:00

流入部	N	N	N	S	S	S	W	E	E	N(側道)	S(側道)
車線タイプ	左直	直進	右折	左直	直進	右折	左直右	左直	右折	左直右	左直右
車線数	1	1	1	1	1	1	1	1	1	1	1
飽和交通流率の基本値 $S_B$ [pcu/青1時間]	2000	2000	1800	2000	2000	1800	2000	2000	1800	2000	2000
車線幅員による補正率 $\alpha_w$	1.00	1.00	1.00	1.00	1.00	1.00	1.00	1.00	1.00	1.00	0.95
(車線幅員) [m]	3.50	3.50	2.90	3.50	3.50	3.00	3.00	3.00	2.80	3.00	2.00
縦断勾配による補正率 $\alpha_g$	1.00	1.00	1.00	1.00	1.00	1.00	1.00	1.00	1.00	1.00	1.00
(縦断勾配) [%]											
大型車混入による補正率 $\alpha_T$	0.984	0.984	0.986	0.989	0.988	0.986	0.980	1.000	1.000	1.000	1.000
(大型車混入率) [%]	2.3	2.3	2.1	1.5	1.7	2.1	2.9	0.0	0.0	0.0	0.0
バス停留所の補正率 $\alpha_B$	1.00	1.00	1.00	1.00	1.00	1.00	1.00	1.00	1.00	1.00	1.00
(バス停の停止線からの距離) [m]	-	-	-	-	-	-	-	-	-	-	-
(バス運行頻度) [台/時]	-	-	-	-	-	-	-	-	-	-	-
左折車混入による補正率 $\alpha_{LT}$	0.996	1.000	1.000	0.975	1.000	1.000	0.922	0.930	1.000	0.998	0.909
(左折率) [%]	1.5			9.5			37.4	33.3		2.5	100.0
(歩行者による低減率)	0.15			0.15			0.15	0.15		-	-
(有効青時間) [秒]	83	83		83	83		39	39		14	14
(歩行者用青時間) [秒]	72			72			27	27		-	-
(左折車の直進車換算係数)	1.265			1.265			1.227	1.227		1.100	1.100
右折車混入による補正率 $\alpha_{RT}$	1.000	1.000	1.000	1.000	1.000	1.000	0.967	1.000	1.000	1.145	1.000
(右折率) [%]			100.0			100.0	52.3		100.0	87.5	0.0
(右折車の通過確率)			0.00			0.00	0.97		0.98	1.00	1.00
(有効青時間) [秒]			91			91	39		39	14	14
(現示変り目の捌け台数増分) $K_{ER}$ [台/サイクル]			2			2	-		-	-	-
(交差点内滞留台数) $K$ [台/サイクル]			-			-	2		2	2	2
(右折車の直進車換算係数)			-			-	1.065		-	0.856	0.872
飽和交通流率 $S_A$ [台/青1時間]	1961	1969	1774	1930	1976	1774	1748	1859	-	2284	1727
実交通量 $Q_A$ [台/時]	658	661	48	786	805	48	174	42	15	40	1
交差点流入部の需要率 $\rho$	0.336	0.336	0.002	0.407	0.407	0.002	0.100	0.023	-	0.018	0.001
必要率	0.336	0.336		0.407	0.407						
現示率			0.002			0.002		0.100	0.023	-	0.018
可能交通容量 [台/時]	1017	1021	134	1001	1025	134	426	453	464	200	151
混雑度 (≒実交通量/可能交通容量)	0.647	0.647	0.358	0.785	0.785	0.358	0.408	0.093	0.032	0.200	0.007
交通処理のチェック	O.K.	O.K.	O.K.	O.K.	O.K.	O.K.	O.K.	O.K.	O.K.	O.K.	O.K.

現示の 需要率	0.407
交差点 需要率	0.527

(右折専用車線の可能交通容量の補足計算)

対向交通流の間隙を通過できる台数 [台/時]			0			0	-		419	-	-
現示変り目の捌け台数増分 [台/時]			45			45	-		-	-	-
交差点内滞留台数による増分 [台/時]			-			-	-		45	-	-

<検討信号現示>

信号サイクル長: 160秒 損失時間: 16秒

信号現示	1φ			2φ			3φ			4φ		
信号表示	G	Y	AR	G	Y	AR	G	Y	AR	G	Y	AR
時間	82	3	-	7	2	3	38	3	3	13	3	3
有効青時間	83			8			39			14		
損失時間	2			4			5			5		

※G:青, Y:黄, AR:全赤

[単位: 秒/サイクル]

<現況交通量>

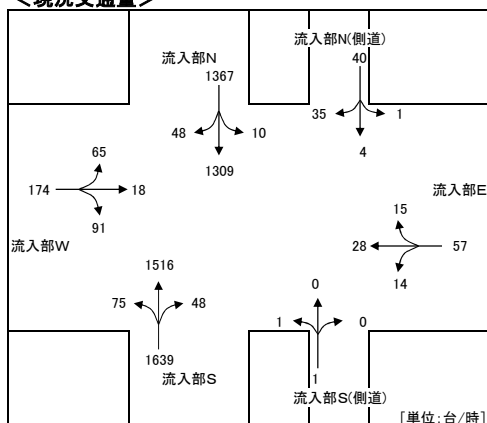

【交差点需要率計算表】

地点3 一ノ宮町交差点 平日【将来】 17:00~18:00

流入部	N		S		W		E		N(側道)		S(側道)	
	左直	直進	右折	左直	直進	右折	左直	右折	左直	右折	左直	右直
車線タイプ	1	1	1	1	1	1	1	1	1	1	1	1
車線数	1	1	1	1	1	1	1	1	1	1	1	1
飽和交通流率の基本値 $S_0$ [pcu/青1時間]	2000	2000	1800	2000	2000	1800	2000	2000	1800	2000	2000	2000
車線幅員による補正率 $\alpha_w$	1.00	1.00	1.00	1.00	1.00	1.00	1.00	1.00	1.00	1.00	1.00	0.95
(車線幅員) [m]	3.50	3.50	2.90	3.50	3.50	3.00	3.00	3.00	2.80	3.00	3.00	2.00
縦断勾配による補正率 $\alpha_g$	1.00	1.00	1.00	1.00	1.00	1.00	1.00	1.00	1.00	1.00	1.00	1.00
(縦断勾配) [%]												
大型車混入による補正率 $\alpha_T$	0.970	0.969	0.951	0.969	0.964	0.991	0.992	1.000	1.000	0.975	1.000	
(大型車混入率) [%]	4.5	4.5	7.4	4.6	5.3	1.3	1.1	0.0	0.0	3.6	0.0	
バス停留所の補正率 $\alpha_B$	1.00	1.00	1.00	1.00	1.00	1.00	1.00	1.00	1.00	1.00	1.00	
(バス停の停止線からの距離) [m]	-	-	-	-	-	-	-	-	-	-	-	
(バス運行頻度) [台/時]	-	-	-	-	-	-	-	-	-	-	-	
左折車混入による補正率 $\alpha_{LT}$	0.988	1.000	1.000	0.959	1.000	1.000	0.947	0.914	1.000	0.999	0.980	
(左折率) [%]	4.5			16.1			24.7	41.2		0.7	20.0	
(歩行者による低減率)	0.15			0.15			0.15	0.15		-	-	
(有効青時間) [秒]	83	83		83	83		39	39		14	14	
(歩行者用青時間) [秒]	72			72			27	27		-	-	
(左折車の直進車換算係数)	1.265			1.265			1.227	1.227		1.100	1.100	
右折車混入による補正率 $\alpha_{RT}$	1.000	1.000	1.000	1.000	1.000	1.000	0.982	1.000	1.000	1.107	1.000	
(右折率) [%]			100.0				100.0	56.3		100.0	75.9	0.0
(右折車の通過確率)			0.00				0.00	0.97		0.95	1.00	0.97
(有効青時間) [秒]			91				91	39		39	14	14
(現示変り目の割け台数増分) $K_{ER}$ [台/サイクル]			2				2	-		-	-	-
(交差点内滞留台数) $K$ [台/サイクル]			-				-	2		2	2	2
(右折車の直進車換算係数)			-				-	1.070		-	0.872	1.009
飽和交通流率 $S_0$ [台/青1時間]	1917	1938	1711	1859	1929	1784	1807	1829	-	2158	1863	
実交通量 $Q_n$ [台/時]	740	749	54	548	569	76	283	51	7	137	5	現示の
交差点流入部の需要率 $\rho$	0.386	0.386	0.005	0.295	0.295	0.017	0.146	0.028	-	0.063	0.003	需要率
1φ	0.386	0.386		0.295	0.295							0.386
2φ			0.005			0.017						0.017
3φ							0.146	0.028				0.146
4φ										0.063	0.003	0.063
可能交通容量 [台/時]	994	1005	131	964	1001	134	440	446	430	189	163	
混雑度 (=実交通量/可能交通容量)	0.744	0.745	0.412	0.568	0.567	0.598	0.114	0.016	0.016	0.725	0.031	
交通処理のチェック	O.K.	O.K.	O.K.	O.K.	O.K.	O.K.	O.K.	O.K.	O.K.	O.K.	O.K.	
(右折専用車線の可能交通容量の補正計算)												
対向交通流の間隙を通過できる台数 [台/時]				0			0	-		385	-	-
現示変り目の割け台数増分 [台/時]			45			45						
交差点内滞留台数による増分 [台/時]			-			-				45		

<検討信号現示>

信号サイクル長: 160秒 損失時間: 16秒

信号現示	1φ			2φ			3φ			4φ		
	G	Y	AR	G	Y	AR	G	Y	AR	G	Y	AR
信号表示時間	82	3	-	7	2	3	38	3	3	13	3	3
有効青時間	83			8			39			14		
損失時間	2			4			5			5		

※G:青, Y:黄, AR:全赤 [単位:秒/サイクル]

<現況交通量>

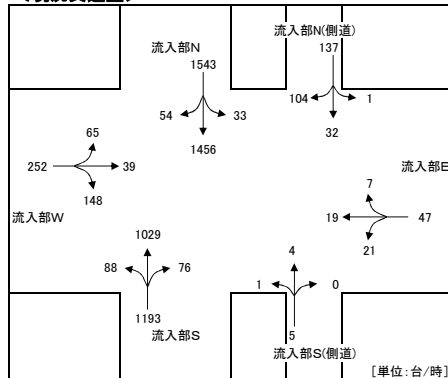

<発生交通量>

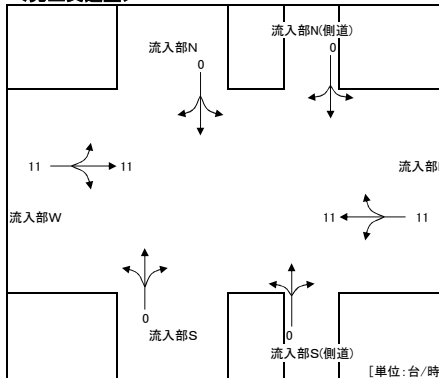

<将来交通量>

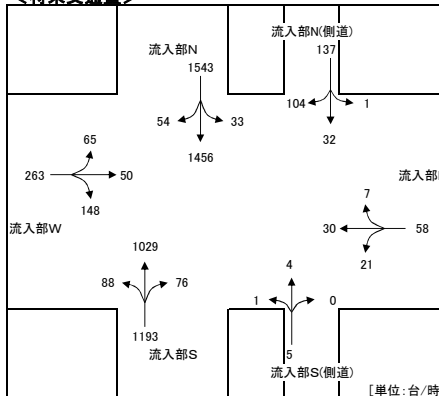

【交差点需要率計算表】

地点3 一ノ宮町交差点 休日【将来】 12:00~13:00

流入部	N		S		W		E		N(側道)		S(側道)	
	左直	直進	右折	左直	直進	右折	左直	右折	左直	右折	左直	右折
車線タイプ	1	1	1	1	1	1	1	1	1	1	1	1
車線数	1	1	1	1	1	1	1	1	1	1	1	1
飽和交通流率の基本値 $S_0$ [pcu/青1時間]	2000	2000	1800	2000	2000	1800	2000	2000	1800	2000	2000	2000
車線幅員による補正率 $\alpha_w$	1.00	1.00	1.00	1.00	1.00	1.00	1.00	1.00	1.00	1.00	1.00	0.95
(車線幅員) [m]	3.50	3.50	2.90	3.50	3.50	3.00	3.00	3.00	2.80	3.00	2.00	2.00
縦断勾配による補正率 $\alpha_g$	1.00	1.00	1.00	1.00	1.00	1.00	1.00	1.00	1.00	1.00	1.00	1.00
(縦断勾配) [%]												
大型車混入による補正率 $\alpha_T$	0.984	0.984	0.986	0.989	0.988	0.986	0.981	1.000	1.000	1.000	1.000	1.000
(大型車混入率) [%]	2.3	2.3	2.1	1.5	1.7	2.1	2.7	0.0	0.0	0.0	0.0	0.0
バス停留所の補正率 $\alpha_B$	1.00	1.00	1.00	1.00	1.00	1.00	1.00	1.00	1.00	1.00	1.00	1.00
(バス停の停止線からの距離) [m]	-	-	-	-	-	-	-	-	-	-	-	-
(バス運行頻度) [台/時]	-	-	-	-	-	-	-	-	-	-	-	-
左折車混入による補正率 $\alpha_{LT}$	0.996	1.000	1.000	0.975	1.000	1.000	0.926	0.943	1.000	0.998	0.909	0.909
(左折率) [%]	1.5			9.5			35.1	26.4		2.5	100.0	
(歩行者による低減率)	0.15			0.15			0.15	0.15		-	-	-
(有効青時間) [秒]	83	83		83	83		39	39		14	14	
(歩行者用青時間) [秒]	72			72			27	27		-	-	-
(左折車の直進車換算係数)	1.265			1.265			1.227	1.227		1.100	1.100	
右折車混入による補正率 $\alpha_{RT}$	1.000	1.000	1.000	1.000	1.000	1.000	0.956	1.000	1.000	1.145	1.000	1.000
(右折率) [%]			100.0				100.0	49.2		100.0	87.5	0.0
(右折車の通過確率)			0.00				0.00	0.96		0.97	1.00	1.00
(有効青時間) [秒]			91				91	39		39	14	14
(現示変り目の割け台数増分) $K_{ER}$ [台/サイクル]			2				2	-		-	-	-
(交差点内滞留台数) $K$ [台/サイクル]			-				-	2		2	2	2
(右折車の直進車換算係数)			-				-	1.094		-	0.856	0.872
飽和交通流率 $S_0$ [台/青1時間]	1961	1969	1774	1930	1976	1774	1738	1887	-	2284	1727	-
実交通量 $Q_n$ [台/時]	658	661	48	786	805	48	185	53	15	40	1	1
交差点流入部の需要率 $\rho$	0.336	0.336	0.002	0.407	0.407	0.002	0.106	0.028	-	0.018	0.001	0.407
必示率	1 $\phi$	0.336	0.336	0.407	0.407							0.533
要示率	2 $\phi$					0.002						0.002
現示率	3 $\phi$		0.002				0.106	0.028				0.106
要示率	4 $\phi$									0.018	0.001	0.018
可能交通容量 [台/時]	1017	1021	134	1001	1025	134	424	460	452	200	151	
混雑度 (=実交通量/可能交通容量)	0.647	0.647	0.358	0.785	0.785	0.358	0.436	0.115	0.033	0.200	0.007	
交通処理のチェック	O.K.	O.K.	O.K.	O.K.	O.K.	O.K.	O.K.	O.K.	O.K.	O.K.	O.K.	
(右折専用車線の可能交通容量の補正計算)												
対向交通流の間隙を通過できる台数 [台/時]				0			0	-		407	-	-
現示変り目の割け台数増分 [台/時]				45			45	-		-	-	-
交差点内滞留台数による増分 [台/時]				-			-	-		45	-	-

<検討信号現示>

信号サイクル長: 160秒 損失時間: 16秒

信号現示	1 $\phi$			2 $\phi$			3 $\phi$			4 $\phi$		
	G	Y	AR	G	Y	AR	G	Y	AR	G	Y	AR
信号表示時間	82	3	-	7	2	3	38	3	3	13	3	3
有効青時間	83			8			39			14		
損失時間	2			4			5			5		

※G:青, Y:黄, AR:全赤 [単位:秒/サイクル]

<現況交通量>

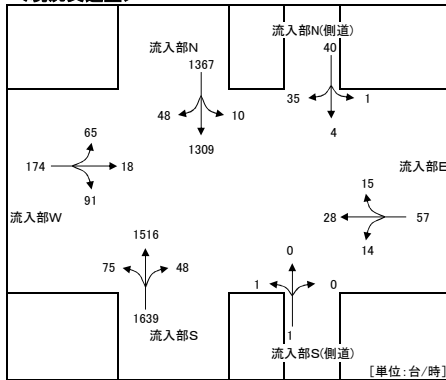

<発生交通量>

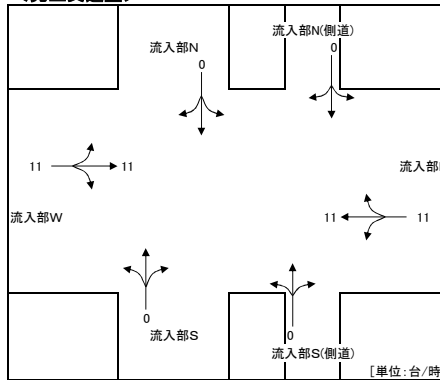

<将来交通量>

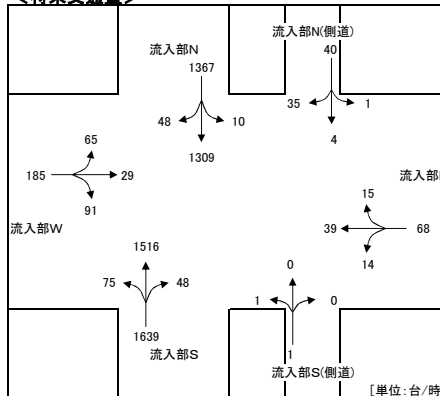

**【駐車場出入口の交通容量計算表】**

【駐車場出入口の交通容量計算表】

駐車場出入口② 【平日】 18:00~19:00

項目		将来	備考
検討流入方向		主道路	
		流入部S	
		右折	
方向別交通流	主道路直進 $M_{H1}$ [台/h]	583	
主道路交通流		$M_H$ [台/h]	$M_H = M_{H1}$
臨界間隔		$t_g$ [秒]	付表1参照
基本交通容量		$\max. M_{N0}$ [pcu/h]	付図1参照
P値		-	
許容交通容量		$\max. M_N$ [pcu/h]	$\max. M_N = \max. M_{N0}$
実交通量		$M_N$ [pcu/h]	18
余裕交通容量		$\max. M_N - M_N$ [pcu/h]	642

<現況交通量>

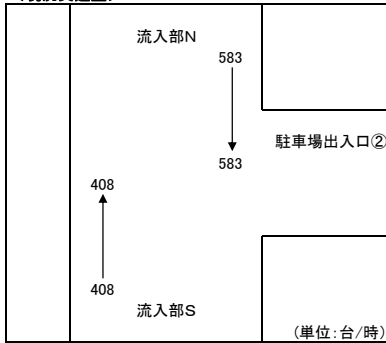

<発生交通量>

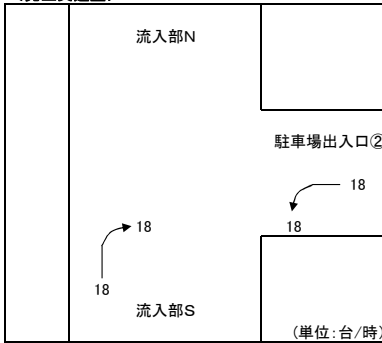

<将来交通量>

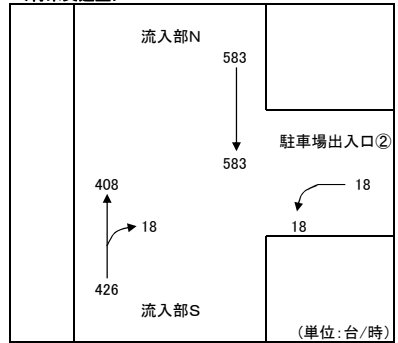

※ 現況交通量は、地点1の南断面のピーク時流出交通量(18時台)の台数を採用しました。

駐車場出入口② 【休日】 11:00~12:00

項目		将来	備考
検討流入方向		主道路	
		流入部S	
		右折	
方向別交通流	主道路直進 $M_{H1}$ [台/h]	606	
主道路交通流		$M_H$ [台/h]	$M_H = M_{H1}$
臨界間隔		$t_g$ [秒]	付表1参照
基本交通容量		$\max. M_{N0}$ [pcu/h]	付図1参照
P値		-	
許容交通容量		$\max. M_N$ [pcu/h]	$\max. M_N = \max. M_{N0}$
実交通量		$M_N$ [pcu/h]	18
余裕交通容量		$\max. M_N - M_N$ [pcu/h]	632

<現況交通量>

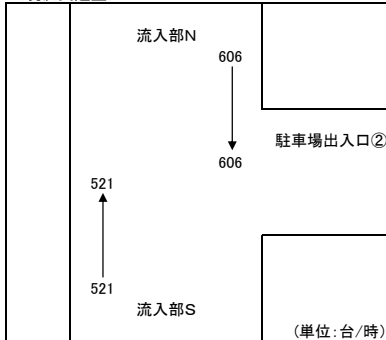

<発生交通量>

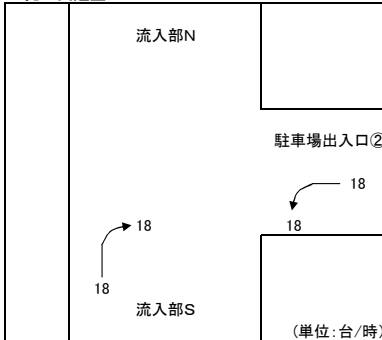

<将来交通量>

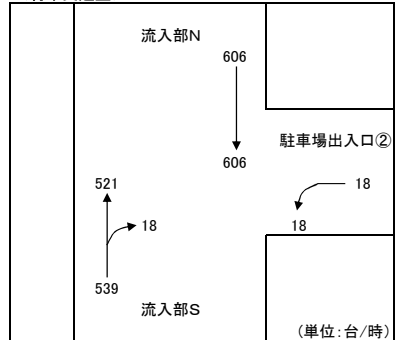

※ 現況交通量は、地点1の南断面のピーク時流出交通量(11時台)の台数を採用しました。

【駐車場出入口の交通容量計算表】

駐車場出入口③ 【平日】 17:00~18:00

項目		将来	備考
検討流入方向		主道路	
		流入部W	
		右折	
方向別交通流	主道路からの左折 $M_{H1}$ [台/h]	15	
	主道路直進 $M_{H2}$ [台/h]	163	
	主道路交通流 $M_H$ [台/h]	171	$M_H = 0.5M_{H1} + M_{H2}$
	臨界間隔 $t_g$ [秒]	5.0	付表1参照
	基本交通容量 $\max. M_{N0}$ [pcu/h]	1030	付図1参照
	P値	-	
	許容交通容量 $\max. M_N$ [pcu/h]	1030	$\max. M_N = \max. M_{N0}$
	実交通量 $M_N$ [pcu/h]	3	
	余裕交通容量 $\max. M_N - M_N$ [pcu/h]	1027	

項目		将来		備考
検討流入方向		従道路		
		駐車場出入口③		
		左折	右折	
方向別交通流	主道路からの左折 $M_{H1}$ [台/h]	15	15	
	主道路直進 $M_{H2}$ [台/h]	163	163	
	主道路直進 $M_{H3}$ [台/h]	-	241	
	主道路からの右折 $M_{H4}$ [台/h]	-	3	
	主道路交通流 $M_H$ [台/h]	171	415	$M_H = 0.5M_{H1} + M_{H2} + M_{H3} + M_{H4}$
	臨界間隔 $t_g$ [秒]	6.0	7.5	付表1参照
	基本交通容量 $\max. M_{N0}$ [pcu/h]	830	440	付図1参照
	P値	-	1.00	付図2参照
	許容交通容量 $\max. M_{Nx}$ [pcu/h]	830	440	$\max. M_{Nx} = \max. M_{N0} \times P$ 値
	従道路流入部における混用車線の許容交通容量 $\max. M_N$ [pcu/h]	666		$\frac{1}{\max. M_N} = \frac{\text{左折交通量の割合}}{\max. M_{Na}} + \frac{\text{右折交通量の割合}}{\max. M_{Nb}}$
	混用車線の実交通量の合計 $M_N$ [pcu/h]	54		
	実交通量 [pcu/h]	39	15	
	余裕交通容量 $\max. M_N - M_N$ [pcu/h]	612		

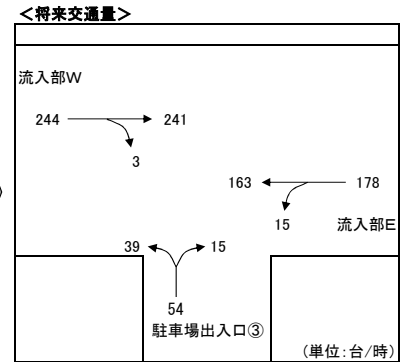
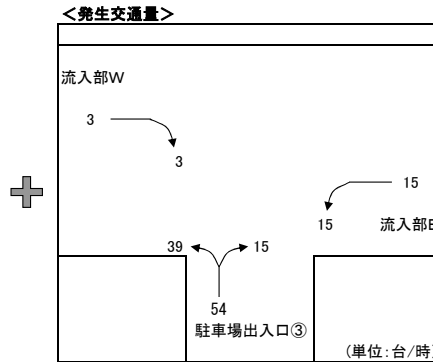
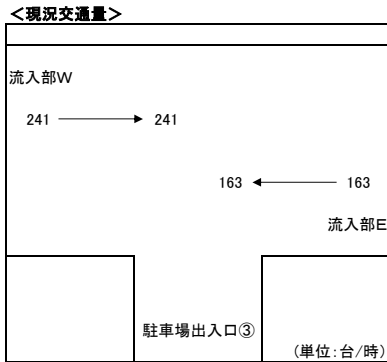

※ 現況交通量は、地点1の東断面のピーク時交通量(17時台)の台数を採用しました。

【駐車場出入口の交通容量計算表】

駐車場出入口③ 【休日】 13:00~14:00

項目		将来	備考
検討流入方向		主道路	
		流入部W	
		右折	
方向別交通流	主道路からの左折 $M_{H1}$ [台/h]	15	
	主道路直進 $M_{H2}$ [台/h]	140	
主道路交通流		$M_H$ [台/h]	$M_H = 0.5M_{H1} + M_{H2}$
臨界間隔		$t_g$ [秒]	付表1参照
基本交通容量		$\max. M_{N0}$ [pcu/h]	付図1参照
P値		-	
許容交通容量		$\max. M_N$ [pcu/h]	$\max. M_N = \max. M_{N0}$
実交通量		$M_N$ [pcu/h]	3
余裕交通容量		$\max. M_N - M_N$ [pcu/h]	1047

項目		将来		備考	
検討流入方向		従道路			
		駐車場出入口③			
		左折	右折		
方向別交通流	主道路からの左折 $M_{H1}$ [台/h]	15	15		
	主道路直進 $M_{H2}$ [台/h]	140	140		
	主道路直進 $M_{H3}$ [台/h]	-	177		
	主道路からの右折 $M_{H4}$ [台/h]	-	3		
主道路交通流		$M_H$ [台/h]	148	328	$M_H = 0.5M_{H1} + M_{H2} + M_{H3} + M_{H4}$
臨界間隔		$t_g$ [秒]	6.0	7.5	付表1参照
基本交通容量		$\max. M_{N0}$ [pcu/h]	850	510	付図1参照
P値		-	-	1.00	付図2参照
許容交通容量		$\max. M_{Nx}$ [pcu/h]	850	510	$\max. M_{Nx} = \max. M_{N0} \times P$ 値
従道路流入部における混用車線の許容交通容量		$\max. M_N$ [pcu/h]	717		$\frac{1}{\max. M_N} = \frac{\text{左折交通量の割合}}{\max. M_{Na}} + \frac{\text{右折交通量の割合}}{\max. M_{Nb}}$
混用車線の実交通量の合計		$M_N$ [pcu/h]	54		
実交通量 [pcu/h]			39	15	
余裕交通容量		$\max. M_N - M_N$ [pcu/h]	663		

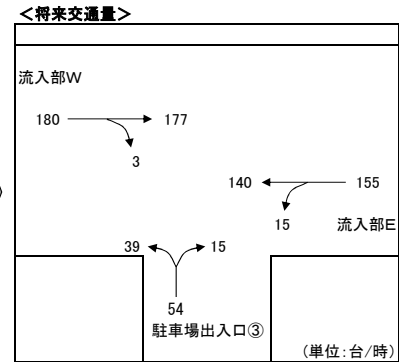
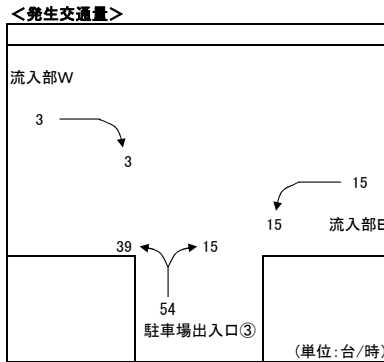
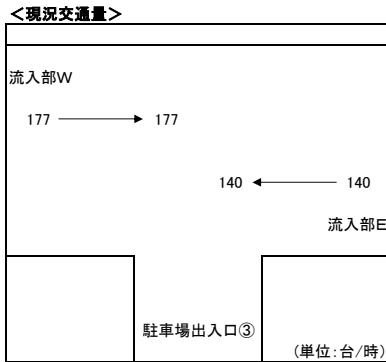

※ 現況交通量は、地点1の東断面のピーク時交通量（13時台）の台数を採用しました。

付表1 臨界間隔  $t_g$  (秒)

車両の挙動	速度制限 50km/h		速度制限なし	
	主道路		主道路	
	2車線	4車線	2車線	4車線
<b>主道路への左折</b>				
譲れ	5.0	5.0	5.0	5.0
一時停止	6.0	6.0	6.0	6.0
合流車線	(3.0)	3.0	(4.0)	3.0
ロータリーへの左折	4.5	4.5	4.5	4.5
<b>主道路からの右折</b>	5.0	5.5	5.5	6.0
<b>主道路を横断</b>				
譲れ	6.0	6.5	7.0	8.0
一時停止	7.0	7.5	8.0	9.0
<b>主道路へ右折</b>				
譲れ	6.5	7.0	8.0	9.0
一時停止	7.5	8.0	9.0	10.0

※臨界間隔：従道路交通の運転者が主道路を横断、右左折するのに必要な最小間隔

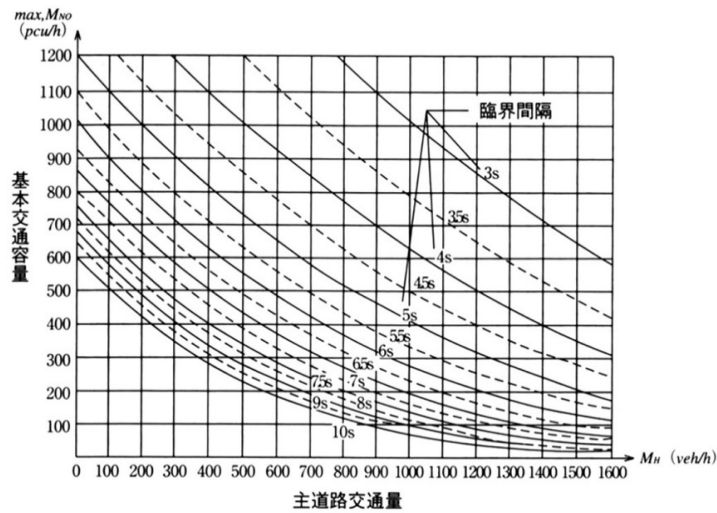

付図1 基本交通容量

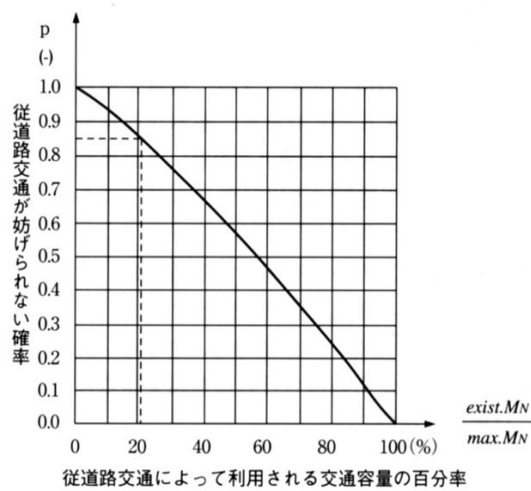

付図2 主道路の滞留に対する低減

# 資 料 集

- ・ 自動車類交通量調査結果
- ・ 歩行者類通行量調査結果
- ・ 信号現示調査結果
- ・ 交差点形状図

# 自動車類交通量調査結果集計表

(方向別)

調査地点：地点1 一ノ宮町西交差点

調査日：令和8年3月9日(月)

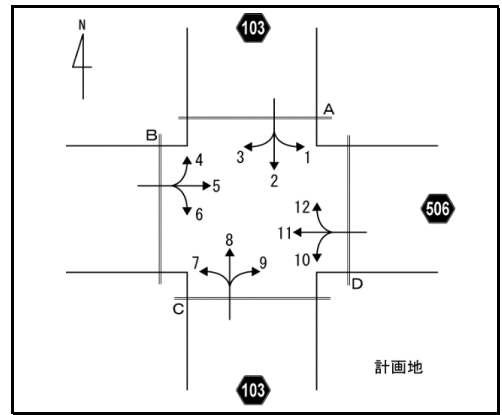

方向 種別 時間帯	1							2						
	乗用車	大型 乗用車	小型 貨物車	普通 貨物車	自動車 合計	大型車 合計	大型車 混入率	乗用車	大型 乗用車	小型 貨物車	普通 貨物車	自動車 合計	大型車 合計	大型車 混入率
8:00～9:00	127	0	27	10	164	10	6.1	299	1	42	12	354	13	3.7
9:00～10:00	70	0	11	13	94	13	13.8	307	2	29	19	357	21	5.9
10:00～11:00	64	0	23	5	92	5	5.4	287	0	74	11	372	11	3.0
11:00～12:00	60	0	16	8	84	8	9.5	287	0	91	10	388	10	2.6
12:00～13:00	54	0	12	7	73	7	9.6	270	0	46	12	328	12	3.7
13:00～14:00	52	0	8	12	72	12	16.7	292	0	53	16	361	16	4.4
14:00～15:00	82	0	25	5	112	5	4.5	323	0	96	7	426	7	1.6
15:00～16:00	86	0	31	2	119	2	1.7	347	1	84	8	440	9	2.0
16:00～17:00	68	0	14	11	93	11	11.8	379	1	42	14	436	15	3.4
17:00～18:00	133	0	17	8	158	8	5.1	476	0	38	9	523	9	1.7
18:00～19:00	122	0	21	0	143	0	0.0	476	0	50	6	532	6	1.1
19:00～20:00	85	0	6	1	92	1	1.1	305	0	24	1	330	1	0.3
20:00～21:00	49	0	2	0	51	0	0.0	294	0	14	0	308	0	0.0
21:00～22:00	38	0	1	0	39	0	0.0	214	0	8	0	222	0	0.0
22:00～23:00	22	0	0	0	22	0	0.0	161	0	3	0	164	0	0.0
全時間合計	1,112	0	214	82	1,408	82	5.8	4,717	5	694	125	5,541	130	2.3

方向 種別 時間帯	3						
	乗用車	大型 乗用車	小型 貨物車	普通 貨物車	自動車 合計	大型車 合計	大型車 混入率
8:00～9:00	6	0	0	0	6	0	0.0
9:00～10:00	3	0	0	0	3	0	0.0
10:00～11:00	2	0	0	0	2	0	0.0
11:00～12:00	0	0	1	0	1	0	0.0
12:00～13:00	1	0	1	0	2	0	0.0
13:00～14:00	2	0	1	0	3	0	0.0
14:00～15:00	3	0	3	0	6	0	0.0
15:00～16:00	1	0	0	0	1	0	0.0
16:00～17:00	7	0	1	1	9	1	11.1
17:00～18:00	12	0	0	0	12	0	0.0
18:00～19:00	4	0	1	0	5	0	0.0
19:00～20:00	0	0	1	0	1	0	0.0
20:00～21:00	0	0	0	0	0	0	0.0
21:00～22:00	0	0	0	0	0	0	0.0
22:00～23:00	0	0	0	0	0	0	0.0
全時間合計	41	0	9	1	51	1	2.0

# 自動車類交通量調査結果集計表

(方向別)

調査地点：地点1 一ノ宮町西交差点

調査日：令和8年3月9日(月)

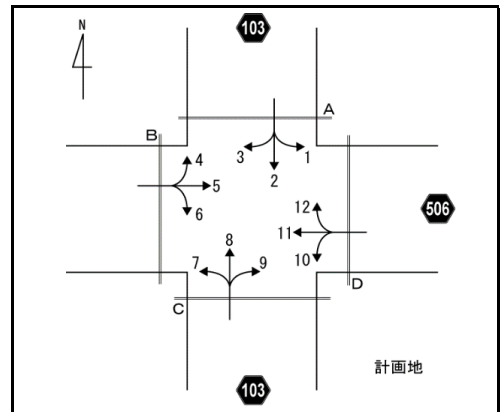

方向 種別 時間帯	4							5						
	乗用車	大 型 乗用車	小 型 貨物車	普 通 貨物車	自動車 合 計	大型車 合 計	大型車 混入率	乗用車	大 型 乗用車	小 型 貨物車	普 通 貨物車	自動車 合 計	大型車 合 計	大型車 混入率
8:00～9:00	2	0	0	0	2	0	0.0	21	0	3	0	24	0	0.0
9:00～10:00	0	0	0	0	0	0	0.0	12	0	1	0	13	0	0.0
10:00～11:00	0	0	0	0	0	0	0.0	19	0	2	0	21	0	0.0
11:00～12:00	2	0	1	0	3	0	0.0	5	0	5	0	10	0	0.0
12:00～13:00	1	0	0	0	1	0	0.0	11	0	0	0	11	0	0.0
13:00～14:00	0	0	1	0	1	0	0.0	6	0	1	0	7	0	0.0
14:00～15:00	2	0	0	0	2	0	0.0	14	0	2	0	16	0	0.0
15:00～16:00	1	0	2	0	3	0	0.0	17	0	6	0	23	0	0.0
16:00～17:00	4	0	0	0	4	0	0.0	8	0	4	0	12	0	0.0
17:00～18:00	7	0	0	0	7	0	0.0	20	0	0	0	20	0	0.0
18:00～19:00	0	0	0	0	0	0	0.0	23	0	5	0	28	0	0.0
19:00～20:00	2	0	0	0	2	0	0.0	16	0	0	0	16	0	0.0
20:00～21:00	0	0	0	0	0	0	0.0	9	0	0	0	9	0	0.0
21:00～22:00	0	0	0	0	0	0	0.0	5	0	0	0	5	0	0.0
22:00～23:00	0	0	0	0	0	0	0.0	2	0	0	0	2	0	0.0
全時間合計	21	0	4	0	25	0	0.0	188	0	29	0	217	0	0.0

方向 種別 時間帯	6						
	乗用車	大 型 乗用車	小 型 貨物車	普 通 貨物車	自動車 合 計	大型車 合 計	大型車 混入率
8:00～9:00	22	0	4	0	26	0	0.0
9:00～10:00	12	0	1	0	13	0	0.0
10:00～11:00	13	0	1	0	14	0	0.0
11:00～12:00	10	0	2	0	12	0	0.0
12:00～13:00	8	0	2	0	10	0	0.0
13:00～14:00	9	0	1	0	10	0	0.0
14:00～15:00	13	0	3	0	16	0	0.0
15:00～16:00	7	0	7	0	14	0	0.0
16:00～17:00	6	0	0	0	6	0	0.0
17:00～18:00	22	0	2	0	24	0	0.0
18:00～19:00	18	0	1	0	19	0	0.0
19:00～20:00	7	0	0	0	7	0	0.0
20:00～21:00	2	0	0	0	2	0	0.0
21:00～22:00	1	0	0	0	1	0	0.0
22:00～23:00	1	0	0	0	1	0	0.0
全時間合計	151	0	24	0	175	0	0.0

# 自動車類交通量調査結果集計表

(方向別)

調査地点：地点1 一ノ宮町西交差点

調査日：令和8年3月9日(月)

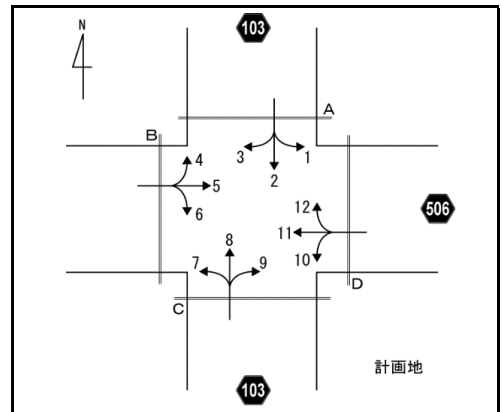

方向 種別 時間帯	7							8						
	乗用車	大型 乗用車	小型 貨物車	普通 貨物車	自動車 合計	大型車 合計	大型車 混入率	乗用車	大型 乗用車	小型 貨物車	普通 貨物車	自動車 合計	大型車 合計	大型車 混入率
8:00～9:00	9	0	0	0	9	0	0.0	265	1	45	18	329	19	5.8
9:00～10:00	6	0	1	1	8	1	12.5	209	2	37	12	260	14	5.4
10:00～11:00	16	0	1	0	17	0	0.0	312	0	89	4	405	4	1.0
11:00～12:00	10	0	2	0	12	0	0.0	269	0	62	6	337	6	1.8
12:00～13:00	6	0	0	0	6	0	0.0	242	0	26	8	276	8	2.9
13:00～14:00	7	0	1	0	8	0	0.0	247	0	42	5	294	5	1.7
14:00～15:00	15	0	2	0	17	0	0.0	312	0	92	2	406	2	0.5
15:00～16:00	2	0	2	0	4	0	0.0	300	1	86	2	389	3	0.8
16:00～17:00	4	0	0	0	4	0	0.0	288	1	30	9	328	10	3.0
17:00～18:00	10	0	0	0	10	0	0.0	311	0	34	0	345	0	0.0
18:00～19:00	13	0	1	0	14	0	0.0	317	0	32	0	349	0	0.0
19:00～20:00	9	0	0	0	9	0	0.0	224	0	19	1	244	1	0.4
20:00～21:00	7	0	0	0	7	0	0.0	215	0	12	1	228	1	0.4
21:00～22:00	4	0	0	0	4	0	0.0	171	0	5	1	177	1	0.6
22:00～23:00	2	0	0	0	2	0	0.0	133	0	2	0	135	0	0.0
全時間合計	120	0	10	1	131	1	0.8	3,815	5	613	69	4,502	74	1.6

方向 種別 時間帯	9						
	乗用車	大型 乗用車	小型 貨物車	普通 貨物車	自動車 合計	大型車 合計	大型車 混入率
8:00～9:00	21	0	9	3	33	3	9.1
9:00～10:00	22	0	6	4	32	4	12.5
10:00～11:00	22	0	8	1	31	1	3.2
11:00～12:00	28	0	7	4	39	4	10.3
12:00～13:00	20	0	5	2	27	2	7.4
13:00～14:00	17	0	1	2	20	2	10.0
14:00～15:00	49	0	16	1	66	1	1.5
15:00～16:00	34	0	7	2	43	2	4.7
16:00～17:00	29	0	4	2	35	2	5.7
17:00～18:00	52	0	9	2	63	2	3.2
18:00～19:00	40	0	5	0	45	0	0.0
19:00～20:00	28	0	2	0	30	0	0.0
20:00～21:00	19	0	0	0	19	0	0.0
21:00～22:00	11	0	0	0	11	0	0.0
22:00～23:00	6	0	0	0	6	0	0.0
全時間合計	398	0	79	23	500	23	4.6

# 自動車類交通量調査結果集計表

(方向別)

調査地点：地点1 一ノ宮町西交差点

調査日：令和8年3月9日(月)

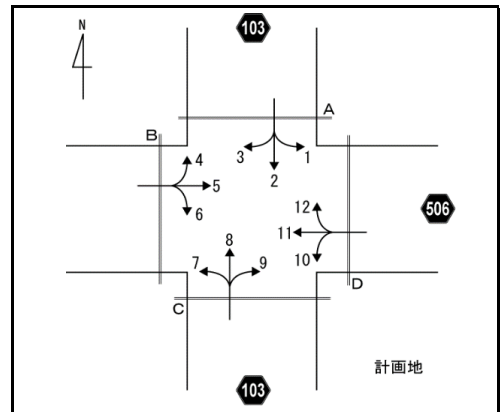

方向 種別 時間帯	10							11						
	乗用車	大型 乗用車	小型 貨物車	普通 貨物車	自動車 合計	大型車 合計	大型車 混入率	乗用車	大型 乗用車	小型 貨物車	普通 貨物車	自動車 合計	大型車 合計	大型車 混入率
8:00～9:00	22	0	0	0	22	0	0.0	29	0	0	0	29	0	0.0
9:00～10:00	29	0	2	2	33	2	6.1	25	0	0	0	25	0	0.0
10:00～11:00	24	0	5	3	32	3	9.4	17	0	1	0	18	0	0.0
11:00～12:00	30	0	11	0	41	0	0.0	11	0	1	0	12	0	0.0
12:00～13:00	22	0	1	2	25	2	8.0	19	0	2	0	21	0	0.0
13:00～14:00	17	0	2	1	20	1	5.0	30	0	5	0	35	0	0.0
14:00～15:00	34	0	12	2	48	2	4.2	19	0	7	0	26	0	0.0
15:00～16:00	41	0	15	1	57	1	1.8	11	0	5	0	16	0	0.0
16:00～17:00	20	0	8	4	32	4	12.5	17	0	2	0	19	0	0.0
17:00～18:00	30	0	2	2	34	2	5.9	42	0	4	1	47	1	2.1
18:00～19:00	29	0	2	1	32	1	3.1	25	0	5	0	30	0	0.0
19:00～20:00	34	0	3	1	38	1	2.6	10	0	0	0	10	0	0.0
20:00～21:00	17	0	2	0	19	0	0.0	7	0	4	0	11	0	0.0
21:00～22:00	11	0	1	0	12	0	0.0	4	0	2	0	6	0	0.0
22:00～23:00	5	0	0	0	5	0	0.0	2	0	0	0	2	0	0.0
全時間合計	365	0	66	19	450	19	4.2	268	0	38	1	307	1	0.3

方向 種別 時間帯	12						
	乗用車	大型 乗用車	小型 貨物車	普通 貨物車	自動車 合計	大型車 合計	大型車 混入率
8:00～9:00	69	0	12	4	85	4	4.7
9:00～10:00	56	0	14	5	75	5	6.7
10:00～11:00	48	0	13	7	68	7	10.3
11:00～12:00	43	0	24	3	70	3	4.3
12:00～13:00	38	0	16	2	56	2	3.6
13:00～14:00	43	0	14	2	59	2	3.4
14:00～15:00	72	0	17	1	90	1	1.1
15:00～16:00	78	0	19	1	98	1	1.0
16:00～17:00	71	0	23	6	100	6	6.0
17:00～18:00	58	0	22	2	82	2	2.4
18:00～19:00	92	0	7	0	99	0	0.0
19:00～20:00	72	0	7	0	79	0	0.0
20:00～21:00	38	0	2	0	40	0	0.0
21:00～22:00	22	0	0	0	22	0	0.0
22:00～23:00	11	0	0	0	11	0	0.0
全時間合計	811	0	190	33	1,034	33	3.2

# 自動車類交通量調査結果集計表

(断面別)

調査地点：地点1 一ノ宮町西交差点

調査日：令和8年3月9日(月)

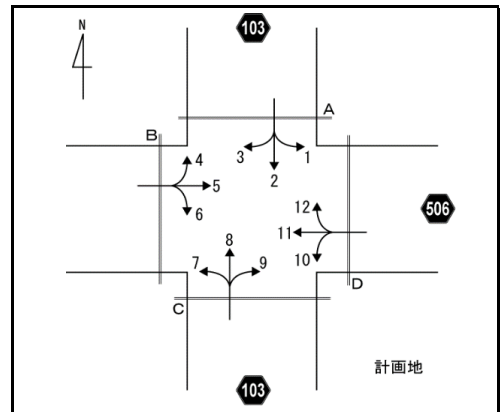

方向 種別 時間帯	A断面流入 (1+2+3)							A断面流出 (4+8+12)						
	乗用車	大型 乗用車	小型 貨物車	普通 貨物車	自動車 合計	大型車 合計	大型車 混入率	乗用車	大型 乗用車	小型 貨物車	普通 貨物車	自動車 合計	大型車 合計	大型車 混入率
8:00~9:00	432	1	69	22	524	23	4.4	336	1	57	22	416	23	5.5
9:00~10:00	380	2	40	32	454	34	7.5	265	2	51	17	335	19	5.7
10:00~11:00	353	0	97	16	466	16	3.4	360	0	102	11	473	11	2.3
11:00~12:00	347	0	108	18	473	18	3.8	314	0	87	9	410	9	2.2
12:00~13:00	325	0	59	19	403	19	4.7	281	0	42	10	333	10	3.0
13:00~14:00	346	0	62	28	436	28	6.4	290	0	57	7	354	7	2.0
14:00~15:00	408	0	124	12	544	12	2.2	386	0	109	3	498	3	0.6
15:00~16:00	434	1	115	10	560	11	2.0	379	1	107	3	490	4	0.8
16:00~17:00	454	1	57	26	538	27	5.0	363	1	53	15	432	16	3.7
17:00~18:00	621	0	55	17	693	17	2.5	376	0	56	2	434	2	0.5
18:00~19:00	602	0	72	6	680	6	0.9	409	0	39	0	448	0	0.0
19:00~20:00	390	0	31	2	423	2	0.5	298	0	26	1	325	1	0.3
20:00~21:00	343	0	16	0	359	0	0.0	253	0	14	1	268	1	0.4
21:00~22:00	252	0	9	0	261	0	0.0	193	0	5	1	199	1	0.5
22:00~23:00	183	0	3	0	186	0	0.0	144	0	2	0	146	0	0.0
全時間合計	5,870	5	917	208	7,000	213	3.0	4,647	5	807	102	5,561	107	1.9

方向 種別 時間帯	A断面流入合計						
	乗用車	大型 乗用車	小型 貨物車	普通 貨物車	自動車 合計	大型車 合計	大型車 混入率
8:00~9:00	768	2	126	44	940	46	4.9
9:00~10:00	645	4	91	49	789	53	6.7
10:00~11:00	713	0	199	27	939	27	2.9
11:00~12:00	661	0	195	27	883	27	3.1
12:00~13:00	606	0	101	29	736	29	3.9
13:00~14:00	636	0	119	35	790	35	4.4
14:00~15:00	794	0	233	15	1,042	15	1.4
15:00~16:00	813	2	222	13	1,050	15	1.4
16:00~17:00	817	2	110	41	970	43	4.4
17:00~18:00	997	0	111	19	1,127	19	1.7
18:00~19:00	1,011	0	111	6	1,128	6	0.5
19:00~20:00	688	0	57	3	748	3	0.4
20:00~21:00	596	0	30	1	627	1	0.2
21:00~22:00	445	0	14	1	460	1	0.2
22:00~23:00	327	0	5	0	332	0	0.0
全時間合計	10,517	10	1,724	310	12,561	320	2.5

# 自動車類交通量調査結果集計表

(断面別)

調査地点：地点1 一ノ宮町西交差点

調査日：令和8年3月9日(月)

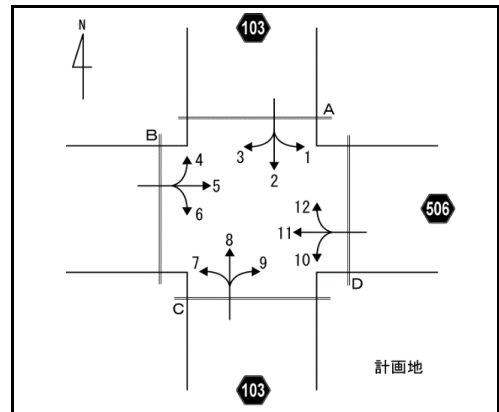

方向 種別 時間帯	B断面流入 (4+5+6)							B断面流出 (3+7+11)						
	乗用車	大型 乗用車	小型 貨物車	普通 貨物車	自動車 合計	大型車 合計	大型車 混入率	乗用車	大型 乗用車	小型 貨物車	普通 貨物車	自動車 合計	大型車 合計	大型車 混入率
8:00~9:00	45	0	7	0	52	0	0.0	44	0	0	0	44	0	0.0
9:00~10:00	24	0	2	0	26	0	0.0	34	0	1	1	36	1	2.8
10:00~11:00	32	0	3	0	35	0	0.0	35	0	2	0	37	0	0.0
11:00~12:00	17	0	8	0	25	0	0.0	21	0	4	0	25	0	0.0
12:00~13:00	20	0	2	0	22	0	0.0	26	0	3	0	29	0	0.0
13:00~14:00	15	0	3	0	18	0	0.0	39	0	7	0	46	0	0.0
14:00~15:00	29	0	5	0	34	0	0.0	37	0	12	0	49	0	0.0
15:00~16:00	25	0	15	0	40	0	0.0	14	0	7	0	21	0	0.0
16:00~17:00	18	0	4	0	22	0	0.0	28	0	3	1	32	1	3.1
17:00~18:00	49	0	2	0	51	0	0.0	64	0	4	1	69	1	1.4
18:00~19:00	41	0	6	0	47	0	0.0	42	0	7	0	49	0	0.0
19:00~20:00	25	0	0	0	25	0	0.0	19	0	1	0	20	0	0.0
20:00~21:00	11	0	0	0	11	0	0.0	14	0	4	0	18	0	0.0
21:00~22:00	6	0	0	0	6	0	0.0	8	0	2	0	10	0	0.0
22:00~23:00	3	0	0	0	3	0	0.0	4	0	0	0	4	0	0.0
全時間合計	360	0	57	0	417	0	0.0	429	0	57	3	489	3	0.6

方向 種別 時間帯	B断面流入合計						
	乗用車	大型 乗用車	小型 貨物車	普通 貨物車	自動車 合計	大型車 合計	大型車 混入率
8:00~9:00	89	0	7	0	96	0	0.0
9:00~10:00	58	0	3	1	62	1	1.6
10:00~11:00	67	0	5	0	72	0	0.0
11:00~12:00	38	0	12	0	50	0	0.0
12:00~13:00	46	0	5	0	51	0	0.0
13:00~14:00	54	0	10	0	64	0	0.0
14:00~15:00	66	0	17	0	83	0	0.0
15:00~16:00	39	0	22	0	61	0	0.0
16:00~17:00	46	0	7	1	54	1	1.9
17:00~18:00	113	0	6	1	120	1	0.8
18:00~19:00	83	0	13	0	96	0	0.0
19:00~20:00	44	0	1	0	45	0	0.0
20:00~21:00	25	0	4	0	29	0	0.0
21:00~22:00	14	0	2	0	16	0	0.0
22:00~23:00	7	0	0	0	7	0	0.0
全時間合計	789	0	114	3	906	3	0.3

# 自動車類交通量調査結果集計表

(断面別)

調査地点：地点1 一ノ宮町西交差点

調査日：令和8年3月9日(月)

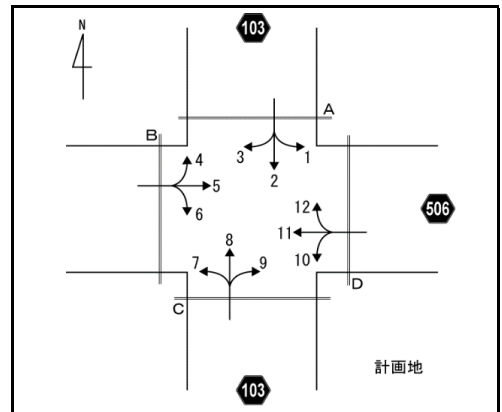

方向 種別 時間帯	C断面流入 (7+8+9)							C断面流出 (2+6+10)						
	乗用車	大型 乗用車	小型 貨物車	普通 貨物車	自動車 合計	大型車 合計	大型車 混入率	乗用車	大型 乗用車	小型 貨物車	普通 貨物車	自動車 合計	大型車 合計	大型車 混入率
8:00～9:00	295	1	54	21	371	22	5.9	343	1	46	12	402	13	3.2
9:00～10:00	237	2	44	17	300	19	6.3	348	2	32	21	403	23	5.7
10:00～11:00	350	0	98	5	453	5	1.1	324	0	80	14	418	14	3.3
11:00～12:00	307	0	71	10	388	10	2.6	327	0	104	10	441	10	2.3
12:00～13:00	268	0	31	10	309	10	3.2	300	0	49	14	363	14	3.9
13:00～14:00	271	0	44	7	322	7	2.2	318	0	56	17	391	17	4.3
14:00～15:00	376	0	110	3	489	3	0.6	370	0	111	9	490	9	1.8
15:00～16:00	336	1	95	4	436	5	1.1	395	1	106	9	511	10	2.0
16:00～17:00	321	1	34	11	367	12	3.3	405	1	50	18	474	19	4.0
17:00～18:00	373	0	43	2	418	2	0.5	528	0	42	11	581	11	1.9
18:00～19:00	370	0	38	0	408	0	0.0	523	0	53	7	583	7	1.2
19:00～20:00	261	0	21	1	283	1	0.4	346	0	27	2	375	2	0.5
20:00～21:00	241	0	12	1	254	1	0.4	313	0	16	0	329	0	0.0
21:00～22:00	186	0	5	1	192	1	0.5	226	0	9	0	235	0	0.0
22:00～23:00	141	0	2	0	143	0	0.0	167	0	3	0	170	0	0.0
全時間合計	4,333	5	702	93	5,133	98	1.9	5,233	5	784	144	6,166	149	2.4

方向 種別 時間帯	C断面流出入合計						
	乗用車	大型 乗用車	小型 貨物車	普通 貨物車	自動車 合計	大型車 合計	大型車 混入率
8:00～9:00	638	2	100	33	773	35	4.5
9:00～10:00	585	4	76	38	703	42	6.0
10:00～11:00	674	0	178	19	871	19	2.2
11:00～12:00	634	0	175	20	829	20	2.4
12:00～13:00	568	0	80	24	672	24	3.6
13:00～14:00	589	0	100	24	713	24	3.4
14:00～15:00	746	0	221	12	979	12	1.2
15:00～16:00	731	2	201	13	947	15	1.6
16:00～17:00	726	2	84	29	841	31	3.7
17:00～18:00	901	0	85	13	999	13	1.3
18:00～19:00	893	0	91	7	991	7	0.7
19:00～20:00	607	0	48	3	658	3	0.5
20:00～21:00	554	0	28	1	583	1	0.2
21:00～22:00	412	0	14	1	427	1	0.2
22:00～23:00	308	0	5	0	313	0	0.0
全時間合計	9,566	10	1,486	237	11,299	247	2.2

# 自動車類交通量調査結果集計表

(断面別)

調査地点：地点1 一ノ宮町西交差点

調査日：令和8年3月9日(月)

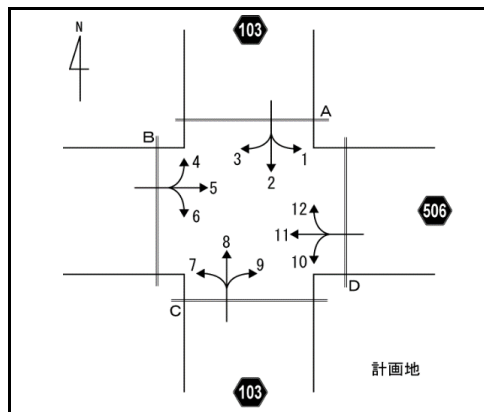

方向 種別 時間帯	D断面流入 (10+11+12)							D断面流出 (1+5+9)						
	乗用車	大型 乗用車	小型 貨物車	普通 貨物車	自動車 合計	大型車 合計	大型車 混入率	乗用車	大型 乗用車	小型 貨物車	普通 貨物車	自動車 合計	大型車 合計	大型車 混入率
8:00～9:00	120	0	12	4	136	4	2.9	169	0	39	13	221	13	5.9
9:00～10:00	110	0	16	7	133	7	5.3	104	0	18	17	139	17	12.2
10:00～11:00	89	0	19	10	118	10	8.5	105	0	33	6	144	6	4.2
11:00～12:00	84	0	36	3	123	3	2.4	93	0	28	12	133	12	9.0
12:00～13:00	79	0	19	4	102	4	3.9	85	0	17	9	111	9	8.1
13:00～14:00	90	0	21	3	114	3	2.6	75	0	10	14	99	14	14.1
14:00～15:00	125	0	36	3	164	3	1.8	145	0	43	6	194	6	3.1
15:00～16:00	130	0	39	2	171	2	1.2	137	0	44	4	185	4	2.2
16:00～17:00	108	0	33	10	151	10	6.6	105	0	22	13	140	13	9.3
17:00～18:00	130	0	28	5	163	5	3.1	205	0	26	10	241	10	4.1
18:00～19:00	146	0	14	1	161	1	0.6	185	0	31	0	216	0	0.0
19:00～20:00	116	0	10	1	127	1	0.8	129	0	8	1	138	1	0.7
20:00～21:00	62	0	8	0	70	0	0.0	77	0	2	0	79	0	0.0
21:00～22:00	37	0	3	0	40	0	0.0	54	0	1	0	55	0	0.0
22:00～23:00	18	0	0	0	18	0	0.0	30	0	0	0	30	0	0.0
全時間合計	1,444	0	294	53	1,791	53	3.0	1,698	0	322	105	2,125	105	4.9

方向 種別 時間帯	D断面流入合計							交差点全流入合計 (A+B+C+D)						
	乗用車	大型 乗用車	小型 貨物車	普通 貨物車	自動車 合計	大型車 合計	大型車 混入率	乗用車	大型 乗用車	小型 貨物車	普通 貨物車	自動車 合計	大型車 合計	大型車 混入率
8:00～9:00	289	0	51	17	357	17	4.8	892	2	142	47	1,083	49	4.5
9:00～10:00	214	0	34	24	272	24	8.8	751	4	102	56	913	60	6.6
10:00～11:00	194	0	52	16	262	16	6.1	824	0	217	31	1,072	31	2.9
11:00～12:00	177	0	64	15	256	15	5.9	755	0	223	31	1,009	31	3.1
12:00～13:00	164	0	36	13	213	13	6.1	692	0	111	33	836	33	3.9
13:00～14:00	165	0	31	17	213	17	8.0	722	0	130	38	890	38	4.3
14:00～15:00	270	0	79	9	358	9	2.5	938	0	275	18	1,231	18	1.5
15:00～16:00	267	0	83	6	356	6	1.7	925	2	264	16	1,207	18	1.5
16:00～17:00	213	0	55	23	291	23	7.9	901	2	128	47	1,078	49	4.5
17:00～18:00	335	0	54	15	404	15	3.7	1,173	0	128	24	1,325	24	1.8
18:00～19:00	331	0	45	1	377	1	0.3	1,159	0	130	7	1,296	7	0.5
19:00～20:00	245	0	18	2	265	2	0.8	792	0	62	4	858	4	0.5
20:00～21:00	139	0	10	0	149	0	0.0	657	0	36	1	694	1	0.1
21:00～22:00	91	0	4	0	95	0	0.0	481	0	17	1	499	1	0.2
22:00～23:00	48	0	0	0	48	0	0.0	345	0	5	0	350	0	0.0
全時間合計	3,142	0	616	158	3,916	158	4.0	12,007	10	1,970	354	14,341	364	2.5

# 自動車類交通量調査結果集計表

(方向別)

調査地点：地点2 高岡町南交差点

調査日：令和8年3月9日(月)

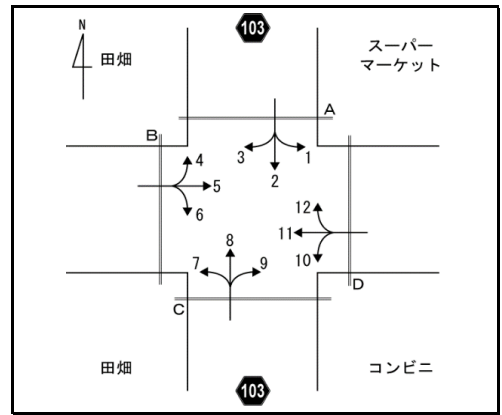

方向 種別 時間帯	1							2						
	乗用車	大型 乗用車	小型 貨物車	普通 貨物車	自動車 合計	大型車 合計	大型車 混入率	乗用車	大型 乗用車	小型 貨物車	普通 貨物車	自動車 合計	大型車 合計	大型車 混入率
8:00～9:00	77	0	7	2	86	2	2.3	317	1	59	8	385	9	2.3
9:00～10:00	42	0	7	5	54	5	9.3	292	2	60	21	375	23	6.1
10:00～11:00	32	0	11	9	52	9	17.3	250	0	28	24	302	24	7.9
11:00～12:00	49	0	7	12	68	12	17.6	270	0	52	20	342	20	5.8
12:00～13:00	29	0	2	4	35	4	11.4	311	0	55	14	380	14	3.7
13:00～14:00	36	0	9	5	50	5	10.0	292	0	54	11	357	11	3.1
14:00～15:00	34	0	7	7	48	7	14.6	300	0	49	30	379	30	7.9
15:00～16:00	65	0	8	8	81	8	9.9	358	1	44	32	435	33	7.6
16:00～17:00	76	0	21	5	102	5	4.9	323	1	66	13	403	14	3.5
17:00～18:00	104	0	23	2	129	2	1.6	418	0	68	7	493	7	1.4
18:00～19:00	88	0	5	4	97	4	4.1	479	0	44	11	534	11	2.1
19:00～20:00	58	0	5	3	66	3	4.5	332	0	23	9	364	9	2.5
20:00～21:00	19	0	6	0	25	0	0.0	226	0	19	7	252	7	2.8
21:00～22:00	11	0	3	0	14	0	0.0	164	0	12	4	180	4	2.2
22:00～23:00	5	0	2	0	7	0	0.0	133	0	5	1	139	1	0.7
全時間合計	725	0	123	66	914	66	7.2	4,465	5	638	212	5,320	217	4.1

方向 種別 時間帯	3						
	乗用車	大型 乗用車	小型 貨物車	普通 貨物車	自動車 合計	大型車 合計	大型車 混入率
8:00～9:00	0	0	1	0	1	0	0.0
9:00～10:00	1	0	1	0	2	0	0.0
10:00～11:00	1	0	0	0	1	0	0.0
11:00～12:00	2	0	0	0	2	0	0.0
12:00～13:00	3	0	0	0	3	0	0.0
13:00～14:00	2	0	1	0	3	0	0.0
14:00～15:00	1	0	2	0	3	0	0.0
15:00～16:00	3	0	0	0	3	0	0.0
16:00～17:00	4	0	2	0	6	0	0.0
17:00～18:00	3	0	0	0	3	0	0.0
18:00～19:00	4	0	0	0	4	0	0.0
19:00～20:00	4	0	0	0	4	0	0.0
20:00～21:00	0	0	0	0	0	0	0.0
21:00～22:00	0	0	0	0	0	0	0.0
22:00～23:00	0	0	0	0	0	0	0.0
全時間合計	28	0	7	0	35	0	0.0

# 自動車類交通量調査結果集計表

(方向別)

調査地点：地点2 高岡町南交差点

調査日：令和8年3月9日(月)

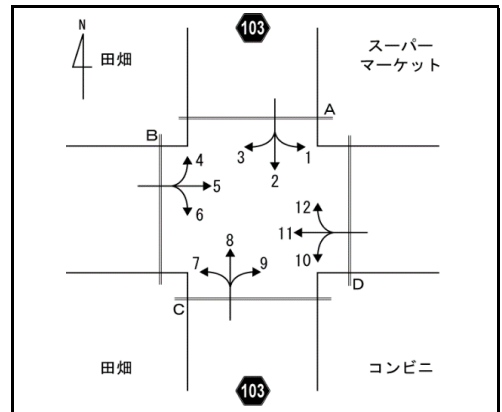

方向 種別 時間帯	4							5						
	乗用車	大 型 乗用車	小 型 貨物車	普 通 貨物車	自動車 合 計	大型車 合 計	大型車 混入率	乗用車	大 型 乗用車	小 型 貨物車	普 通 貨物車	自動車 合 計	大型車 合 計	大型車 混入率
8:00～9:00	1	0	0	0	1	0	0.0	8	0	1	0	9	0	0.0
9:00～10:00	3	0	0	0	3	0	0.0	7	0	4	0	11	0	0.0
10:00～11:00	2	0	1	0	3	0	0.0	1	0	0	0	1	0	0.0
11:00～12:00	1	0	0	0	1	0	0.0	4	0	0	0	4	0	0.0
12:00～13:00	2	0	0	0	2	0	0.0	1	0	1	0	2	0	0.0
13:00～14:00	1	0	0	0	1	0	0.0	2	0	1	0	3	0	0.0
14:00～15:00	0	0	0	0	0	0	0.0	3	0	1	1	5	1	20.0
15:00～16:00	0	0	1	0	1	0	0.0	2	0	0	0	2	0	0.0
16:00～17:00	0	0	0	0	0	0	0.0	2	0	0	0	2	0	0.0
17:00～18:00	0	0	0	0	0	0	0.0	2	0	1	0	3	0	0.0
18:00～19:00	2	0	0	0	2	0	0.0	1	0	1	0	2	0	0.0
19:00～20:00	1	0	0	0	1	0	0.0	5	0	1	0	6	0	0.0
20:00～21:00	0	0	0	0	0	0	0.0	4	0	0	0	4	0	0.0
21:00～22:00	0	0	0	0	0	0	0.0	2	0	0	0	2	0	0.0
22:00～23:00	0	0	0	0	0	0	0.0	2	0	0	0	2	0	0.0
全時間合計	13	0	2	0	15	0	0.0	46	0	11	1	58	1	1.7

方向 種別 時間帯	6						
	乗用車	大 型 乗用車	小 型 貨物車	普 通 貨物車	自動車 合 計	大型車 合 計	大型車 混入率
8:00～9:00	0	0	0	0	0	0	0.0
9:00～10:00	2	0	0	0	2	0	0.0
10:00～11:00	2	0	0	0	2	0	0.0
11:00～12:00	1	0	0	0	1	0	0.0
12:00～13:00	0	0	1	0	1	0	0.0
13:00～14:00	1	0	1	0	2	0	0.0
14:00～15:00	0	0	1	0	1	0	0.0
15:00～16:00	2	0	0	0	2	0	0.0
16:00～17:00	1	0	0	0	1	0	0.0
17:00～18:00	1	0	0	0	1	0	0.0
18:00～19:00	1	0	0	0	1	0	0.0
19:00～20:00	0	0	0	0	0	0	0.0
20:00～21:00	0	0	0	0	0	0	0.0
21:00～22:00	0	0	0	0	0	0	0.0
22:00～23:00	0	0	0	0	0	0	0.0
全時間合計	11	0	3	0	14	0	0.0

# 自動車類交通量調査結果集計表

(方向別)

調査地点：地点2 高岡町南交差点

調査日：令和8年3月9日(月)

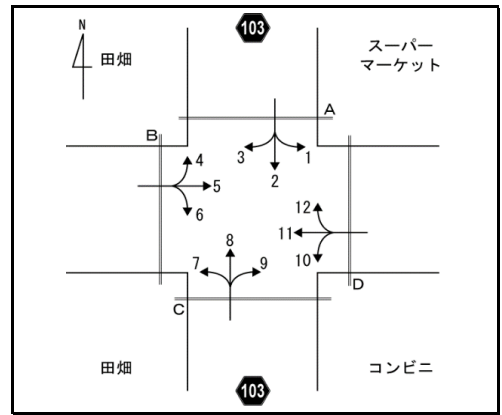

方向 種別 時間帯	7							8						
	乗用車	大 型 乗用車	小 型 貨物車	普 通 貨物車	自動車 合 計	大型車 合 計	大型車 混入率	乗用車	大 型 乗用車	小 型 貨物車	普 通 貨物車	自動車 合 計	大型車 合 計	大型車 混入率
8:00～9:00	0	0	1	0	1	0	0.0	325	1	60	18	404	19	4.7
9:00～10:00	1	0	0	0	1	0	0.0	228	2	59	16	305	18	5.9
10:00～11:00	0	0	0	0	0	0	0.0	290	0	32	25	347	25	7.2
11:00～12:00	1	0	0	0	1	0	0.0	259	0	24	20	303	20	6.6
12:00～13:00	0	0	0	0	0	0	0.0	260	0	34	11	305	11	3.6
13:00～14:00	2	0	0	0	2	0	0.0	247	0	58	16	321	16	5.0
14:00～15:00	0	0	0	0	0	0	0.0	323	0	48	22	393	22	5.6
15:00～16:00	0	0	0	0	0	0	0.0	312	1	42	27	382	28	7.3
16:00～17:00	2	0	0	0	2	0	0.0	296	1	52	8	357	9	2.5
17:00～18:00	2	0	0	0	2	0	0.0	400	0	68	6	474	6	1.3
18:00～19:00	1	0	0	0	1	0	0.0	325	0	29	6	360	6	1.7
19:00～20:00	1	0	0	0	1	0	0.0	236	0	13	5	254	5	2.0
20:00～21:00	0	0	0	0	0	0	0.0	228	0	9	4	241	4	1.7
21:00～22:00	1	0	0	0	1	0	0.0	191	0	5	2	198	2	1.0
22:00～23:00	0	0	0	0	0	0	0.0	144	0	3	0	147	0	0.0
全時間合計	11	0	1	0	12	0	0.0	4,064	5	536	186	4,791	191	4.0

方向 種別 時間帯	9						
	乗用車	大 型 乗用車	小 型 貨物車	普 通 貨物車	自動車 合 計	大型車 合 計	大型車 混入率
8:00～9:00	31	0	14	2	47	2	4.3
9:00～10:00	52	0	13	2	67	2	3.0
10:00～11:00	63	0	5	5	73	5	6.8
11:00～12:00	64	0	10	3	77	3	3.9
12:00～13:00	73	0	13	2	88	2	2.3
13:00～14:00	76	0	12	1	89	1	1.1
14:00～15:00	83	0	10	2	95	2	2.1
15:00～16:00	91	2	11	2	106	4	3.8
16:00～17:00	98	0	14	1	113	1	0.9
17:00～18:00	119	1	17	3	140	4	2.9
18:00～19:00	91	0	9	0	100	0	0.0
19:00～20:00	68	0	10	0	78	0	0.0
20:00～21:00	49	0	3	0	52	0	0.0
21:00～22:00	32	0	1	0	33	0	0.0
22:00～23:00	24	0	0	0	24	0	0.0
全時間合計	1,014	3	142	23	1,182	26	2.2

# 自動車類交通量調査結果集計表

(方向別)

調査地点：地点2 高岡町南交差点

調査日：令和8年3月9日(月)

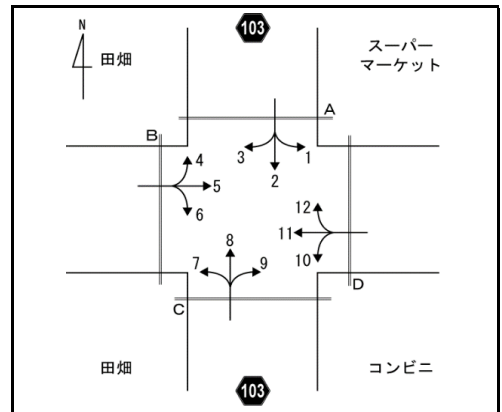

方向 種別 時間帯	10							11						
	乗用車	大型 乗用車	小型 貨物車	普通 貨物車	自動車 合計	大型車 合計	大型車 混入率	乗用車	大型 乗用車	小型 貨物車	普通 貨物車	自動車 合計	大型車 合計	大型車 混入率
8:00～9:00	44	0	9	1	54	1	1.9	8	0	1	0	9	0	0.0
9:00～10:00	50	0	8	0	58	0	0.0	5	0	4	1	10	1	10.0
10:00～11:00	56	0	6	2	64	2	3.1	1	0	2	0	3	0	0.0
11:00～12:00	58	0	5	4	67	4	6.0	2	0	1	0	3	0	0.0
12:00～13:00	41	0	4	0	45	0	0.0	11	0	1	0	12	0	0.0
13:00～14:00	30	0	7	1	38	1	2.6	7	0	3	0	10	0	0.0
14:00～15:00	46	0	5	1	52	1	1.9	6	0	2	0	8	0	0.0
15:00～16:00	79	0	9	3	91	3	3.3	8	0	1	0	9	0	0.0
16:00～17:00	61	0	8	1	70	1	1.4	5	0	2	1	8	1	12.5
17:00～18:00	66	0	6	1	73	1	1.4	7	0	1	0	8	0	0.0
18:00～19:00	50	0	2	0	52	0	0.0	4	0	0	0	4	0	0.0
19:00～20:00	55	0	2	2	59	2	3.4	3	0	0	0	3	0	0.0
20:00～21:00	31	0	0	0	31	0	0.0	0	0	0	0	0	0	0.0
21:00～22:00	22	0	0	0	22	0	0.0	1	0	0	0	1	0	0.0
22:00～23:00	13	0	0	0	13	0	0.0	0	0	0	0	0	0	0.0
全時間合計	702	0	71	16	789	16	2.0	68	0	18	2	88	2	2.3

方向 種別 時間帯	12						
	乗用車	大型 乗用車	小型 貨物車	普通 貨物車	自動車 合計	大型車 合計	大型車 混入率
8:00～9:00	85	0	14	0	99	0	0.0
9:00～10:00	54	1	11	5	71	6	8.5
10:00～11:00	42	0	16	4	62	4	6.5
11:00～12:00	41	0	6	7	54	7	13.0
12:00～13:00	49	0	10	2	61	2	3.3
13:00～14:00	36	0	5	2	43	2	4.7
14:00～15:00	53	0	8	6	67	6	9.0
15:00～16:00	62	0	7	3	72	3	4.2
16:00～17:00	65	0	8	1	74	1	1.4
17:00～18:00	74	0	22	0	96	0	0.0
18:00～19:00	69	0	5	3	77	3	3.9
19:00～20:00	64	0	0	1	65	1	1.5
20:00～21:00	29	0	7	0	36	0	0.0
21:00～22:00	15	0	3	0	18	0	0.0
22:00～23:00	11	0	1	0	12	0	0.0
全時間合計	749	1	123	34	907	35	3.9

# 自動車類交通量調査結果集計表

(断面別)

調査地点：地点2 高岡町南交差点

調査日：令和8年3月9日(月)

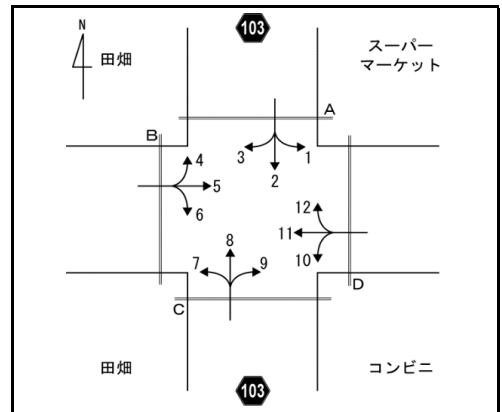

方向 種別 時間帯	A断面流入 (1+2+3)							A断面流出 (4+8+12)						
	乗用車	大型乗用車	小型貨物車	普通貨物車	自動車合計	大型車合計	大型車混入率	乗用車	大型乗用車	小型貨物車	普通貨物車	自動車合計	大型車合計	大型車混入率
8:00~9:00	394	1	67	10	472	11	2.3	411	1	74	18	504	19	3.8
9:00~10:00	335	2	68	26	431	28	6.5	285	3	70	21	379	24	6.3
10:00~11:00	283	0	39	33	355	33	9.3	334	0	49	29	412	29	7.0
11:00~12:00	321	0	59	32	412	32	7.8	301	0	30	27	358	27	7.5
12:00~13:00	343	0	57	18	418	18	4.3	311	0	44	13	368	13	3.5
13:00~14:00	330	0	64	16	410	16	3.9	284	0	63	18	365	18	4.9
14:00~15:00	335	0	58	37	430	37	8.6	376	0	56	28	460	28	6.1
15:00~16:00	426	1	52	40	519	41	7.9	374	1	50	30	455	31	6.8
16:00~17:00	403	1	89	18	511	19	3.7	361	1	60	9	431	10	2.3
17:00~18:00	525	0	91	9	625	9	1.4	474	0	90	6	570	6	1.1
18:00~19:00	571	0	49	15	635	15	2.4	396	0	34	9	439	9	2.1
19:00~20:00	394	0	28	12	434	12	2.8	301	0	13	6	320	6	1.9
20:00~21:00	245	0	25	7	277	7	2.5	257	0	16	4	277	4	1.4
21:00~22:00	175	0	15	4	194	4	2.1	206	0	8	2	216	2	0.9
22:00~23:00	138	0	7	1	146	1	0.7	155	0	4	0	159	0	0.0
全時間合計	5,218	5	768	278	6,269	283	4.5	4,826	6	661	220	5,713	226	4.0

方向 種別 時間帯	A断面流入流出合計						
	乗用車	大型乗用車	小型貨物車	普通貨物車	自動車合計	大型車合計	大型車混入率
8:00~9:00	805	2	141	28	976	30	3.1
9:00~10:00	620	5	138	47	810	52	6.4
10:00~11:00	617	0	88	62	767	62	8.1
11:00~12:00	622	0	89	59	770	59	7.7
12:00~13:00	654	0	101	31	786	31	3.9
13:00~14:00	614	0	127	34	775	34	4.4
14:00~15:00	711	0	114	65	890	65	7.3
15:00~16:00	800	2	102	70	974	72	7.4
16:00~17:00	764	2	149	27	942	29	3.1
17:00~18:00	999	0	181	15	1,195	15	1.3
18:00~19:00	967	0	83	24	1,074	24	2.2
19:00~20:00	695	0	41	18	754	18	2.4
20:00~21:00	502	0	41	11	554	11	2.0
21:00~22:00	381	0	23	6	410	6	1.5
22:00~23:00	293	0	11	1	305	1	0.3
全時間合計	10,044	11	1,429	498	11,982	509	4.2

# 自動車類交通量調査結果集計表

(断面別)

調査地点：地点2 高岡町南交差点

調査日：令和8年3月9日(月)

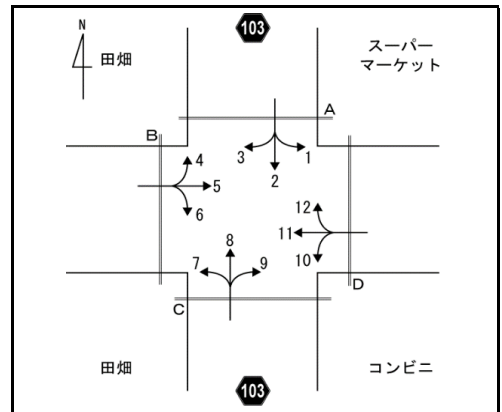

方向 種別 時間帯	B断面流入 (4+5+6)							B断面流出 (3+7+11)						
	乗用車	大型乗用車	小型貨物車	普通貨物車	自動車合計	大型車合計	大型車混入率	乗用車	大型乗用車	小型貨物車	普通貨物車	自動車合計	大型車合計	大型車混入率
8:00～9:00	9	0	1	0	10	0	0.0	8	0	3	0	11	0	0.0
9:00～10:00	12	0	4	0	16	0	0.0	7	0	5	1	13	1	7.7
10:00～11:00	5	0	1	0	6	0	0.0	2	0	2	0	4	0	0.0
11:00～12:00	6	0	0	0	6	0	0.0	5	0	1	0	6	0	0.0
12:00～13:00	3	0	2	0	5	0	0.0	14	0	1	0	15	0	0.0
13:00～14:00	4	0	2	0	6	0	0.0	11	0	4	0	15	0	0.0
14:00～15:00	3	0	2	1	6	1	16.7	7	0	4	0	11	0	0.0
15:00～16:00	4	0	1	0	5	0	0.0	11	0	1	0	12	0	0.0
16:00～17:00	3	0	0	0	3	0	0.0	11	0	4	1	16	1	6.3
17:00～18:00	3	0	1	0	4	0	0.0	12	0	1	0	13	0	0.0
18:00～19:00	4	0	1	0	5	0	0.0	9	0	0	0	9	0	0.0
19:00～20:00	6	0	1	0	7	0	0.0	8	0	0	0	8	0	0.0
20:00～21:00	4	0	0	0	4	0	0.0	0	0	0	0	0	0	0.0
21:00～22:00	2	0	0	0	2	0	0.0	2	0	0	0	2	0	0.0
22:00～23:00	2	0	0	0	2	0	0.0	0	0	0	0	0	0	0.0
全時間合計	70	0	16	1	87	1	1.1	107	0	26	2	135	2	1.5

方向 種別 時間帯	B断面流入合計						
	乗用車	大型乗用車	小型貨物車	普通貨物車	自動車合計	大型車合計	大型車混入率
8:00～9:00	17	0	4	0	21	0	0.0
9:00～10:00	19	0	9	1	29	1	3.4
10:00～11:00	7	0	3	0	10	0	0.0
11:00～12:00	11	0	1	0	12	0	0.0
12:00～13:00	17	0	3	0	20	0	0.0
13:00～14:00	15	0	6	0	21	0	0.0
14:00～15:00	10	0	6	1	17	1	5.9
15:00～16:00	15	0	2	0	17	0	0.0
16:00～17:00	14	0	4	1	19	1	5.3
17:00～18:00	15	0	2	0	17	0	0.0
18:00～19:00	13	0	1	0	14	0	0.0
19:00～20:00	14	0	1	0	15	0	0.0
20:00～21:00	4	0	0	0	4	0	0.0
21:00～22:00	4	0	0	0	4	0	0.0
22:00～23:00	2	0	0	0	2	0	0.0
全時間合計	177	0	42	3	222	3	1.4

# 自動車類交通量調査結果集計表

(断面別)

調査地点：地点2 高岡町南交差点

調査日：令和8年3月9日(月)

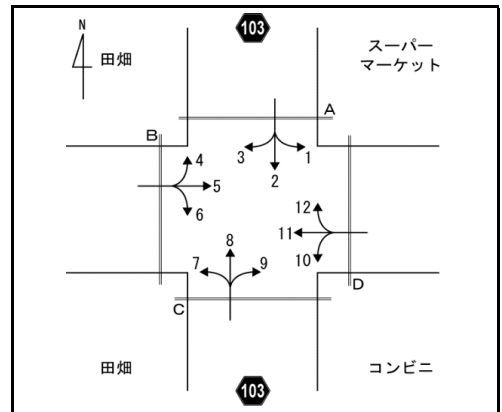

方向 種別 時間帯	C断面流入 (7+8+9)							C断面流出 (2+6+10)						
	乗用車	大型乗用車	小型貨物車	普通貨物車	自動車合計	大型車合計	大型車混入率	乗用車	大型乗用車	小型貨物車	普通貨物車	自動車合計	大型車合計	大型車混入率
8:00～9:00	356	1	75	20	452	21	4.6	361	1	68	9	439	10	2.3
9:00～10:00	281	2	72	18	373	20	5.4	344	2	68	21	435	23	5.3
10:00～11:00	353	0	37	30	420	30	7.1	308	0	34	26	368	26	7.1
11:00～12:00	324	0	34	23	381	23	6.0	329	0	57	24	410	24	5.9
12:00～13:00	333	0	47	13	393	13	3.3	352	0	60	14	426	14	3.3
13:00～14:00	325	0	70	17	412	17	4.1	323	0	62	12	397	12	3.0
14:00～15:00	406	0	58	24	488	24	4.9	346	0	55	31	432	31	7.2
15:00～16:00	403	3	53	29	488	32	6.6	439	1	53	35	528	36	6.8
16:00～17:00	396	1	66	9	472	10	2.1	385	1	74	14	474	15	3.2
17:00～18:00	521	1	85	9	616	10	1.6	485	0	74	8	567	8	1.4
18:00～19:00	417	0	38	6	461	6	1.3	530	0	46	11	587	11	1.9
19:00～20:00	305	0	23	5	333	5	1.5	387	0	25	11	423	11	2.6
20:00～21:00	277	0	12	4	293	4	1.4	257	0	19	7	283	7	2.5
21:00～22:00	224	0	6	2	232	2	0.9	186	0	12	4	202	4	2.0
22:00～23:00	168	0	3	0	171	0	0.0	146	0	5	1	152	1	0.7
全時間合計	5,089	8	679	209	5,985	217	3.6	5,178	5	712	228	6,123	233	3.8

方向 種別 時間帯	C断面流入合計						
	乗用車	大型乗用車	小型貨物車	普通貨物車	自動車合計	大型車合計	大型車混入率
8:00～9:00	717	2	143	29	891	31	3.5
9:00～10:00	625	4	140	39	808	43	5.3
10:00～11:00	661	0	71	56	788	56	7.1
11:00～12:00	653	0	91	47	791	47	5.9
12:00～13:00	685	0	107	27	819	27	3.3
13:00～14:00	648	0	132	29	809	29	3.6
14:00～15:00	752	0	113	55	920	55	6.0
15:00～16:00	842	4	106	64	1,016	68	6.7
16:00～17:00	781	2	140	23	946	25	2.6
17:00～18:00	1,006	1	159	17	1,183	18	1.5
18:00～19:00	947	0	84	17	1,048	17	1.6
19:00～20:00	692	0	48	16	756	16	2.1
20:00～21:00	534	0	31	11	576	11	1.9
21:00～22:00	410	0	18	6	434	6	1.4
22:00～23:00	314	0	8	1	323	1	0.3
全時間合計	10,267	13	1,391	437	12,108	450	3.7

# 自動車類交通量調査結果集計表

(断面別)

調査地点：地点2 高岡町南交差点

調査日：令和8年3月9日(月)

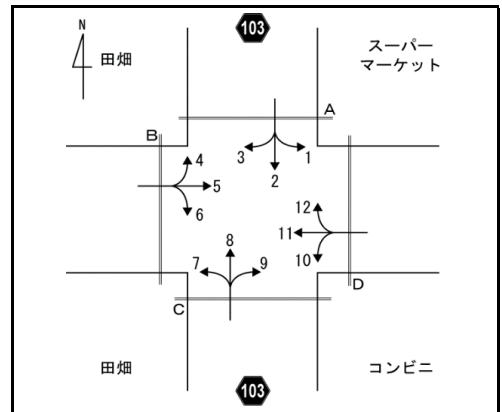

方向 種別 時間帯	D断面流入 (10+11+12)							D断面流出 (1+5+9)						
	乗用車	大型乗用車	小型貨物車	普通貨物車	自動車合計	大型車合計	大型車混入率	乗用車	大型乗用車	小型貨物車	普通貨物車	自動車合計	大型車合計	大型車混入率
8:00~9:00	137	0	24	1	162	1	0.6	116	0	22	4	142	4	2.8
9:00~10:00	109	1	23	6	139	7	5.0	101	0	24	7	132	7	5.3
10:00~11:00	99	0	24	6	129	6	4.7	96	0	16	14	126	14	11.1
11:00~12:00	101	0	12	11	124	11	8.9	117	0	17	15	149	15	10.1
12:00~13:00	101	0	15	2	118	2	1.7	103	0	16	6	125	6	4.8
13:00~14:00	73	0	15	3	91	3	3.3	114	0	22	6	142	6	4.2
14:00~15:00	105	0	15	7	127	7	5.5	120	0	18	10	148	10	6.8
15:00~16:00	149	0	17	6	172	6	3.5	158	2	19	10	189	12	6.3
16:00~17:00	131	0	18	3	152	3	2.0	176	0	35	6	217	6	2.8
17:00~18:00	147	0	29	1	177	1	0.6	225	1	41	5	272	6	2.2
18:00~19:00	123	0	7	3	133	3	2.3	180	0	15	4	199	4	2.0
19:00~20:00	122	0	2	3	127	3	2.4	131	0	16	3	150	3	2.0
20:00~21:00	60	0	7	0	67	0	0.0	72	0	9	0	81	0	0.0
21:00~22:00	38	0	3	0	41	0	0.0	45	0	4	0	49	0	0.0
22:00~23:00	24	0	1	0	25	0	0.0	31	0	2	0	33	0	0.0
全時間合計	1,519	1	212	52	1,784	53	3.0	1,785	3	276	90	2,154	93	4.3

方向 種別 時間帯	D断面流入合計							交差点全流入合計 (A+B+C+D)						
	乗用車	大型乗用車	小型貨物車	普通貨物車	自動車合計	大型車合計	大型車混入率	乗用車	大型乗用車	小型貨物車	普通貨物車	自動車合計	大型車合計	大型車混入率
8:00~9:00	253	0	46	5	304	5	1.6	896	2	167	31	1,096	33	3.0
9:00~10:00	210	1	47	13	271	14	5.2	737	5	167	50	959	55	5.7
10:00~11:00	195	0	40	20	255	20	7.8	740	0	101	69	910	69	7.6
11:00~12:00	218	0	29	26	273	26	9.5	752	0	105	66	923	66	7.2
12:00~13:00	204	0	31	8	243	8	3.3	780	0	121	33	934	33	3.5
13:00~14:00	187	0	37	9	233	9	3.9	732	0	151	36	919	36	3.9
14:00~15:00	225	0	33	17	275	17	6.2	849	0	133	69	1,051	69	6.6
15:00~16:00	307	2	36	16	361	18	5.0	982	4	123	75	1,184	79	6.7
16:00~17:00	307	0	53	9	369	9	2.4	933	2	173	30	1,138	32	2.8
17:00~18:00	372	1	70	6	449	7	1.6	1,196	1	206	19	1,422	20	1.4
18:00~19:00	303	0	22	7	332	7	2.1	1,115	0	95	24	1,234	24	1.9
19:00~20:00	253	0	18	6	277	6	2.2	827	0	54	20	901	20	2.2
20:00~21:00	132	0	16	0	148	0	0.0	586	0	44	11	641	11	1.7
21:00~22:00	83	0	7	0	90	0	0.0	439	0	24	6	469	6	1.3
22:00~23:00	55	0	3	0	58	0	0.0	332	0	11	1	344	1	0.3
全時間合計	3,304	4	488	142	3,938	146	3.7	11,896	14	1,675	540	14,125	554	3.9

# 自動車類交通量調査結果集計表

(方向別)

調査地点：地点3 一ノ宮町交差点

調査日：令和8年3月9日(月)

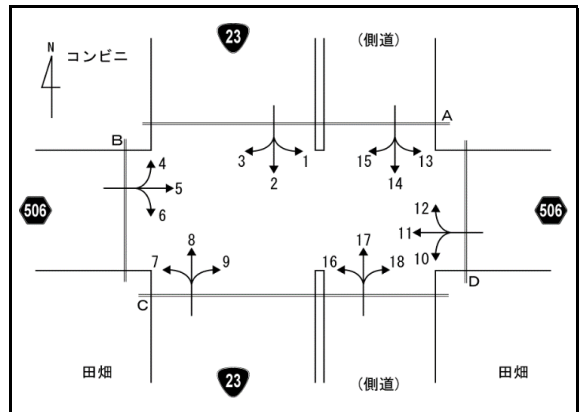

方向 種別 時間帯	1							2						
	乗用車	大 型 乗用車	小 型 貨物車	普 通 貨物車	自動車 合 計	大型車 合 計	大型車 混入率	乗用車	大 型 乗用車	小 型 貨物車	普 通 貨物車	自動車 合 計	大型車 合 計	大型車 混入率
8:00～9:00	4	0	9	0	13	0	0.0	737	2	239	114	1,092	116	10.6
9:00～10:00	8	0	0	1	9	1	11.1	709	0	156	176	1,041	176	16.9
10:00～11:00	7	0	4	2	13	2	15.4	688	2	152	252	1,094	254	23.2
11:00～12:00	8	0	6	2	16	2	12.5	634	1	168	211	1,014	212	20.9
12:00～13:00	10	0	7	1	18	1	5.6	709	0	174	196	1,079	196	18.2
13:00～14:00	10	0	6	0	16	0	0.0	682	2	145	172	1,001	174	17.4
14:00～15:00	13	0	10	5	28	5	17.9	689	0	175	176	1,040	176	16.9
15:00～16:00	12	0	4	1	17	1	5.9	788	0	198	121	1,107	121	10.9
16:00～17:00	17	0	11	2	30	2	6.7	1,020	0	197	94	1,311	94	7.2
17:00～18:00	24	0	8	1	33	1	3.0	1,196	0	194	66	1,456	66	4.5
18:00～19:00	19	0	4	0	23	0	0.0	1,231	0	140	40	1,411	40	2.8
19:00～20:00	13	0	3	0	16	0	0.0	1,117	0	128	62	1,307	62	4.7
20:00～21:00	5	0	0	0	5	0	0.0	993	0	98	47	1,138	47	4.1
21:00～22:00	3	0	0	0	3	0	0.0	917	0	88	37	1,042	37	3.6
22:00～23:00	2	0	0	0	2	0	0.0	701	0	73	29	803	29	3.6
全時間合計	155	0	72	15	242	15	6.2	12,811	7	2,325	1,793	16,936	1,800	10.6

方向 種別 時間帯	3						
	乗用車	大 型 乗用車	小 型 貨物車	普 通 貨物車	自動車 合 計	大型車 合 計	大型車 混入率
8:00～9:00	43	0	11	2	56	2	3.6
9:00～10:00	20	1	13	9	43	10	23.3
10:00～11:00	16	0	6	4	26	4	15.4
11:00～12:00	19	0	14	7	40	7	17.5
12:00～13:00	20	0	8	4	32	4	12.5
13:00～14:00	37	0	9	8	54	8	14.8
14:00～15:00	23	0	5	4	32	4	12.5
15:00～16:00	34	0	19	5	58	5	8.6
16:00～17:00	30	0	9	6	45	6	13.3
17:00～18:00	43	1	7	3	54	4	7.4
18:00～19:00	32	0	4	2	38	2	5.3
19:00～20:00	34	0	6	1	41	1	2.4
20:00～21:00	24	0	0	0	24	0	0.0
21:00～22:00	19	0	2	1	22	1	4.5
22:00～23:00	17	0	1	0	18	0	0.0
全時間合計	411	2	114	56	583	58	9.9

# 自動車類交通量調査結果集計表

(方向別)

調査地点：地点3 一ノ宮町交差点

調査日：令和8年3月9日(月)

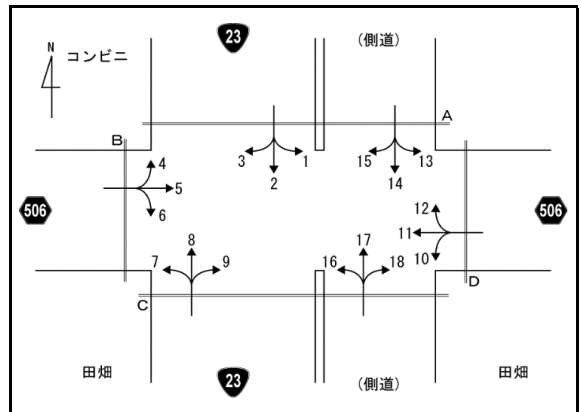

方向 種別 時間帯	4							5						
	乗用車	大型 乗用車	小型 貨物車	普通 貨物車	自動車 合計	大型車 合計	大型車 混入率	乗用車	大型 乗用車	小型 貨物車	普通 貨物車	自動車 合計	大型車 合計	大型車 混入率
8:00～9:00	48	1	18	2	69	3	4.3	6	0	5	0	11	0	0.0
9:00～10:00	25	0	12	11	48	11	22.9	14	1	2	1	18	2	11.1
10:00～11:00	28	0	6	7	41	7	17.1	8	0	6	0	14	0	0.0
11:00～12:00	29	0	10	13	52	13	25.0	16	0	4	0	20	0	0.0
12:00～13:00	23	0	11	8	42	8	19.0	18	0	5	0	23	0	0.0
13:00～14:00	54	0	12	12	78	12	15.4	19	0	4	0	23	0	0.0
14:00～15:00	43	0	12	7	62	7	11.3	14	1	3	1	19	2	10.5
15:00～16:00	42	1	14	6	63	7	11.1	18	0	5	0	23	0	0.0
16:00～17:00	41	0	17	8	66	8	12.1	40	0	4	0	44	0	0.0
17:00～18:00	56	0	6	3	65	3	4.6	32	0	7	0	39	0	0.0
18:00～19:00	61	0	1	2	64	2	3.1	29	0	2	0	31	0	0.0
19:00～20:00	41	0	3	2	46	2	4.3	31	0	3	0	34	0	0.0
20:00～21:00	31	0	0	0	31	0	0.0	17	0	1	0	18	0	0.0
21:00～22:00	23	0	0	0	23	0	0.0	12	0	0	0	12	0	0.0
22:00～23:00	19	0	1	0	20	0	0.0	9	0	0	0	9	0	0.0
全時間合計	564	2	123	81	770	83	10.8	283	2	51	2	338	4	1.2

方向 種別 時間帯	6						
	乗用車	大型 乗用車	小型 貨物車	普通 貨物車	自動車 合計	大型車 合計	大型車 混入率
8:00～9:00	127	0	25	5	157	5	3.2
9:00～10:00	72	1	21	4	98	5	5.1
10:00～11:00	60	0	22	4	86	4	4.7
11:00～12:00	49	0	13	5	67	5	7.5
12:00～13:00	38	0	17	0	55	0	0.0
13:00～14:00	53	0	23	4	80	4	5.0
14:00～15:00	60	0	13	6	79	6	7.6
15:00～16:00	82	0	23	1	106	1	0.9
16:00～17:00	74	0	43	0	117	0	0.0
17:00～18:00	126	0	22	0	148	0	0.0
18:00～19:00	131	0	7	2	140	2	1.4
19:00～20:00	66	0	9	0	75	0	0.0
20:00～21:00	34	0	3	0	37	0	0.0
21:00～22:00	18	0	2	0	20	0	0.0
22:00～23:00	15	0	1	0	16	0	0.0
全時間合計	1,005	1	244	31	1,281	32	2.5

# 自動車類交通量調査結果集計表

(方向別)

調査地点：地点3 一ノ宮町交差点

調査日：令和8年3月9日(月)

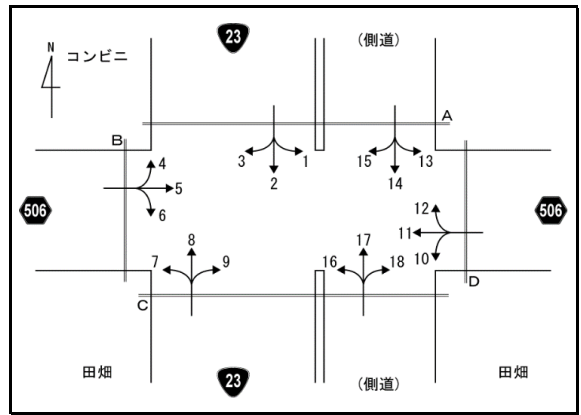

方向 種別 時間帯	7							8						
	乗用車	大型乗用車	小型貨物車	普通貨物車	自動車合計	大型車合計	大型車混入率	乗用車	大型乗用車	小型貨物車	普通貨物車	自動車合計	大型車合計	大型車混入率
8:00~9:00	74	0	5	4	83	4	4.8	802	0	233	70	1,105	70	6.3
9:00~10:00	32	0	11	6	49	6	12.2	706	0	130	251	1,087	251	23.1
10:00~11:00	36	0	5	1	42	1	2.4	689	3	155	247	1,094	250	22.9
11:00~12:00	30	0	14	0	44	0	0.0	625	2	283	128	1,038	130	12.5
12:00~13:00	35	0	10	0	45	0	0.0	704	0	224	107	1,035	107	10.3
13:00~14:00	60	0	4	5	69	5	7.2	685	2	154	169	1,010	171	16.9
14:00~15:00	44	0	10	2	56	2	3.6	745	1	149	179	1,074	180	16.8
15:00~16:00	59	0	12	1	72	1	1.4	788	0	269	96	1,153	96	8.3
16:00~17:00	60	0	21	1	82	1	1.2	791	2	259	65	1,117	67	6.0
17:00~18:00	78	0	10	0	88	0	0.0	853	1	121	54	1,029	55	5.3
18:00~19:00	74	0	6	0	80	0	0.0	823	1	107	61	992	62	6.3
19:00~20:00	65	2	3	0	70	2	2.9	852	0	87	62	1,001	62	6.2
20:00~21:00	50	0	2	0	52	0	0.0	802	0	70	94	966	94	9.7
21:00~22:00	41	0	3	0	44	0	0.0	751	0	66	55	872	55	6.3
22:00~23:00	30	0	2	0	32	0	0.0	623	0	47	44	714	44	6.2
全時間合計	768	2	118	20	908	22	2.4	11,239	12	2,354	1,682	15,287	1,694	11.1

方向 種別 時間帯	9						
	乗用車	大型乗用車	小型貨物車	普通貨物車	自動車合計	大型車合計	大型車混入率
8:00~9:00	35	0	8	3	46	3	6.5
9:00~10:00	31	0	11	0	42	0	0.0
10:00~11:00	36	0	9	1	46	1	2.2
11:00~12:00	35	0	10	2	47	2	4.3
12:00~13:00	19	0	6	0	25	0	0.0
13:00~14:00	22	0	9	5	36	5	13.9
14:00~15:00	41	0	12	3	56	3	5.4
15:00~16:00	25	0	13	0	38	0	0.0
16:00~17:00	31	0	8	1	40	1	2.5
17:00~18:00	68	0	7	1	76	1	1.3
18:00~19:00	55	0	5	0	60	0	0.0
19:00~20:00	33	0	4	0	37	0	0.0
20:00~21:00	24	0	3	0	27	0	0.0
21:00~22:00	15	0	3	1	19	1	5.3
22:00~23:00	7	0	2	0	9	0	0.0
全時間合計	477	0	110	17	604	17	2.8

# 自動車類交通量調査結果集計表

(方向別)

調査地点：地点3 一ノ宮町交差点

調査日：令和8年3月9日(月)

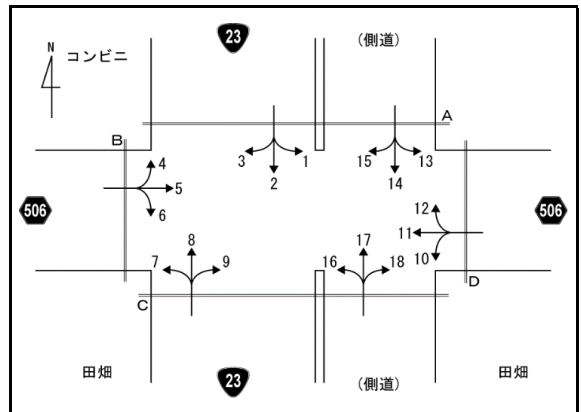

方向 種別 時間帯	10							11						
	乗用車	大 型 乗用車	小 型 貨物車	普 通 貨物車	自動車 合 計	大型車 合 計	大型車 混入率	乗用車	大 型 乗用車	小 型 貨物車	普 通 貨物車	自動車 合 計	大型車 合 計	大型車 混入率
8:00～9:00	35	0	6	0	41	0	0.0	24	0	10	0	34	0	0.0
9:00～10:00	28	0	7	0	35	0	0.0	31	1	7	0	39	1	2.6
10:00～11:00	22	0	4	0	26	0	0.0	16	0	4	0	20	0	0.0
11:00～12:00	12	0	5	0	17	0	0.0	17	0	5	0	22	0	0.0
12:00～13:00	11	0	0	0	11	0	0.0	14	0	6	0	20	0	0.0
13:00～14:00	23	0	0	0	23	0	0.0	22	1	3	0	26	1	3.8
14:00～15:00	13	1	4	0	18	1	5.6	21	0	2	0	23	0	0.0
15:00～16:00	10	0	3	0	13	0	0.0	18	0	4	0	22	0	0.0
16:00～17:00	18	0	5	0	23	0	0.0	20	0	3	0	23	0	0.0
17:00～18:00	20	0	1	0	21	0	0.0	14	0	5	0	19	0	0.0
18:00～19:00	9	0	1	0	10	0	0.0	17	0	2	0	19	0	0.0
19:00～20:00	11	0	1	0	12	0	0.0	9	0	1	0	10	0	0.0
20:00～21:00	9	0	0	0	9	0	0.0	5	0	0	0	5	0	0.0
21:00～22:00	6	0	0	0	6	0	0.0	5	0	1	0	6	0	0.0
22:00～23:00	4	0	0	0	4	0	0.0	3	0	1	0	4	0	0.0
全時間合計	231	1	37	0	269	1	0.4	236	2	54	0	292	2	0.7

方向 種別 時間帯	12						
	乗用車	大 型 乗用車	小 型 貨物車	普 通 貨物車	自動車 合 計	大型車 合 計	大型車 混入率
8:00～9:00	36	0	7	0	43	0	0.0
9:00～10:00	9	0	1	0	10	0	0.0
10:00～11:00	16	0	0	1	17	1	5.9
11:00～12:00	5	0	3	0	8	0	0.0
12:00～13:00	11	0	4	0	15	0	0.0
13:00～14:00	5	0	2	0	7	0	0.0
14:00～15:00	7	4	3	0	14	4	28.6
15:00～16:00	13	0	2	0	15	0	0.0
16:00～17:00	6	0	1	0	7	0	0.0
17:00～18:00	5	0	2	0	7	0	0.0
18:00～19:00	6	0	1	0	7	0	0.0
19:00～20:00	9	0	5	0	14	0	0.0
20:00～21:00	7	0	2	0	9	0	0.0
21:00～22:00	3	0	0	0	3	0	0.0
22:00～23:00	3	0	0	0	3	0	0.0
全時間合計	141	4	33	1	179	5	2.8

# 自動車類交通量調査結果集計表

(方向別)

調査地点：地点3 一ノ宮町交差点

調査日：令和8年3月9日(月)

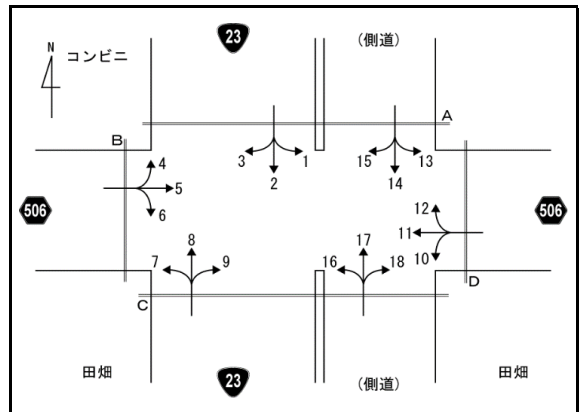

方向 種別 時間帯	13							14						
	乗用車	大型乗用車	小型貨物車	普通貨物車	自動車合計	大型車合計	大型車混入率	乗用車	大型乗用車	小型貨物車	普通貨物車	自動車合計	大型車合計	大型車混入率
8:00~9:00	0	0	0	0	0	0	0.0	11	0	5	0	16	0	0.0
9:00~10:00	1	0	0	1	2	1	50.0	20	0	6	1	27	1	3.7
10:00~11:00	2	0	0	0	2	0	0.0	5	0	1	0	6	0	0.0
11:00~12:00	0	0	1	0	1	0	0.0	3	0	1	0	4	0	0.0
12:00~13:00	2	0	2	0	4	0	0.0	10	0	2	0	12	0	0.0
13:00~14:00	1	0	0	0	1	0	0.0	9	0	4	0	13	0	0.0
14:00~15:00	0	0	0	0	0	0	0.0	6	0	2	0	8	0	0.0
15:00~16:00	1	0	1	0	2	0	0.0	7	0	2	0	9	0	0.0
16:00~17:00	0	0	0	0	0	0	0.0	11	0	2	0	13	0	0.0
17:00~18:00	1	0	0	0	1	0	0.0	25	0	7	0	32	0	0.0
18:00~19:00	0	0	0	0	0	0	0.0	14	0	6	0	20	0	0.0
19:00~20:00	0	0	0	0	0	0	0.0	10	0	5	0	15	0	0.0
20:00~21:00	0	0	0	0	0	0	0.0	3	0	0	0	3	0	0.0
21:00~22:00	1	0	0	0	1	0	0.0	2	0	1	0	3	0	0.0
22:00~23:00	0	0	0	0	0	0	0.0	1	0	0	0	1	0	0.0
全時間合計	9	0	4	1	14	1	7.1	137	0	44	1	182	1	0.5

方向 種別 時間帯	15						
	乗用車	大型乗用車	小型貨物車	普通貨物車	自動車合計	大型車合計	大型車混入率
8:00~9:00	44	0	20	4	68	4	5.9
9:00~10:00	53	2	13	17	85	19	22.4
10:00~11:00	25	0	7	12	44	12	27.3
11:00~12:00	12	0	11	2	25	2	8.0
12:00~13:00	46	0	24	3	73	3	4.1
13:00~14:00	23	0	18	6	47	6	12.8
14:00~15:00	35	0	16	10	61	10	16.4
15:00~16:00	32	0	18	1	51	1	2.0
16:00~17:00	40	0	14	2	56	2	3.6
17:00~18:00	81	0	18	5	104	5	4.8
18:00~19:00	38	0	6	0	44	0	0.0
19:00~20:00	35	0	6	0	41	0	0.0
20:00~21:00	24	0	2	0	26	0	0.0
21:00~22:00	12	0	1	0	13	0	0.0
22:00~23:00	9	0	0	0	9	0	0.0
全時間合計	509	2	174	62	747	64	8.6

# 自動車類交通量調査結果集計表

(方向別)

調査地点：地点3 一ノ宮町交差点

調査日：令和8年3月9日(月)

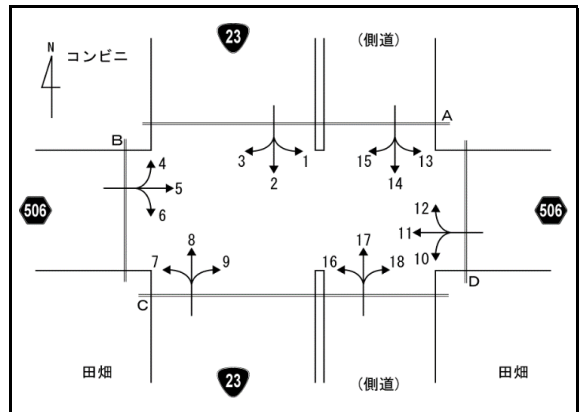

方向 種別 時間帯	16							17						
	乗用車	大型 乗用車	小型 貨物車	普通 貨物車	自動車 合計	大型車 合計	大型車 混入率	乗用車	大型 乗用車	小型 貨物車	普通 貨物車	自動車 合計	大型車 合計	大型車 混入率
8:00～9:00	1	0	1	0	2	0	0.0	2	0	0	0	2	0	0.0
9:00～10:00	4	0	0	0	4	0	0.0	3	0	1	1	5	1	20.0
10:00～11:00	1	0	0	0	1	0	0.0	0	0	0	0	0	0	0.0
11:00～12:00	1	0	0	0	1	0	0.0	0	0	0	0	0	0	0.0
12:00～13:00	0	0	1	0	1	0	0.0	0	0	0	0	0	0	0.0
13:00～14:00	0	0	0	0	0	0	0.0	0	0	0	0	0	0	0.0
14:00～15:00	1	0	0	0	1	0	0.0	0	0	0	0	0	0	0.0
15:00～16:00	0	0	0	0	0	0	0.0	0	0	0	0	0	0	0.0
16:00～17:00	0	0	0	0	0	0	0.0	0	0	0	0	0	0	0.0
17:00～18:00	1	0	0	0	1	0	0.0	4	0	0	0	4	0	0.0
18:00～19:00	0	0	0	0	0	0	0.0	0	0	0	0	0	0	0.0
19:00～20:00	0	0	0	0	0	0	0.0	0	0	0	0	0	0	0.0
20:00～21:00	0	0	0	0	0	0	0.0	0	0	0	0	0	0	0.0
21:00～22:00	1	0	0	0	1	0	0.0	0	0	0	0	0	0	0.0
22:00～23:00	0	0	0	0	0	0	0.0	1	0	0	0	1	0	0.0
全時間合計	10	0	2	0	12	0	0.0	10	0	1	1	12	1	8.3

方向 種別 時間帯	18						
	乗用車	大型 乗用車	小型 貨物車	普通 貨物車	自動車 合計	大型車 合計	大型車 混入率
8:00～9:00	0	0	0	0	0	0	0.0
9:00～10:00	0	0	4	0	4	0	0.0
10:00～11:00	0	0	0	0	0	0	0.0
11:00～12:00	0	0	0	0	0	0	0.0
12:00～13:00	0	0	0	0	0	0	0.0
13:00～14:00	0	0	0	0	0	0	0.0
14:00～15:00	0	0	0	0	0	0	0.0
15:00～16:00	0	0	0	0	0	0	0.0
16:00～17:00	0	0	0	0	0	0	0.0
17:00～18:00	0	0	0	0	0	0	0.0
18:00～19:00	0	0	0	0	0	0	0.0
19:00～20:00	0	0	0	0	0	0	0.0
20:00～21:00	0	0	0	0	0	0	0.0
21:00～22:00	0	0	0	0	0	0	0.0
22:00～23:00	0	0	0	0	0	0	0.0
全時間合計	0	0	4	0	4	0	0.0

# 自動車類交通量調査結果集計表

(断面別)

調査地点：地点3 一ノ宮町交差点

調査日：令和8年3月9日(月)

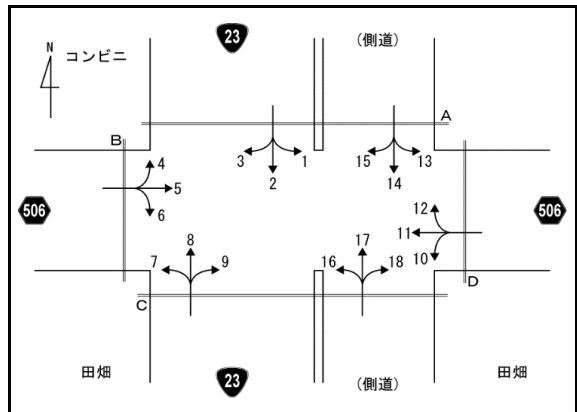

方向 種別 時間帯	A断面流入 (1+2+3+13+14+15)							A断面流出 (4+8+12+17)						
	乗用車	大型乗用車	小型貨物車	普通貨物車	自動車合計	大型車合計	大型車混入率	乗用車	大型乗用車	小型貨物車	普通貨物車	自動車合計	大型車合計	大型車混入率
8:00~9:00	839	2	284	120	1,245	122	9.8	888	1	258	72	1,219	73	6.0
9:00~10:00	811	3	188	205	1,207	208	17.2	743	0	144	263	1,150	263	22.9
10:00~11:00	743	2	170	270	1,185	272	23.0	733	3	161	255	1,152	258	22.4
11:00~12:00	676	1	201	222	1,100	223	20.3	659	2	296	141	1,098	143	13.0
12:00~13:00	797	0	217	204	1,218	204	16.7	738	0	239	115	1,092	115	10.5
13:00~14:00	762	2	182	186	1,132	188	16.6	744	2	168	181	1,095	183	16.7
14:00~15:00	766	0	208	195	1,169	195	16.7	795	5	164	186	1,150	191	16.6
15:00~16:00	874	0	242	128	1,244	128	10.3	843	1	285	102	1,231	103	8.4
16:00~17:00	1,118	0	233	104	1,455	104	7.1	838	2	277	73	1,190	75	6.3
17:00~18:00	1,370	1	234	75	1,680	76	4.5	918	1	129	57	1,105	58	5.2
18:00~19:00	1,334	0	160	42	1,536	42	2.7	890	1	109	63	1,063	64	6.0
19:00~20:00	1,209	0	148	63	1,420	63	4.4	902	0	95	64	1,061	64	6.0
20:00~21:00	1,049	0	100	47	1,196	47	3.9	840	0	72	94	1,006	94	9.3
21:00~22:00	954	0	92	38	1,084	38	3.5	777	0	66	55	898	55	6.1
22:00~23:00	730	0	74	29	833	29	3.5	646	0	48	44	738	44	6.0
全時間合計	14,032	11	2,733	1,928	18,704	1,939	10.4	11,954	18	2,511	1,765	16,248	1,783	11.0

方向 種別 時間帯	A断面流入合計						
	乗用車	大型乗用車	小型貨物車	普通貨物車	自動車合計	大型車合計	大型車混入率
8:00~9:00	1,727	3	542	192	2,464	195	7.9
9:00~10:00	1,554	3	332	468	2,357	471	20.0
10:00~11:00	1,476	5	331	525	2,337	530	22.7
11:00~12:00	1,335	3	497	363	2,198	366	16.7
12:00~13:00	1,535	0	456	319	2,310	319	13.8
13:00~14:00	1,506	4	350	367	2,227	371	16.7
14:00~15:00	1,561	5	372	381	2,319	386	16.6
15:00~16:00	1,717	1	527	230	2,475	231	9.3
16:00~17:00	1,956	2	510	177	2,645	179	6.8
17:00~18:00	2,288	2	363	132	2,785	134	4.8
18:00~19:00	2,224	1	269	105	2,599	106	4.1
19:00~20:00	2,111	0	243	127	2,481	127	5.1
20:00~21:00	1,889	0	172	141	2,202	141	6.4
21:00~22:00	1,731	0	158	93	1,982	93	4.7
22:00~23:00	1,376	0	122	73	1,571	73	4.6
全時間合計	25,986	29	5,244	3,693	34,952	3,722	10.6

# 自動車類交通量調査結果集計表

(断面別)

調査地点：地点3 一ノ宮町交差点

調査日：令和8年3月9日(月)

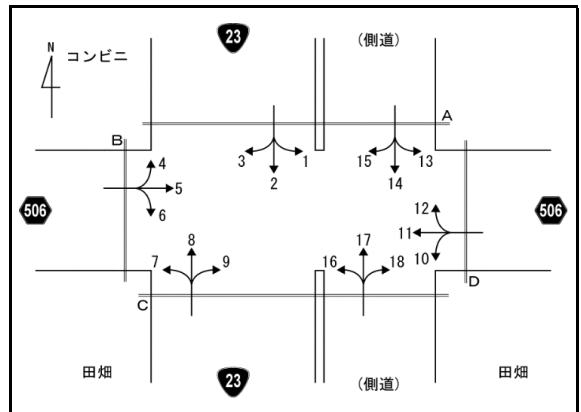

方向 種別 時間帯	B断面流入 (4+5+6)							B断面流出 (3+7+11+15+16)						
	乗用車	大型乗用車	小型貨物車	普通貨物車	自動車合計	大型車合計	大型車混入率	乗用車	大型乗用車	小型貨物車	普通貨物車	自動車合計	大型車合計	大型車混入率
8:00~9:00	181	1	48	7	237	8	3.4	186	0	47	10	243	10	4.1
9:00~10:00	111	2	35	16	164	18	11.0	140	4	44	32	220	36	16.4
10:00~11:00	96	0	34	11	141	11	7.8	94	0	22	17	133	17	12.8
11:00~12:00	94	0	27	18	139	18	12.9	79	0	44	9	132	9	6.8
12:00~13:00	79	0	33	8	120	8	6.7	115	0	49	7	171	7	4.1
13:00~14:00	126	0	39	16	181	16	8.8	142	1	34	19	196	20	10.2
14:00~15:00	117	1	28	14	160	15	9.4	124	0	33	16	173	16	9.2
15:00~16:00	142	1	42	7	192	8	4.2	143	0	53	7	203	7	3.4
16:00~17:00	155	0	64	8	227	8	3.5	150	0	47	9	206	9	4.4
17:00~18:00	214	0	35	3	252	3	1.2	217	1	40	8	266	9	3.4
18:00~19:00	221	0	10	4	235	4	1.7	161	0	18	2	181	2	1.1
19:00~20:00	138	0	15	2	155	2	1.3	143	2	16	1	162	3	1.9
20:00~21:00	82	0	4	0	86	0	0.0	103	0	4	0	107	0	0.0
21:00~22:00	53	0	2	0	55	0	0.0	78	0	7	1	86	1	1.2
22:00~23:00	43	0	2	0	45	0	0.0	59	0	4	0	63	0	0.0
全時間合計	1,852	5	418	114	2,389	119	5.0	1,934	8	462	138	2,542	146	5.7

方向 種別 時間帯	B断面流入合計						
	乗用車	大型乗用車	小型貨物車	普通貨物車	自動車合計	大型車合計	大型車混入率
8:00~9:00	367	1	95	17	480	18	3.8
9:00~10:00	251	6	79	48	384	54	14.1
10:00~11:00	190	0	56	28	274	28	10.2
11:00~12:00	173	0	71	27	271	27	10.0
12:00~13:00	194	0	82	15	291	15	5.2
13:00~14:00	268	1	73	35	377	36	9.5
14:00~15:00	241	1	61	30	333	31	9.3
15:00~16:00	285	1	95	14	395	15	3.8
16:00~17:00	305	0	111	17	433	17	3.9
17:00~18:00	431	1	75	11	518	12	2.3
18:00~19:00	382	0	28	6	416	6	1.4
19:00~20:00	281	2	31	3	317	5	1.6
20:00~21:00	185	0	8	0	193	0	0.0
21:00~22:00	131	0	9	1	141	1	0.7
22:00~23:00	102	0	6	0	108	0	0.0
全時間合計	3,786	13	880	252	4,931	265	5.4

# 自動車類交通量調査結果集計表

(断面別)

調査地点：地点3 一ノ宮町交差点

調査日：令和8年3月9日(月)

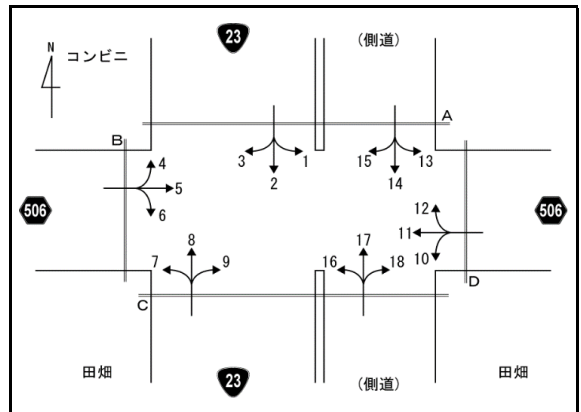

方向 種別 時間帯	C断面流入 (7+8+9+16+17+18)							C断面流出 (2+6+10+14)						
	乗用車	大型乗用車	小型貨物車	普通貨物車	自動車合計	大型車合計	大型車混入率	乗用車	大型乗用車	小型貨物車	普通貨物車	自動車合計	大型車合計	大型車混入率
8:00~9:00	914	0	247	77	1,238	77	6.2	910	2	275	119	1,306	121	9.3
9:00~10:00	776	0	157	258	1,191	258	21.7	829	1	190	181	1,201	182	15.2
10:00~11:00	762	3	169	249	1,183	252	21.3	775	2	179	256	1,212	258	21.3
11:00~12:00	691	2	307	130	1,130	132	11.7	698	1	187	216	1,102	217	19.7
12:00~13:00	758	0	241	107	1,106	107	9.7	768	0	193	196	1,157	196	16.9
13:00~14:00	767	2	167	179	1,115	181	16.2	767	2	172	176	1,117	178	15.9
14:00~15:00	831	1	171	184	1,187	185	15.6	768	1	194	182	1,145	183	16.0
15:00~16:00	872	0	294	97	1,263	97	7.7	887	0	226	122	1,235	122	9.9
16:00~17:00	882	2	288	67	1,239	69	5.6	1,123	0	247	94	1,464	94	6.4
17:00~18:00	1,004	1	138	55	1,198	56	4.7	1,367	0	224	66	1,657	66	4.0
18:00~19:00	952	1	118	61	1,132	62	5.5	1,385	0	154	42	1,581	42	2.7
19:00~20:00	950	2	94	62	1,108	64	5.8	1,204	0	143	62	1,409	62	4.4
20:00~21:00	876	0	75	94	1,045	94	9.0	1,039	0	101	47	1,187	47	4.0
21:00~22:00	808	0	72	56	936	56	6.0	943	0	91	37	1,071	37	3.5
22:00~23:00	661	0	51	44	756	44	5.8	721	0	74	29	824	29	3.5
全時間合計	12,504	14	2,589	1,720	16,827	1,734	10.3	14,184	9	2,650	1,825	18,668	1,834	9.8

方向 種別 時間帯	C断面流出入合計						
	乗用車	大型乗用車	小型貨物車	普通貨物車	自動車合計	大型車合計	大型車混入率
8:00~9:00	1,824	2	522	196	2,544	198	7.8
9:00~10:00	1,605	1	347	439	2,392	440	18.4
10:00~11:00	1,537	5	348	505	2,395	510	21.3
11:00~12:00	1,389	3	494	346	2,232	349	15.6
12:00~13:00	1,526	0	434	303	2,263	303	13.4
13:00~14:00	1,534	4	339	355	2,232	359	16.1
14:00~15:00	1,599	2	365	366	2,332	368	15.8
15:00~16:00	1,759	0	520	219	2,498	219	8.8
16:00~17:00	2,005	2	535	161	2,703	163	6.0
17:00~18:00	2,371	1	362	121	2,855	122	4.3
18:00~19:00	2,337	1	272	103	2,713	104	3.8
19:00~20:00	2,154	2	237	124	2,517	126	5.0
20:00~21:00	1,915	0	176	141	2,232	141	6.3
21:00~22:00	1,751	0	163	93	2,007	93	4.6
22:00~23:00	1,382	0	125	73	1,580	73	4.6
全時間合計	26,688	23	5,239	3,545	35,495	3,568	10.1

# 自動車類交通量調査結果集計表

(断面別)

調査地点：地点3 一ノ宮町交差点

調査日：令和8年3月9日(月)

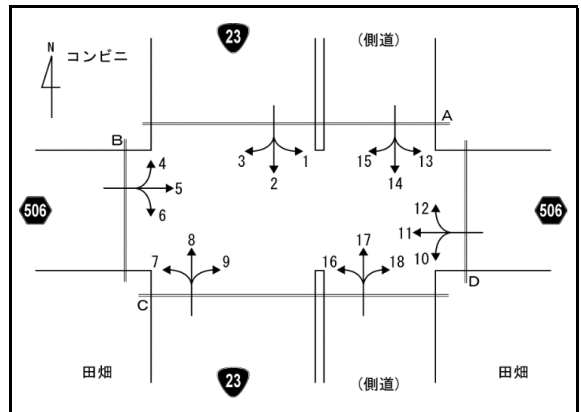

方向 種別 時間帯	D断面流入 (10+11+12)							D断面流出 (1+5+9+13+18)						
	乗用車	大型 乗用車	小型 貨物車	普通 貨物車	自動車 合計	大型車 合計	大型車 混入率	乗用車	大型 乗用車	小型 貨物車	普通 貨物車	自動車 合計	大型車 合計	大型車 混入率
8:00~9:00	95	0	23	0	118	0	0.0	45	0	22	3	70	3	4.3
9:00~10:00	68	1	15	0	84	1	1.2	54	1	17	3	75	4	5.3
10:00~11:00	54	0	8	1	63	1	1.6	53	0	19	3	75	3	4.0
11:00~12:00	34	0	13	0	47	0	0.0	59	0	21	4	84	4	4.8
12:00~13:00	36	0	10	0	46	0	0.0	49	0	20	1	70	1	1.4
13:00~14:00	50	1	5	0	56	1	1.8	52	0	19	5	76	5	6.6
14:00~15:00	41	5	9	0	55	5	9.1	68	1	25	9	103	10	9.7
15:00~16:00	41	0	9	0	50	0	0.0	56	0	23	1	80	1	1.3
16:00~17:00	44	0	9	0	53	0	0.0	88	0	23	3	114	3	2.6
17:00~18:00	39	0	8	0	47	0	0.0	125	0	22	2	149	2	1.3
18:00~19:00	32	0	4	0	36	0	0.0	103	0	11	0	114	0	0.0
19:00~20:00	29	0	7	0	36	0	0.0	77	0	10	0	87	0	0.0
20:00~21:00	21	0	2	0	23	0	0.0	46	0	4	0	50	0	0.0
21:00~22:00	14	0	1	0	15	0	0.0	31	0	3	1	35	1	2.9
22:00~23:00	10	0	1	0	11	0	0.0	18	0	2	0	20	0	0.0
全時間合計	608	7	124	1	740	8	1.1	924	2	241	35	1,202	37	3.1

方向 種別 時間帯	D断面流入合計							交差点全流入合計 (A+B+C+D)						
	乗用車	大型 乗用車	小型 貨物車	普通 貨物車	自動車 合計	大型車 合計	大型車 混入率	乗用車	大型 乗用車	小型 貨物車	普通 貨物車	自動車 合計	大型車 合計	大型車 混入率
8:00~9:00	140	0	45	3	188	3	1.6	2,029	3	602	204	2,838	207	7.3
9:00~10:00	122	2	32	3	159	5	3.1	1,766	6	395	479	2,646	485	18.3
10:00~11:00	107	0	27	4	138	4	2.9	1,655	5	381	531	2,572	536	20.8
11:00~12:00	93	0	34	4	131	4	3.1	1,495	3	548	370	2,416	373	15.4
12:00~13:00	85	0	30	1	116	1	0.9	1,670	0	501	319	2,490	319	12.8
13:00~14:00	102	1	24	5	132	6	4.5	1,705	5	393	381	2,484	386	15.5
14:00~15:00	109	6	34	9	158	15	9.5	1,755	7	416	393	2,571	400	15.6
15:00~16:00	97	0	32	1	130	1	0.8	1,929	1	587	232	2,749	233	8.5
16:00~17:00	132	0	32	3	167	3	1.8	2,199	2	594	179	2,974	181	6.1
17:00~18:00	164	0	30	2	196	2	1.0	2,627	2	415	133	3,177	135	4.2
18:00~19:00	135	0	15	0	150	0	0.0	2,539	1	292	107	2,939	108	3.7
19:00~20:00	106	0	17	0	123	0	0.0	2,326	2	264	127	2,719	129	4.7
20:00~21:00	67	0	6	0	73	0	0.0	2,028	0	181	141	2,350	141	6.0
21:00~22:00	45	0	4	1	50	1	2.0	1,829	0	167	94	2,090	94	4.5
22:00~23:00	28	0	3	0	31	0	0.0	1,444	0	128	73	1,645	73	4.4
全時間合計	1,532	9	365	36	1,942	45	2.3	28,996	37	5,864	3,763	38,660	3,800	9.8

# 自動車類交通量調査結果集計表

(方向別)

調査地点：地点1 一ノ宮町西交差点

調査日：令和8年3月8日(日)

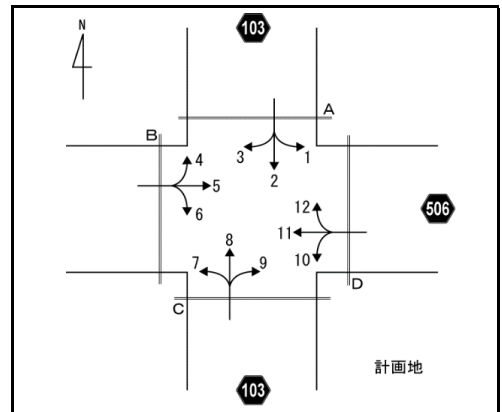

方向 種別 時間帯	1							2						
	乗用車	大 型 乗用車	小 型 貨物車	普 通 貨物車	自動車 合 計	大型車 合 計	大型車 混入率	乗用車	大 型 乗用車	小 型 貨物車	普 通 貨物車	自動車 合 計	大型車 合 計	大型車 混入率
8:00～9:00	74	0	2	0	76	0	0.0	264	0	14	0	278	0	0.0
9:00～10:00	92	0	6	2	100	2	2.0	362	1	36	3	402	4	1.0
10:00～11:00	98	0	6	0	104	0	0.0	434	0	19	2	455	2	0.4
11:00～12:00	103	0	2	0	105	0	0.0	553	0	13	1	567	1	0.2
12:00～13:00	100	0	8	0	108	0	0.0	401	0	31	1	433	1	0.2
13:00～14:00	108	0	12	0	120	0	0.0	418	0	34	2	454	2	0.4
14:00～15:00	86	0	1	0	87	0	0.0	408	0	31	2	441	2	0.5
15:00～16:00	56	0	1	0	57	0	0.0	481	0	16	2	499	2	0.4
16:00～17:00	90	0	2	0	92	0	0.0	468	0	30	1	499	1	0.2
17:00～18:00	84	0	6	0	90	0	0.0	385	0	29	0	414	0	0.0
18:00～19:00	58	0	4	0	62	0	0.0	316	0	16	0	332	0	0.0
19:00～20:00	34	0	2	0	36	0	0.0	280	0	2	0	282	0	0.0
20:00～21:00	19	0	1	1	21	1	4.8	182	0	0	0	182	0	0.0
21:00～22:00	15	0	3	0	18	0	0.0	164	0	1	0	165	0	0.0
22:00～23:00	10	0	1	0	11	0	0.0	121	0	1	0	122	0	0.0
全時間合計	1,027	0	57	3	1,087	3	0.3	5,237	1	273	14	5,525	15	0.3

方向 種別 時間帯	3						
	乗用車	大 型 乗用車	小 型 貨物車	普 通 貨物車	自動車 合 計	大型車 合 計	大型車 混入率
8:00～9:00	1	0	0	0	1	0	0.0
9:00～10:00	1	0	0	0	1	0	0.0
10:00～11:00	2	0	0	0	2	0	0.0
11:00～12:00	6	0	0	0	6	0	0.0
12:00～13:00	0	0	1	0	1	0	0.0
13:00～14:00	1	0	0	0	1	0	0.0
14:00～15:00	1	0	0	0	1	0	0.0
15:00～16:00	1	0	0	0	1	0	0.0
16:00～17:00	2	0	0	0	2	0	0.0
17:00～18:00	4	0	1	0	5	0	0.0
18:00～19:00	2	0	0	0	2	0	0.0
19:00～20:00	2	0	0	0	2	0	0.0
20:00～21:00	1	0	0	0	1	0	0.0
21:00～22:00	0	0	0	0	0	0	0.0
22:00～23:00	0	0	0	0	0	0	0.0
全時間合計	24	0	2	0	26	0	0.0

# 自動車類交通量調査結果集計表

(方向別)

調査地点：地点1 一ノ宮町西交差点

調査日：令和8年3月8日(日)

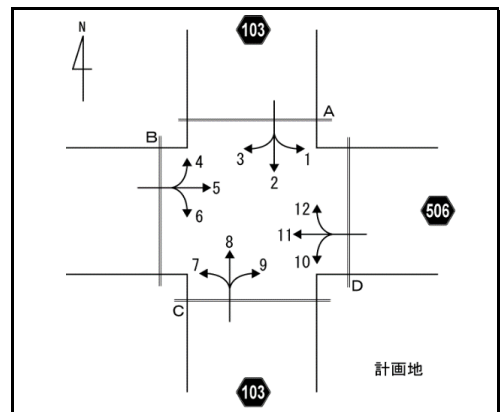

方向 種別 時間帯	4							5						
	乗用車	大型 乗用車	小型 貨物車	普通 貨物車	自動車 合計	大型車 合計	大型車 混入率	乗用車	大型 乗用車	小型 貨物車	普通 貨物車	自動車 合計	大型車 合計	大型車 混入率
8:00～9:00	2	0	0	0	2	0	0.0	12	0	0	0	12	0	0.0
9:00～10:00	2	0	1	0	3	0	0.0	7	0	3	0	10	0	0.0
10:00～11:00	1	0	0	0	1	0	0.0	6	0	0	0	6	0	0.0
11:00～12:00	2	0	0	0	2	0	0.0	22	0	2	0	24	0	0.0
12:00～13:00	3	0	0	0	3	0	0.0	8	0	2	0	10	0	0.0
13:00～14:00	4	0	0	0	4	0	0.0	18	0	1	0	19	0	0.0
14:00～15:00	3	0	0	0	3	0	0.0	12	0	0	0	12	0	0.0
15:00～16:00	4	0	0	0	4	0	0.0	6	0	1	0	7	0	0.0
16:00～17:00	4	0	1	0	5	0	0.0	18	0	2	0	20	0	0.0
17:00～18:00	3	0	0	0	3	0	0.0	20	0	1	0	21	0	0.0
18:00～19:00	5	0	0	0	5	0	0.0	27	0	1	0	28	0	0.0
19:00～20:00	4	0	0	0	4	0	0.0	19	0	0	0	19	0	0.0
20:00～21:00	2	0	0	0	2	0	0.0	3	0	0	0	3	0	0.0
21:00～22:00	1	0	0	0	1	0	0.0	2	0	0	0	2	0	0.0
22:00～23:00	1	0	0	0	1	0	0.0	3	0	0	0	3	0	0.0
全時間合計	41	0	2	0	43	0	0.0	183	0	13	0	196	0	0.0

方向 種別 時間帯	6						
	乗用車	大型 乗用車	小型 貨物車	普通 貨物車	自動車 合計	大型車 合計	大型車 混入率
8:00～9:00	5	0	0	0	5	0	0.0
9:00～10:00	10	0	0	0	10	0	0.0
10:00～11:00	8	0	0	0	8	0	0.0
11:00～12:00	14	0	1	0	15	0	0.0
12:00～13:00	13	0	2	0	15	0	0.0
13:00～14:00	17	0	0	0	17	0	0.0
14:00～15:00	5	0	0	0	5	0	0.0
15:00～16:00	2	0	0	0	2	0	0.0
16:00～17:00	11	0	0	0	11	0	0.0
17:00～18:00	9	0	2	0	11	0	0.0
18:00～19:00	5	0	0	0	5	0	0.0
19:00～20:00	6	0	0	0	6	0	0.0
20:00～21:00	4	0	1	0	5	0	0.0
21:00～22:00	5	0	0	0	5	0	0.0
22:00～23:00	3	0	0	0	3	0	0.0
全時間合計	117	0	6	0	123	0	0.0

# 自動車類交通量調査結果集計表

(方向別)

調査地点：地点1 一ノ宮町西交差点

調査日：令和8年3月8日(日)

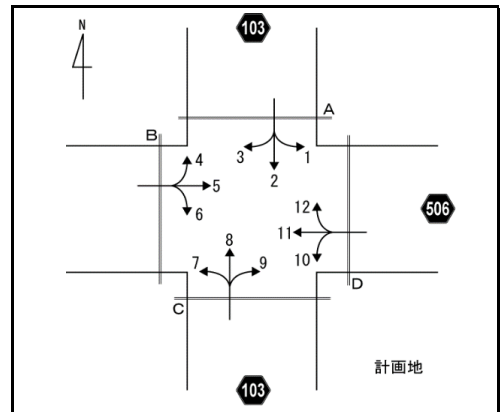

方向 種別 時間帯	7							8						
	乗用車	大 型 乗用車	小 型 貨物車	普 通 貨物車	自動車 合 計	大型車 合 計	大型車 混入率	乗用車	大 型 乗用車	小 型 貨物車	普 通 貨物車	自動車 合 計	大型車 合 計	大型車 混入率
8:00～9:00	4	0	0	0	4	0	0.0	247	0	18	0	265	0	0.0
9:00～10:00	5	0	0	0	5	0	0.0	290	0	19	2	311	2	0.6
10:00～11:00	2	0	0	0	2	0	0.0	275	0	14	0	289	0	0.0
11:00～12:00	9	0	0	0	9	0	0.0	460	0	17	2	479	2	0.4
12:00～13:00	12	0	0	0	12	0	0.0	413	0	23	1	437	1	0.2
13:00～14:00	1	0	1	0	2	0	0.0	376	0	14	1	391	1	0.3
14:00～15:00	8	0	0	0	8	0	0.0	305	0	6	0	311	0	0.0
15:00～16:00	8	0	0	0	8	0	0.0	307	0	13	0	320	0	0.0
16:00～17:00	13	0	0	1	14	1	7.1	401	0	16	1	418	1	0.2
17:00～18:00	11	0	1	0	12	0	0.0	367	1	8	1	377	2	0.5
18:00～19:00	2	0	0	0	2	0	0.0	244	0	5	0	249	0	0.0
19:00～20:00	4	0	0	0	4	0	0.0	216	0	4	0	220	0	0.0
20:00～21:00	2	0	0	0	2	0	0.0	194	5	9	1	209	6	2.9
21:00～22:00	3	0	0	0	3	0	0.0	143	0	8	2	153	2	1.3
22:00～23:00	2	0	0	0	2	0	0.0	110	0	4	0	114	0	0.0
全時間合計	86	0	2	1	89	1	1.1	4,348	6	178	11	4,543	17	0.4

方向 種別 時間帯	9						
	乗用車	大 型 乗用車	小 型 貨物車	普 通 貨物車	自動車 合 計	大型車 合 計	大型車 混入率
8:00～9:00	25	0	3	0	28	0	0.0
9:00～10:00	36	0	5	0	41	0	0.0
10:00～11:00	19	0	0	0	19	0	0.0
11:00～12:00	31	0	2	0	33	0	0.0
12:00～13:00	48	0	1	3	52	3	5.8
13:00～14:00	35	0	2	1	38	1	2.6
14:00～15:00	42	0	2	3	47	3	6.4
15:00～16:00	20	0	0	0	20	0	0.0
16:00～17:00	43	0	2	1	46	1	2.2
17:00～18:00	32	0	0	0	32	0	0.0
18:00～19:00	29	0	0	0	29	0	0.0
19:00～20:00	24	0	0	0	24	0	0.0
20:00～21:00	14	0	0	0	14	0	0.0
21:00～22:00	13	0	0	0	13	0	0.0
22:00～23:00	9	0	0	0	9	0	0.0
全時間合計	420	0	17	8	445	8	1.8

# 自動車類交通量調査結果集計表

(方向別)

調査地点：地点1 一ノ宮町西交差点

調査日：令和8年3月8日(日)

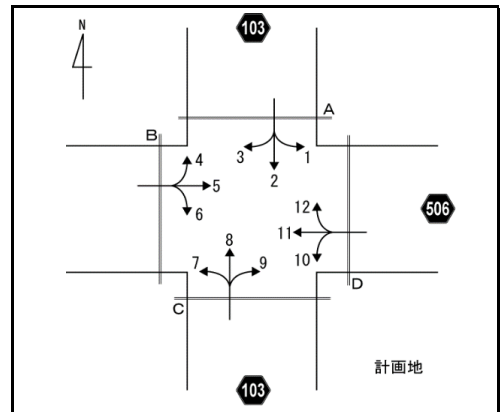

方向 種別 時間帯	10							11						
	乗用車	大 型 乗用車	小 型 貨物車	普 通 貨物車	自動車 合 計	大型車 合 計	大型車 混入率	乗用車	大 型 乗用車	小 型 貨物車	普 通 貨物車	自動車 合 計	大型車 合 計	大型車 混入率
8:00～9:00	21	0	3	0	24	0	0.0	12	0	0	1	13	1	7.7
9:00～10:00	38	0	4	0	42	0	0.0	17	0	1	0	18	0	0.0
10:00～11:00	34	0	1	0	35	0	0.0	20	0	0	0	20	0	0.0
11:00～12:00	24	0	0	0	24	0	0.0	39	0	0	0	39	0	0.0
12:00～13:00	32	0	5	1	38	1	2.6	30	0	1	0	31	0	0.0
13:00～14:00	36	0	2	1	39	1	2.6	13	0	1	1	15	1	6.7
14:00～15:00	29	0	1	0	30	0	0.0	19	0	0	0	19	0	0.0
15:00～16:00	23	0	1	0	24	0	0.0	40	0	4	0	44	0	0.0
16:00～17:00	42	0	2	1	45	1	2.2	14	0	3	0	17	0	0.0
17:00～18:00	26	0	2	0	28	0	0.0	12	0	1	0	13	0	0.0
18:00～19:00	23	0	0	0	23	0	0.0	8	0	0	0	8	0	0.0
19:00～20:00	17	0	0	0	17	0	0.0	7	0	0	0	7	0	0.0
20:00～21:00	10	0	1	0	11	0	0.0	10	0	0	0	10	0	0.0
21:00～22:00	14	0	0	0	14	0	0.0	6	0	0	0	6	0	0.0
22:00～23:00	11	0	1	0	12	0	0.0	5	0	0	0	5	0	0.0
全時間合計	380	0	23	3	406	3	0.7	252	0	11	2	265	2	0.8

方向 種別 時間帯	12						
	乗用車	大 型 乗用車	小 型 貨物車	普 通 貨物車	自動車 合 計	大型車 合 計	大型車 混入率
8:00～9:00	50	0	5	0	55	0	0.0
9:00～10:00	54	0	1	1	56	1	1.8
10:00～11:00	99	0	1	1	101	1	1.0
11:00～12:00	70	0	1	0	71	0	0.0
12:00～13:00	68	0	5	0	73	0	0.0
13:00～14:00	80	0	6	0	86	0	0.0
14:00～15:00	49	0	1	0	50	0	0.0
15:00～16:00	65	0	4	0	69	0	0.0
16:00～17:00	74	0	2	0	76	0	0.0
17:00～18:00	88	0	2	0	90	0	0.0
18:00～19:00	47	0	2	0	49	0	0.0
19:00～20:00	36	0	5	0	41	0	0.0
20:00～21:00	12	1	0	0	13	1	7.7
21:00～22:00	18	0	0	1	19	1	5.3
22:00～23:00	13	0	0	0	13	0	0.0
全時間合計	823	1	35	3	862	4	0.5

# 自動車類交通量調査結果集計表

(断面別)

調査地点：地点1 一ノ宮町西交差点

調査日：令和8年3月8日(日)

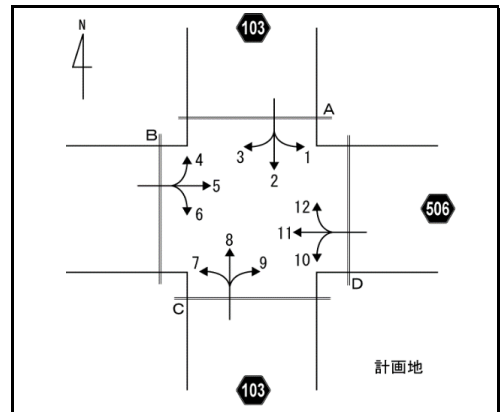

方向 種別 時間帯	A断面流入 (1+2+3)							A断面流出 (4+8+12)						
	乗用車	大 型 乗用車	小 型 貨物車	普 通 貨物車	自動車 合 計	大型車 合 計	大型車 混入率	乗用車	大 型 乗用車	小 型 貨物車	普 通 貨物車	自動車 合 計	大型車 合 計	大型車 混入率
8:00～9:00	339	0	16	0	355	0	0.0	299	0	23	0	322	0	0.0
9:00～10:00	455	1	42	5	503	6	1.2	346	0	21	3	370	3	0.8
10:00～11:00	534	0	25	2	561	2	0.4	375	0	15	1	391	1	0.3
11:00～12:00	662	0	15	1	678	1	0.1	532	0	18	2	552	2	0.4
12:00～13:00	501	0	40	1	542	1	0.2	484	0	28	1	513	1	0.2
13:00～14:00	527	0	46	2	575	2	0.3	460	0	20	1	481	1	0.2
14:00～15:00	495	0	32	2	529	2	0.4	357	0	7	0	364	0	0.0
15:00～16:00	538	0	17	2	557	2	0.4	376	0	17	0	393	0	0.0
16:00～17:00	560	0	32	1	593	1	0.2	479	0	19	1	499	1	0.2
17:00～18:00	473	0	36	0	509	0	0.0	458	1	10	1	470	2	0.4
18:00～19:00	376	0	20	0	396	0	0.0	296	0	7	0	303	0	0.0
19:00～20:00	316	0	4	0	320	0	0.0	256	0	9	0	265	0	0.0
20:00～21:00	202	0	1	1	204	1	0.5	208	6	9	1	224	7	3.1
21:00～22:00	179	0	4	0	183	0	0.0	162	0	8	3	173	3	1.7
22:00～23:00	131	0	2	0	133	0	0.0	124	0	4	0	128	0	0.0
全時間合計	6,288	1	332	17	6,638	18	0.3	5,212	7	215	14	5,448	21	0.4

方向 種別 時間帯	A断面流入合計						
	乗用車	大 型 乗用車	小 型 貨物車	普 通 貨物車	自動車 合 計	大型車 合 計	大型車 混入率
8:00～9:00	638	0	39	0	677	0	0.0
9:00～10:00	801	1	63	8	873	9	1.0
10:00～11:00	909	0	40	3	952	3	0.3
11:00～12:00	1,194	0	33	3	1,230	3	0.2
12:00～13:00	985	0	68	2	1,055	2	0.2
13:00～14:00	987	0	66	3	1,056	3	0.3
14:00～15:00	852	0	39	2	893	2	0.2
15:00～16:00	914	0	34	2	950	2	0.2
16:00～17:00	1,039	0	51	2	1,092	2	0.2
17:00～18:00	931	1	46	1	979	2	0.2
18:00～19:00	672	0	27	0	699	0	0.0
19:00～20:00	572	0	13	0	585	0	0.0
20:00～21:00	410	6	10	2	428	8	1.9
21:00～22:00	341	0	12	3	356	3	0.8
22:00～23:00	255	0	6	0	261	0	0.0
全時間合計	11,500	8	547	31	12,086	39	0.3

# 自動車類交通量調査結果集計表

(断面別)

調査地点：地点1 一ノ宮町西交差点

調査日：令和8年3月8日(日)

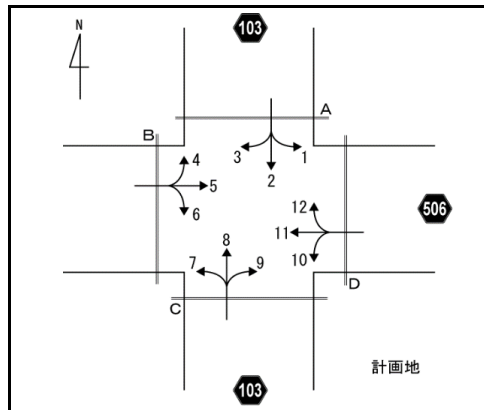

方向 種別 時間帯	B断面流入 (4+5+6)							B断面流出 (3+7+11)						
	乗用車	大型 乗用車	小型 貨物車	普通 貨物車	自動車 合計	大型車 合計	大型車 混入率	乗用車	大型 乗用車	小型 貨物車	普通 貨物車	自動車 合計	大型車 合計	大型車 混入率
8:00～9:00	19	0	0	0	19	0	0.0	17	0	0	1	18	1	5.6
9:00～10:00	19	0	4	0	23	0	0.0	23	0	1	0	24	0	0.0
10:00～11:00	15	0	0	0	15	0	0.0	24	0	0	0	24	0	0.0
11:00～12:00	38	0	3	0	41	0	0.0	54	0	0	0	54	0	0.0
12:00～13:00	24	0	4	0	28	0	0.0	42	0	2	0	44	0	0.0
13:00～14:00	39	0	1	0	40	0	0.0	15	0	2	1	18	1	5.6
14:00～15:00	20	0	0	0	20	0	0.0	28	0	0	0	28	0	0.0
15:00～16:00	12	0	1	0	13	0	0.0	49	0	4	0	53	0	0.0
16:00～17:00	33	0	3	0	36	0	0.0	29	0	3	1	33	1	3.0
17:00～18:00	32	0	3	0	35	0	0.0	27	0	3	0	30	0	0.0
18:00～19:00	37	0	1	0	38	0	0.0	12	0	0	0	12	0	0.0
19:00～20:00	29	0	0	0	29	0	0.0	13	0	0	0	13	0	0.0
20:00～21:00	9	0	1	0	10	0	0.0	13	0	0	0	13	0	0.0
21:00～22:00	8	0	0	0	8	0	0.0	9	0	0	0	9	0	0.0
22:00～23:00	7	0	0	0	7	0	0.0	7	0	0	0	7	0	0.0
全時間合計	341	0	21	0	362	0	0.0	362	0	15	3	380	3	0.8

方向 種別 時間帯	B断面流入合計						
	乗用車	大型 乗用車	小型 貨物車	普通 貨物車	自動車 合計	大型車 合計	大型車 混入率
8:00～9:00	36	0	0	1	37	1	2.7
9:00～10:00	42	0	5	0	47	0	0.0
10:00～11:00	39	0	0	0	39	0	0.0
11:00～12:00	92	0	3	0	95	0	0.0
12:00～13:00	66	0	6	0	72	0	0.0
13:00～14:00	54	0	3	1	58	1	1.7
14:00～15:00	48	0	0	0	48	0	0.0
15:00～16:00	61	0	5	0	66	0	0.0
16:00～17:00	62	0	6	1	69	1	1.4
17:00～18:00	59	0	6	0	65	0	0.0
18:00～19:00	49	0	1	0	50	0	0.0
19:00～20:00	42	0	0	0	42	0	0.0
20:00～21:00	22	0	1	0	23	0	0.0
21:00～22:00	17	0	0	0	17	0	0.0
22:00～23:00	14	0	0	0	14	0	0.0
全時間合計	703	0	36	3	742	3	0.4

# 自動車類交通量調査結果集計表

(断面別)

調査地点：地点1 一ノ宮町西交差点

調査日：令和8年3月8日(日)

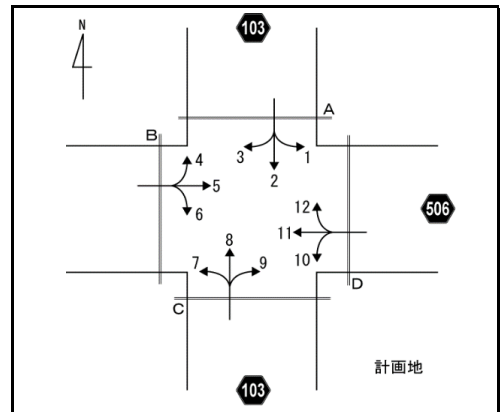

方向 種別 時間帯	C断面流入 (7+8+9)							C断面流出 (2+6+10)						
	乗用車	大型 乗用車	小型 貨物車	普通 貨物車	自動車 合計	大型車 合計	大型車 混入率	乗用車	大型 乗用車	小型 貨物車	普通 貨物車	自動車 合計	大型車 合計	大型車 混入率
8:00～9:00	276	0	21	0	297	0	0.0	290	0	17	0	307	0	0.0
9:00～10:00	331	0	24	2	357	2	0.6	410	1	40	3	454	4	0.9
10:00～11:00	296	0	14	0	310	0	0.0	476	0	20	2	498	2	0.4
11:00～12:00	500	0	19	2	521	2	0.4	591	0	14	1	606	1	0.2
12:00～13:00	473	0	24	4	501	4	0.8	446	0	38	2	486	2	0.4
13:00～14:00	412	0	17	2	431	2	0.5	471	0	36	3	510	3	0.6
14:00～15:00	355	0	8	3	366	3	0.8	442	0	32	2	476	2	0.4
15:00～16:00	335	0	13	0	348	0	0.0	506	0	17	2	525	2	0.4
16:00～17:00	457	0	18	3	478	3	0.6	521	0	32	2	555	2	0.4
17:00～18:00	410	1	9	1	421	2	0.5	420	0	33	0	453	0	0.0
18:00～19:00	275	0	5	0	280	0	0.0	344	0	16	0	360	0	0.0
19:00～20:00	244	0	4	0	248	0	0.0	303	0	2	0	305	0	0.0
20:00～21:00	210	5	9	1	225	6	2.7	196	0	2	0	198	0	0.0
21:00～22:00	159	0	8	2	169	2	1.2	183	0	1	0	184	0	0.0
22:00～23:00	121	0	4	0	125	0	0.0	135	0	2	0	137	0	0.0
全時間合計	4,854	6	197	20	5,077	26	0.5	5,734	1	302	17	6,054	18	0.3

方向 種別 時間帯	C断面流出入合計						
	乗用車	大型 乗用車	小型 貨物車	普通 貨物車	自動車 合計	大型車 合計	大型車 混入率
8:00～9:00	566	0	38	0	604	0	0.0
9:00～10:00	741	1	64	5	811	6	0.7
10:00～11:00	772	0	34	2	808	2	0.2
11:00～12:00	1,091	0	33	3	1,127	3	0.3
12:00～13:00	919	0	62	6	987	6	0.6
13:00～14:00	883	0	53	5	941	5	0.5
14:00～15:00	797	0	40	5	842	5	0.6
15:00～16:00	841	0	30	2	873	2	0.2
16:00～17:00	978	0	50	5	1,033	5	0.5
17:00～18:00	830	1	42	1	874	2	0.2
18:00～19:00	619	0	21	0	640	0	0.0
19:00～20:00	547	0	6	0	553	0	0.0
20:00～21:00	406	5	11	1	423	6	1.4
21:00～22:00	342	0	9	2	353	2	0.6
22:00～23:00	256	0	6	0	262	0	0.0
全時間合計	10,588	7	499	37	11,131	44	0.4

# 自動車類交通量調査結果集計表

(断面別)

調査地点：地点1 一ノ宮町西交差点

調査日：令和8年3月8日(日)

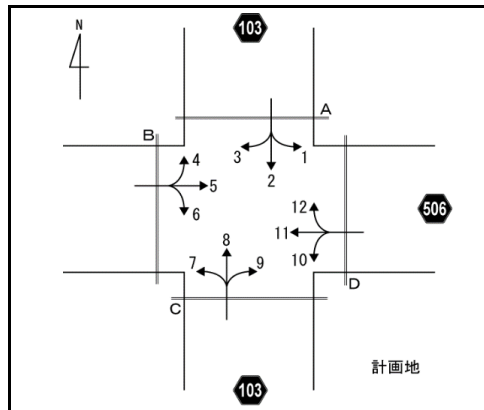

方向 種別 時間帯	D断面流入 (10+11+12)							D断面流出 (1+5+9)						
	乗用車	大型 乗用車	小型 貨物車	普通 貨物車	自動車 合計	大型車 合計	大型車 混入率	乗用車	大型 乗用車	小型 貨物車	普通 貨物車	自動車 合計	大型車 合計	大型車 混入率
8:00~9:00	83	0	8	1	92	1	1.1	111	0	5	0	116	0	0.0
9:00~10:00	109	0	6	1	116	1	0.9	135	0	14	2	151	2	1.3
10:00~11:00	153	0	2	1	156	1	0.6	123	0	6	0	129	0	0.0
11:00~12:00	133	0	1	0	134	0	0.0	156	0	6	0	162	0	0.0
12:00~13:00	130	0	11	1	142	1	0.7	156	0	11	3	170	3	1.8
13:00~14:00	129	0	9	2	140	2	1.4	161	0	15	1	177	1	0.6
14:00~15:00	97	0	2	0	99	0	0.0	140	0	3	3	146	3	2.1
15:00~16:00	128	0	9	0	137	0	0.0	82	0	2	0	84	0	0.0
16:00~17:00	130	0	7	1	138	1	0.7	151	0	6	1	158	1	0.6
17:00~18:00	126	0	5	0	131	0	0.0	136	0	7	0	143	0	0.0
18:00~19:00	78	0	2	0	80	0	0.0	114	0	5	0	119	0	0.0
19:00~20:00	60	0	5	0	65	0	0.0	77	0	2	0	79	0	0.0
20:00~21:00	32	1	1	0	34	1	2.9	36	0	1	1	38	1	2.6
21:00~22:00	38	0	0	1	39	1	2.6	30	0	3	0	33	0	0.0
22:00~23:00	29	0	1	0	30	0	0.0	22	0	1	0	23	0	0.0
全時間合計	1,455	1	69	8	1,533	9	0.6	1,630	0	87	11	1,728	11	0.6

方向 種別 時間帯	D断面流入合計							交差点全流入合計 (A+B+C+D)						
	乗用車	大型 乗用車	小型 貨物車	普通 貨物車	自動車 合計	大型車 合計	大型車 混入率	乗用車	大型 乗用車	小型 貨物車	普通 貨物車	自動車 合計	大型車 合計	大型車 混入率
8:00~9:00	194	0	13	1	208	1	0.5	717	0	45	1	763	1	0.1
9:00~10:00	244	0	20	3	267	3	1.1	914	1	76	8	999	9	0.9
10:00~11:00	276	0	8	1	285	1	0.4	998	0	41	3	1,042	3	0.3
11:00~12:00	289	0	7	0	296	0	0.0	1,333	0	38	3	1,374	3	0.2
12:00~13:00	286	0	22	4	312	4	1.3	1,128	0	79	6	1,213	6	0.5
13:00~14:00	290	0	24	3	317	3	0.9	1,107	0	73	6	1,186	6	0.5
14:00~15:00	237	0	5	3	245	3	1.2	967	0	42	5	1,014	5	0.5
15:00~16:00	210	0	11	0	221	0	0.0	1,013	0	40	2	1,055	2	0.2
16:00~17:00	281	0	13	2	296	2	0.7	1,180	0	60	5	1,245	5	0.4
17:00~18:00	262	0	12	0	274	0	0.0	1,041	1	53	1	1,096	2	0.2
18:00~19:00	192	0	7	0	199	0	0.0	766	0	28	0	794	0	0.0
19:00~20:00	137	0	7	0	144	0	0.0	649	0	13	0	662	0	0.0
20:00~21:00	68	1	2	1	72	2	2.8	453	6	12	2	473	8	1.7
21:00~22:00	68	0	3	1	72	1	1.4	384	0	12	3	399	3	0.8
22:00~23:00	51	0	2	0	53	0	0.0	288	0	7	0	295	0	0.0
全時間合計	3,085	1	156	19	3,261	20	0.6	12,938	8	619	45	13,610	53	0.4

# 自動車類交通量調査結果集計表

(方向別)

調査地点：地点2 高岡町南交差点

調査日：令和8年3月8日(日)

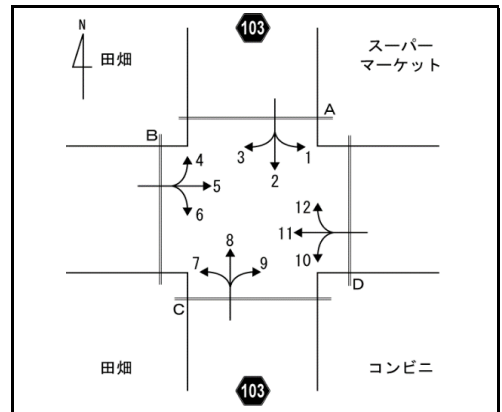

方向 種別 時間帯	1							2						
	乗用車	大型乗用車	小型貨物車	普通貨物車	自動車合計	大型車合計	大型車混入率	乗用車	大型乗用車	小型貨物車	普通貨物車	自動車合計	大型車合計	大型車混入率
8:00～9:00	31	0	1	0	32	0	0.0	233	0	14	7	254	7	2.8
9:00～10:00	28	0	6	0	34	0	0.0	352	1	30	6	389	7	1.8
10:00～11:00	43	0	5	0	48	0	0.0	317	0	24	1	342	1	0.3
11:00～12:00	52	0	12	0	64	0	0.0	348	0	31	0	379	0	0.0
12:00～13:00	36	0	2	0	38	0	0.0	352	0	24	2	378	2	0.5
13:00～14:00	32	0	2	1	35	1	2.9	401	0	23	3	427	3	0.7
14:00～15:00	42	0	5	0	47	0	0.0	330	0	42	0	372	0	0.0
15:00～16:00	63	0	6	0	69	0	0.0	329	0	26	4	359	4	1.1
16:00～17:00	69	0	6	0	75	0	0.0	338	0	18	2	358	2	0.6
17:00～18:00	41	0	5	1	47	1	2.1	312	0	36	0	348	0	0.0
18:00～19:00	56	0	4	0	60	0	0.0	316	0	14	3	333	3	0.9
19:00～20:00	18	0	6	0	24	0	0.0	276	0	12	1	289	1	0.3
20:00～21:00	14	0	1	0	15	0	0.0	228	0	8	0	236	0	0.0
21:00～22:00	6	0	1	0	7	0	0.0	200	0	9	0	209	0	0.0
22:00～23:00	5	0	1	0	6	0	0.0	193	0	5	0	198	0	0.0
全時間合計	536	0	63	2	601	2	0.3	4,525	1	316	29	4,871	30	0.6

方向 種別 時間帯	3						
	乗用車	大型乗用車	小型貨物車	普通貨物車	自動車合計	大型車合計	大型車混入率
8:00～9:00	0	0	0	0	0	0	0.0
9:00～10:00	2	0	1	0	3	0	0.0
10:00～11:00	0	0	0	0	0	0	0.0
11:00～12:00	3	0	0	0	3	0	0.0
12:00～13:00	4	0	0	0	4	0	0.0
13:00～14:00	2	0	0	0	2	0	0.0
14:00～15:00	1	0	0	1	2	1	50.0
15:00～16:00	1	0	0	0	1	0	0.0
16:00～17:00	2	0	1	0	3	0	0.0
17:00～18:00	2	0	1	0	3	0	0.0
18:00～19:00	1	0	1	0	2	0	0.0
19:00～20:00	3	0	0	0	3	0	0.0
20:00～21:00	2	0	0	0	2	0	0.0
21:00～22:00	0	0	0	0	0	0	0.0
22:00～23:00	1	0	0	0	1	0	0.0
全時間合計	24	0	4	1	29	1	3.4

# 自動車類交通量調査結果集計表

(方向別)

調査地点：地点2 高岡町南交差点

調査日：令和8年3月8日(日)

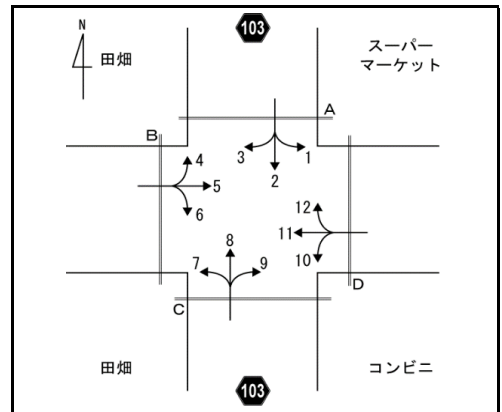

方向 種別 時間帯	4							5						
	乗用車	大 型 乗用車	小 型 貨物車	普 通 貨物車	自動車 合 計	大型車 合 計	大型車 混入率	乗用車	大 型 乗用車	小 型 貨物車	普 通 貨物車	自動車 合 計	大型車 合 計	大型車 混入率
8:00～9:00	1	0	0	0	1	0	0.0	0	0	0	0	0	0	0.0
9:00～10:00	0	0	0	0	0	0	0.0	2	0	3	0	5	0	0.0
10:00～11:00	1	0	0	0	1	0	0.0	4	0	1	0	5	0	0.0
11:00～12:00	0	0	0	0	0	0	0.0	6	0	0	0	6	0	0.0
12:00～13:00	1	0	0	0	1	0	0.0	2	0	0	0	2	0	0.0
13:00～14:00	1	0	0	0	1	0	0.0	3	0	1	0	4	0	0.0
14:00～15:00	2	0	0	0	2	0	0.0	1	0	0	0	1	0	0.0
15:00～16:00	0	0	0	0	0	0	0.0	1	0	0	0	1	0	0.0
16:00～17:00	1	0	0	0	1	0	0.0	4	0	0	0	4	0	0.0
17:00～18:00	0	0	1	0	1	0	0.0	2	0	0	0	2	0	0.0
18:00～19:00	0	0	0	0	0	0	0.0	5	0	2	0	7	0	0.0
19:00～20:00	0	0	0	0	0	0	0.0	2	0	0	0	2	0	0.0
20:00～21:00	0	0	0	0	0	0	0.0	0	0	0	0	0	0	0.0
21:00～22:00	0	0	0	0	0	0	0.0	0	0	0	0	0	0	0.0
22:00～23:00	1	0	0	0	1	0	0.0	0	0	0	0	0	0	0.0
全時間合計	8	0	1	0	9	0	0.0	32	0	7	0	39	0	0.0

方向 種別 時間帯	6						
	乗用車	大 型 乗用車	小 型 貨物車	普 通 貨物車	自動車 合 計	大型車 合 計	大型車 混入率
8:00～9:00	0	0	0	0	0	0	0.0
9:00～10:00	1	0	0	0	1	0	0.0
10:00～11:00	1	0	0	0	1	0	0.0
11:00～12:00	2	0	0	0	2	0	0.0
12:00～13:00	1	0	0	0	1	0	0.0
13:00～14:00	2	0	0	0	2	0	0.0
14:00～15:00	0	0	0	0	0	0	0.0
15:00～16:00	0	0	0	0	0	0	0.0
16:00～17:00	1	0	0	0	1	0	0.0
17:00～18:00	0	0	0	0	0	0	0.0
18:00～19:00	1	0	0	0	1	0	0.0
19:00～20:00	1	0	0	0	1	0	0.0
20:00～21:00	0	0	1	0	1	0	0.0
21:00～22:00	0	0	0	0	0	0	0.0
22:00～23:00	0	0	0	0	0	0	0.0
全時間合計	10	0	1	0	11	0	0.0

# 自動車類交通量調査結果集計表

(方向別)

調査地点：地点2 高岡町南交差点

調査日：令和8年3月8日(日)

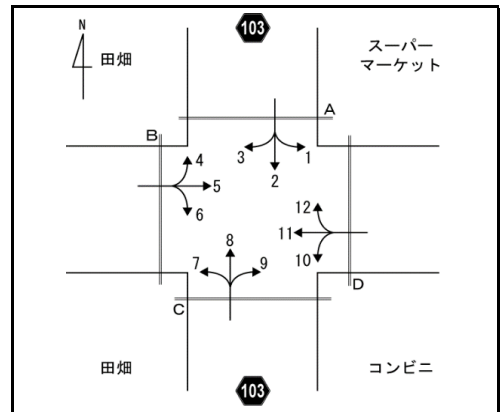

方向 種別 時間帯	7							8						
	乗用車	大 型 乗用車	小 型 貨物車	普 通 貨物車	自動車 合 計	大型車 合 計	大型車 混入率	乗用車	大 型 乗用車	小 型 貨物車	普 通 貨物車	自動車 合 計	大型車 合 計	大型車 混入率
8:00～9:00	1	0	0	0	1	0	0.0	233	0	5	1	239	1	0.4
9:00～10:00	2	0	0	0	2	0	0.0	260	0	20	1	281	1	0.4
10:00～11:00	0	0	0	0	0	0	0.0	314	0	36	1	351	1	0.3
11:00～12:00	0	0	0	0	0	0	0.0	322	0	32	2	356	2	0.6
12:00～13:00	0	0	0	0	0	0	0.0	366	0	13	3	382	3	0.8
13:00～14:00	1	0	0	0	1	0	0.0	341	0	11	4	356	4	1.1
14:00～15:00	0	0	0	0	0	0	0.0	330	0	38	2	370	2	0.5
15:00～16:00	1	0	0	0	1	0	0.0	337	0	49	1	387	1	0.3
16:00～17:00	1	0	0	0	1	0	0.0	346	0	24	3	373	3	0.8
17:00～18:00	0	0	0	0	0	0	0.0	317	1	18	0	336	1	0.3
18:00～19:00	0	0	0	0	0	0	0.0	295	0	8	3	306	3	1.0
19:00～20:00	1	0	0	0	1	0	0.0	226	0	19	1	246	1	0.4
20:00～21:00	2	0	0	0	2	0	0.0	253	5	5	2	265	7	2.6
21:00～22:00	1	0	0	0	1	0	0.0	139	0	11	1	151	1	0.7
22:00～23:00	1	0	0	0	1	0	0.0	102	0	5	0	107	0	0.0
全時間合計	11	0	0	0	11	0	0.0	4,181	6	294	25	4,506	31	0.7

方向 種別 時間帯	9						
	乗用車	大 型 乗用車	小 型 貨物車	普 通 貨物車	自動車 合 計	大型車 合 計	大型車 混入率
8:00～9:00	43	0	5	0	48	0	0.0
9:00～10:00	52	0	4	1	57	1	1.8
10:00～11:00	84	0	10	0	94	0	0.0
11:00～12:00	107	0	8	0	115	0	0.0
12:00～13:00	72	0	4	1	77	1	1.3
13:00～14:00	61	0	2	0	63	0	0.0
14:00～15:00	79	0	8	0	87	0	0.0
15:00～16:00	90	0	5	1	96	1	1.0
16:00～17:00	92	0	7	0	99	0	0.0
17:00～18:00	91	0	13	0	104	0	0.0
18:00～19:00	66	0	9	0	75	0	0.0
19:00～20:00	52	0	1	0	53	0	0.0
20:00～21:00	42	0	3	0	45	0	0.0
21:00～22:00	34	0	1	0	35	0	0.0
22:00～23:00	31	0	1	0	32	0	0.0
全時間合計	996	0	81	3	1,080	3	0.3

# 自動車類交通量調査結果集計表

(方向別)

調査地点：地点2 高岡町南交差点

調査日：令和8年3月8日(日)

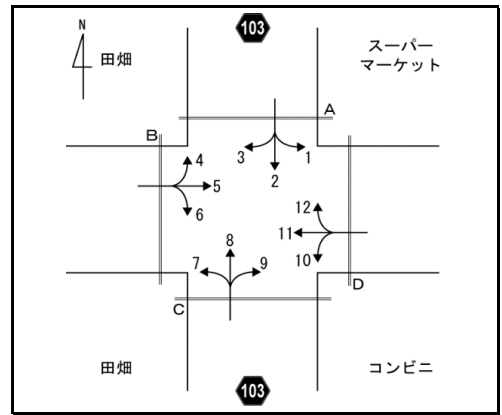

方向 種別 時間帯	10							11						
	乗用車	大 型 乗用車	小 型 貨物車	普 通 貨物車	自動車 合 計	大型車 合 計	大型車 混入率	乗用車	大 型 乗用車	小 型 貨物車	普 通 貨物車	自動車 合 計	大型車 合 計	大型車 混入率
8:00～9:00	38	0	1	0	39	0	0.0	2	0	2	0	4	0	0.0
9:00～10:00	62	0	2	0	64	0	0.0	1	0	1	0	2	0	0.0
10:00～11:00	50	0	5	0	55	0	0.0	5	0	1	0	6	0	0.0
11:00～12:00	52	0	4	0	56	0	0.0	4	0	2	0	6	0	0.0
12:00～13:00	34	0	6	0	40	0	0.0	9	0	0	0	9	0	0.0
13:00～14:00	60	0	7	0	67	0	0.0	8	0	0	0	8	0	0.0
14:00～15:00	44	0	2	0	46	0	0.0	12	0	2	0	14	0	0.0
15:00～16:00	41	0	5	0	46	0	0.0	6	0	0	0	6	0	0.0
16:00～17:00	50	0	3	0	53	0	0.0	1	0	0	0	1	0	0.0
17:00～18:00	40	0	1	0	41	0	0.0	7	0	1	0	8	0	0.0
18:00～19:00	37	0	2	0	39	0	0.0	1	0	1	0	2	0	0.0
19:00～20:00	25	0	1	0	26	0	0.0	3	0	1	0	4	0	0.0
20:00～21:00	16	0	1	0	17	0	0.0	0	0	0	0	0	0	0.0
21:00～22:00	14	0	2	0	16	0	0.0	0	0	0	0	0	0	0.0
22:00～23:00	11	0	2	0	13	0	0.0	1	0	0	0	1	0	0.0
全時間合計	574	0	44	0	618	0	0.0	60	0	11	0	71	0	0.0

方向 種別 時間帯	12						
	乗用車	大 型 乗用車	小 型 貨物車	普 通 貨物車	自動車 合 計	大型車 合 計	大型車 混入率
8:00～9:00	45	0	5	1	51	1	2.0
9:00～10:00	56	0	4	1	61	1	1.6
10:00～11:00	62	0	6	0	68	0	0.0
11:00～12:00	59	0	4	0	63	0	0.0
12:00～13:00	61	0	9	0	70	0	0.0
13:00～14:00	49	0	0	0	49	0	0.0
14:00～15:00	47	0	5	0	52	0	0.0
15:00～16:00	48	0	2	0	50	0	0.0
16:00～17:00	67	0	3	0	70	0	0.0
17:00～18:00	34	0	2	0	36	0	0.0
18:00～19:00	53	0	2	0	55	0	0.0
19:00～20:00	29	0	1	1	31	1	3.2
20:00～21:00	13	0	2	0	15	0	0.0
21:00～22:00	9	0	2	0	11	0	0.0
22:00～23:00	7	0	1	0	8	0	0.0
全時間合計	639	0	48	3	690	3	0.4

# 自動車類交通量調査結果集計表

(断面別)

調査地点：地点2 高岡町南交差点

調査日：令和8年3月8日(日)

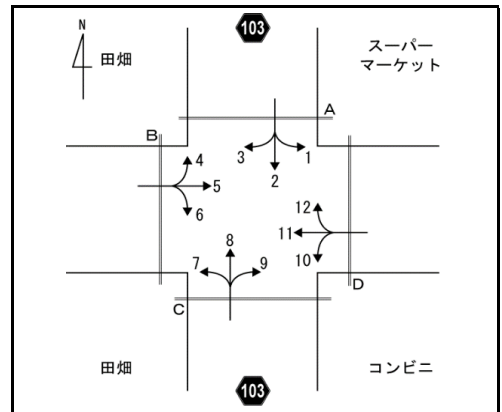

方向 種別 時間帯	A断面流入 (1+2+3)							A断面流出 (4+8+12)						
	乗用車	大 型 乗用車	小 型 貨物車	普 通 貨物車	自動車 合 計	大型車 合 計	大型車 混入率	乗用車	大 型 乗用車	小 型 貨物車	普 通 貨物車	自動車 合 計	大型車 合 計	大型車 混入率
8:00～9:00	264	0	15	7	286	7	2.4	279	0	10	2	291	2	0.7
9:00～10:00	382	1	37	6	426	7	1.6	316	0	24	2	342	2	0.6
10:00～11:00	360	0	29	1	390	1	0.3	377	0	42	1	420	1	0.2
11:00～12:00	403	0	43	0	446	0	0.0	381	0	36	2	419	2	0.5
12:00～13:00	392	0	26	2	420	2	0.5	428	0	22	3	453	3	0.7
13:00～14:00	435	0	25	4	464	4	0.9	391	0	11	4	406	4	1.0
14:00～15:00	373	0	47	1	421	1	0.2	379	0	43	2	424	2	0.5
15:00～16:00	393	0	32	4	429	4	0.9	385	0	51	1	437	1	0.2
16:00～17:00	409	0	25	2	436	2	0.5	414	0	27	3	444	3	0.7
17:00～18:00	355	0	42	1	398	1	0.3	351	1	21	0	373	1	0.3
18:00～19:00	373	0	19	3	395	3	0.8	348	0	10	3	361	3	0.8
19:00～20:00	297	0	18	1	316	1	0.3	255	0	20	2	277	2	0.7
20:00～21:00	244	0	9	0	253	0	0.0	266	5	7	2	280	7	2.5
21:00～22:00	206	0	10	0	216	0	0.0	148	0	13	1	162	1	0.6
22:00～23:00	199	0	6	0	205	0	0.0	110	0	6	0	116	0	0.0
全時間合計	5,085	1	383	32	5,501	33	0.6	4,828	6	343	28	5,205	34	0.7

方向 種別 時間帯	A断面流入合計						
	乗用車	大 型 乗用車	小 型 貨物車	普 通 貨物車	自動車 合 計	大型車 合 計	大型車 混入率
8:00～9:00	543	0	25	9	577	9	1.6
9:00～10:00	698	1	61	8	768	9	1.2
10:00～11:00	737	0	71	2	810	2	0.2
11:00～12:00	784	0	79	2	865	2	0.2
12:00～13:00	820	0	48	5	873	5	0.6
13:00～14:00	826	0	36	8	870	8	0.9
14:00～15:00	752	0	90	3	845	3	0.4
15:00～16:00	778	0	83	5	866	5	0.6
16:00～17:00	823	0	52	5	880	5	0.6
17:00～18:00	706	1	63	1	771	2	0.3
18:00～19:00	721	0	29	6	756	6	0.8
19:00～20:00	552	0	38	3	593	3	0.5
20:00～21:00	510	5	16	2	533	7	1.3
21:00～22:00	354	0	23	1	378	1	0.3
22:00～23:00	309	0	12	0	321	0	0.0
全時間合計	9,913	7	726	60	10,706	67	0.6

# 自動車類交通量調査結果集計表

(断面別)

調査地点：地点2 高岡町南交差点

調査日：令和8年3月8日(日)

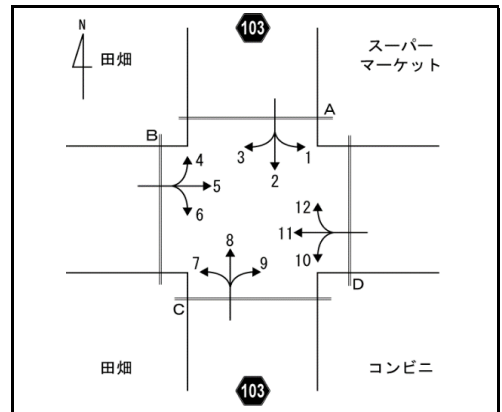

方向 種別 時間帯	B断面流入 (4+5+6)							B断面流出 (3+7+11)						
	乗用車	大型乗用車	小型貨物車	普通貨物車	自動車合計	大型車合計	大型車混入率	乗用車	大型乗用車	小型貨物車	普通貨物車	自動車合計	大型車合計	大型車混入率
8:00～9:00	1	0	0	0	1	0	0.0	3	0	2	0	5	0	0.0
9:00～10:00	3	0	3	0	6	0	0.0	5	0	2	0	7	0	0.0
10:00～11:00	6	0	1	0	7	0	0.0	5	0	1	0	6	0	0.0
11:00～12:00	8	0	0	0	8	0	0.0	7	0	2	0	9	0	0.0
12:00～13:00	4	0	0	0	4	0	0.0	13	0	0	0	13	0	0.0
13:00～14:00	6	0	1	0	7	0	0.0	11	0	0	0	11	0	0.0
14:00～15:00	3	0	0	0	3	0	0.0	13	0	2	1	16	1	6.3
15:00～16:00	1	0	0	0	1	0	0.0	8	0	0	0	8	0	0.0
16:00～17:00	6	0	0	0	6	0	0.0	4	0	1	0	5	0	0.0
17:00～18:00	2	0	1	0	3	0	0.0	9	0	2	0	11	0	0.0
18:00～19:00	6	0	2	0	8	0	0.0	2	0	2	0	4	0	0.0
19:00～20:00	3	0	0	0	3	0	0.0	7	0	1	0	8	0	0.0
20:00～21:00	0	0	1	0	1	0	0.0	4	0	0	0	4	0	0.0
21:00～22:00	0	0	0	0	0	0	0.0	1	0	0	0	1	0	0.0
22:00～23:00	1	0	0	0	1	0	0.0	3	0	0	0	3	0	0.0
全時間合計	50	0	9	0	59	0	0.0	95	0	15	1	111	1	0.9

方向 種別 時間帯	B断面流入合計						
	乗用車	大型乗用車	小型貨物車	普通貨物車	自動車合計	大型車合計	大型車混入率
8:00～9:00	4	0	2	0	6	0	0.0
9:00～10:00	8	0	5	0	13	0	0.0
10:00～11:00	11	0	2	0	13	0	0.0
11:00～12:00	15	0	2	0	17	0	0.0
12:00～13:00	17	0	0	0	17	0	0.0
13:00～14:00	17	0	1	0	18	0	0.0
14:00～15:00	16	0	2	1	19	1	5.3
15:00～16:00	9	0	0	0	9	0	0.0
16:00～17:00	10	0	1	0	11	0	0.0
17:00～18:00	11	0	3	0	14	0	0.0
18:00～19:00	8	0	4	0	12	0	0.0
19:00～20:00	10	0	1	0	11	0	0.0
20:00～21:00	4	0	1	0	5	0	0.0
21:00～22:00	1	0	0	0	1	0	0.0
22:00～23:00	4	0	0	0	4	0	0.0
全時間合計	145	0	24	1	170	1	0.6

# 自動車類交通量調査結果集計表

(断面別)

調査地点：地点2 高岡町南交差点

調査日：令和8年3月8日(日)

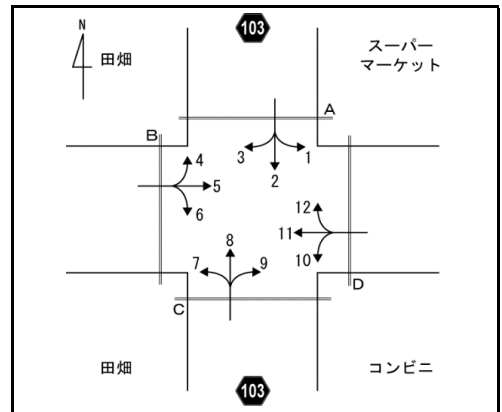

方向 種別 時間帯	C断面流入 (7+8+9)							C断面流出 (2+6+10)						
	乗用車	大 型 乗用車	小 型 貨物車	普 通 貨物車	自動車 合 計	大型車 合 計	大型車 混入率	乗用車	大 型 乗用車	小 型 貨物車	普 通 貨物車	自動車 合 計	大型車 合 計	大型車 混入率
8:00～9:00	277	0	10	1	288	1	0.3	271	0	15	7	293	7	2.4
9:00～10:00	314	0	24	2	340	2	0.6	415	1	32	6	454	7	1.5
10:00～11:00	398	0	46	1	445	1	0.2	368	0	29	1	398	1	0.3
11:00～12:00	429	0	40	2	471	2	0.4	402	0	35	0	437	0	0.0
12:00～13:00	438	0	17	4	459	4	0.9	387	0	30	2	419	2	0.5
13:00～14:00	403	0	13	4	420	4	1.0	463	0	30	3	496	3	0.6
14:00～15:00	409	0	46	2	457	2	0.4	374	0	44	0	418	0	0.0
15:00～16:00	428	0	54	2	484	2	0.4	370	0	31	4	405	4	1.0
16:00～17:00	439	0	31	3	473	3	0.6	389	0	21	2	412	2	0.5
17:00～18:00	408	1	31	0	440	1	0.2	352	0	37	0	389	0	0.0
18:00～19:00	361	0	17	3	381	3	0.8	354	0	16	3	373	3	0.8
19:00～20:00	279	0	20	1	300	1	0.3	302	0	13	1	316	1	0.3
20:00～21:00	297	5	8	2	312	7	2.2	244	0	10	0	254	0	0.0
21:00～22:00	174	0	12	1	187	1	0.5	214	0	11	0	225	0	0.0
22:00～23:00	134	0	6	0	140	0	0.0	204	0	7	0	211	0	0.0
全時間合計	5,188	6	375	28	5,597	34	0.6	5,109	1	361	29	5,500	30	0.5

方向 種別 時間帯	C断面流出入合計						
	乗用車	大 型 乗用車	小 型 貨物車	普 通 貨物車	自動車 合 計	大型車 合 計	大型車 混入率
8:00～9:00	548	0	25	8	581	8	1.4
9:00～10:00	729	1	56	8	794	9	1.1
10:00～11:00	766	0	75	2	843	2	0.2
11:00～12:00	831	0	75	2	908	2	0.2
12:00～13:00	825	0	47	6	878	6	0.7
13:00～14:00	866	0	43	7	916	7	0.8
14:00～15:00	783	0	90	2	875	2	0.2
15:00～16:00	798	0	85	6	889	6	0.7
16:00～17:00	828	0	52	5	885	5	0.6
17:00～18:00	760	1	68	0	829	1	0.1
18:00～19:00	715	0	33	6	754	6	0.8
19:00～20:00	581	0	33	2	616	2	0.3
20:00～21:00	541	5	18	2	566	7	1.2
21:00～22:00	388	0	23	1	412	1	0.2
22:00～23:00	338	0	13	0	351	0	0.0
全時間合計	10,297	7	736	57	11,097	64	0.6

# 自動車類交通量調査結果集計表

(断面別)

調査地点：地点2 高岡町南交差点

調査日：令和8年3月8日(日)

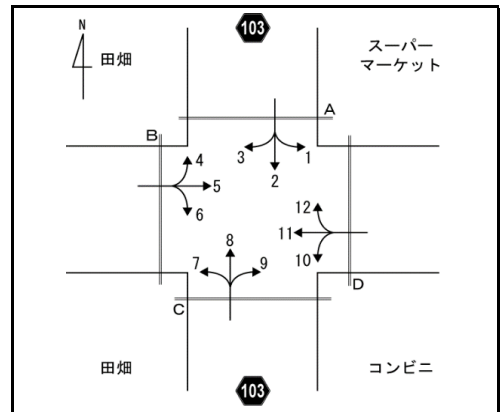

方向 種別 時間帯	D断面流入 (10+11+12)							D断面流出 (1+5+9)						
	乗用車	大型乗用車	小型貨物車	普通貨物車	自動車合計	大型車合計	大型車混入率	乗用車	大型乗用車	小型貨物車	普通貨物車	自動車合計	大型車合計	大型車混入率
8:00～9:00	85	0	8	1	94	1	1.1	74	0	6	0	80	0	0.0
9:00～10:00	119	0	7	1	127	1	0.8	82	0	13	1	96	1	1.0
10:00～11:00	117	0	12	0	129	0	0.0	131	0	16	0	147	0	0.0
11:00～12:00	115	0	10	0	125	0	0.0	165	0	20	0	185	0	0.0
12:00～13:00	104	0	15	0	119	0	0.0	110	0	6	1	117	1	0.9
13:00～14:00	117	0	7	0	124	0	0.0	96	0	5	1	102	1	1.0
14:00～15:00	103	0	9	0	112	0	0.0	122	0	13	0	135	0	0.0
15:00～16:00	95	0	7	0	102	0	0.0	154	0	11	1	166	1	0.6
16:00～17:00	118	0	6	0	124	0	0.0	165	0	13	0	178	0	0.0
17:00～18:00	81	0	4	0	85	0	0.0	134	0	18	1	153	1	0.7
18:00～19:00	91	0	5	0	96	0	0.0	127	0	15	0	142	0	0.0
19:00～20:00	57	0	3	1	61	1	1.6	72	0	7	0	79	0	0.0
20:00～21:00	29	0	3	0	32	0	0.0	56	0	4	0	60	0	0.0
21:00～22:00	23	0	4	0	27	0	0.0	40	0	2	0	42	0	0.0
22:00～23:00	19	0	3	0	22	0	0.0	36	0	2	0	38	0	0.0
全時間合計	1,273	0	103	3	1,379	3	0.2	1,564	0	151	5	1,720	5	0.3

方向 種別 時間帯	D断面流入合計							交差点全流入合計 (A+B+C+D)						
	乗用車	大型乗用車	小型貨物車	普通貨物車	自動車合計	大型車合計	大型車混入率	乗用車	大型乗用車	小型貨物車	普通貨物車	自動車合計	大型車合計	大型車混入率
8:00～9:00	159	0	14	1	174	1	0.6	627	0	33	9	669	9	1.3
9:00～10:00	201	0	20	2	223	2	0.9	818	1	71	9	899	10	1.1
10:00～11:00	248	0	28	0	276	0	0.0	881	0	88	2	971	2	0.2
11:00～12:00	280	0	30	0	310	0	0.0	955	0	93	2	1,050	2	0.2
12:00～13:00	214	0	21	1	236	1	0.4	938	0	58	6	1,002	6	0.6
13:00～14:00	213	0	12	1	226	1	0.4	961	0	46	8	1,015	8	0.8
14:00～15:00	225	0	22	0	247	0	0.0	888	0	102	3	993	3	0.3
15:00～16:00	249	0	18	1	268	1	0.4	917	0	93	6	1,016	6	0.6
16:00～17:00	283	0	19	0	302	0	0.0	972	0	62	5	1,039	5	0.5
17:00～18:00	215	0	22	1	238	1	0.4	846	1	78	1	926	2	0.2
18:00～19:00	218	0	20	0	238	0	0.0	831	0	43	6	880	6	0.7
19:00～20:00	129	0	10	1	140	1	0.7	636	0	41	3	680	3	0.4
20:00～21:00	85	0	7	0	92	0	0.0	570	5	21	2	598	7	1.2
21:00～22:00	63	0	6	0	69	0	0.0	403	0	26	1	430	1	0.2
22:00～23:00	55	0	5	0	60	0	0.0	353	0	15	0	368	0	0.0
全時間合計	2,837	0	254	8	3,099	8	0.3	11,596	7	870	63	12,536	70	0.6

# 自動車類交通量調査結果集計表

(方向別)

調査地点：地点3 一ノ宮町交差点

調査日：令和8年3月8日(日)

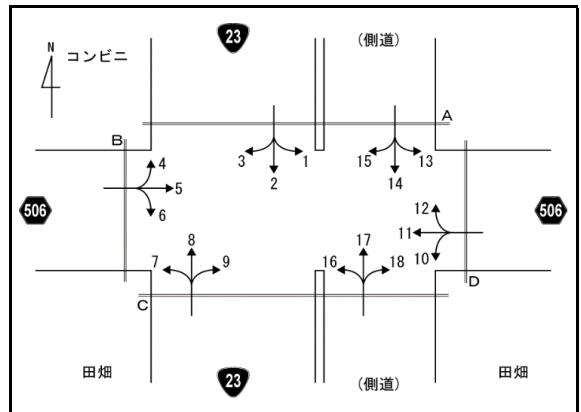

方向 種別 時間帯	1							2						
	乗用車	大 型 乗用車	小 型 貨物車	普 通 貨物車	自動車 合 計	大型車 合 計	大型車 混入率	乗用車	大 型 乗用車	小 型 貨物車	普 通 貨物車	自動車 合 計	大型車 合 計	大型車 混入率
8:00～9:00	12	0	2	0	14	0	0.0	1,010	1	50	29	1,090	30	2.8
9:00～10:00	10	0	1	0	11	0	0.0	1,216	0	64	40	1,320	40	3.0
10:00～11:00	13	0	1	0	14	0	0.0	1,083	0	111	19	1,213	19	1.6
11:00～12:00	19	0	1	0	20	0	0.0	1,064	1	88	17	1,170	18	1.5
12:00～13:00	8	0	2	0	10	0	0.0	1,208	1	71	29	1,309	30	2.3
13:00～14:00	23	0	1	0	24	0	0.0	1,047	2	50	22	1,121	24	2.1
14:00～15:00	14	0	2	1	17	1	5.9	1,085	0	91	16	1,192	16	1.3
15:00～16:00	25	0	2	0	27	0	0.0	1,141	0	98	7	1,246	7	0.6
16:00～17:00	18	0	6	2	26	2	7.7	1,225	1	76	19	1,321	20	1.5
17:00～18:00	23	0	3	0	26	0	0.0	1,145	5	56	22	1,228	27	2.2
18:00～19:00	20	0	4	1	25	1	4.0	1,091	0	82	10	1,183	10	0.8
19:00～20:00	8	0	0	0	8	0	0.0	947	0	37	17	1,001	17	1.7
20:00～21:00	13	0	2	0	15	0	0.0	864	0	67	12	943	12	1.3
21:00～22:00	8	0	0	0	8	0	0.0	750	0	52	7	809	7	0.9
22:00～23:00	8	0	0	0	8	0	0.0	623	0	45	5	673	5	0.7
全時間合計	222	0	27	4	253	4	1.6	15,499	11	1,038	271	16,819	282	1.7

方向 種別 時間帯	3						
	乗用車	大 型 乗用車	小 型 貨物車	普 通 貨物車	自動車 合 計	大型車 合 計	大型車 混入率
8:00～9:00	15	0	0	0	15	0	0.0
9:00～10:00	24	0	1	0	25	0	0.0
10:00～11:00	19	0	2	0	21	0	0.0
11:00～12:00	16	0	7	0	23	0	0.0
12:00～13:00	46	0	1	1	48	1	2.1
13:00～14:00	41	0	3	2	46	2	4.3
14:00～15:00	26	0	2	0	28	0	0.0
15:00～16:00	43	0	1	1	45	1	2.2
16:00～17:00	36	0	1	0	37	0	0.0
17:00～18:00	23	1	3	1	28	2	7.1
18:00～19:00	26	0	1	1	28	1	3.6
19:00～20:00	20	0	2	0	22	0	0.0
20:00～21:00	33	0	0	0	33	0	0.0
21:00～22:00	26	0	1	0	27	0	0.0
22:00～23:00	19	0	1	0	20	0	0.0
全時間合計	413	1	26	6	446	7	1.6

# 自動車類交通量調査結果集計表

(方向別)

調査地点：地点3 一ノ宮町交差点

調査日：令和8年3月8日(日)

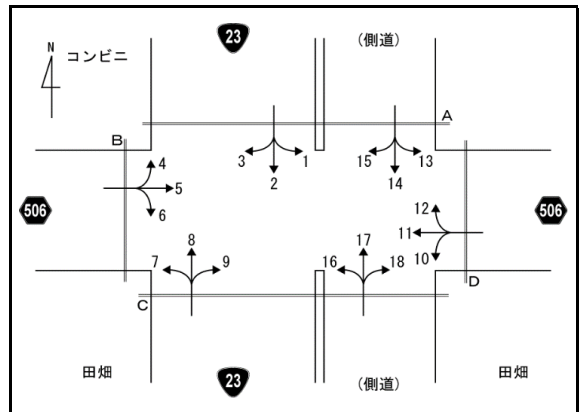

方向 種別 時間帯	4							5						
	乗用車	大型 乗用車	小型 貨物車	普通 貨物車	自動車 合計	大型車 合計	大型車 混入率	乗用車	大型 乗用車	小型 貨物車	普通 貨物車	自動車 合計	大型車 合計	大型車 混入率
8:00～9:00	29	0	4	0	33	0	0.0	5	0	0	0	5	0	0.0
9:00～10:00	46	0	4	0	50	0	0.0	14	0	2	2	18	2	11.1
10:00～11:00	53	0	5	0	58	0	0.0	16	0	2	0	18	0	0.0
11:00～12:00	47	0	9	0	56	0	0.0	11	0	5	0	16	0	0.0
12:00～13:00	56	0	4	5	65	5	7.7	18	0	0	0	18	0	0.0
13:00～14:00	41	0	5	1	47	1	2.1	14	0	3	0	17	0	0.0
14:00～15:00	50	0	4	0	54	0	0.0	17	0	6	0	23	0	0.0
15:00～16:00	54	0	9	0	63	0	0.0	16	0	2	0	18	0	0.0
16:00～17:00	56	0	3	1	60	1	1.7	23	0	4	0	27	0	0.0
17:00～18:00	34	0	1	0	35	0	0.0	16	0	1	0	17	0	0.0
18:00～19:00	41	0	6	0	47	0	0.0	8	0	5	0	13	0	0.0
19:00～20:00	28	0	0	1	29	1	3.4	22	0	0	0	22	0	0.0
20:00～21:00	27	0	1	0	28	0	0.0	8	0	2	0	10	0	0.0
21:00～22:00	16	0	0	0	16	0	0.0	3	0	0	0	3	0	0.0
22:00～23:00	11	0	0	0	11	0	0.0	1	0	0	0	1	0	0.0
全時間合計	589	0	55	8	652	8	1.2	192	0	32	2	226	2	0.9

方向 種別 時間帯	6						
	乗用車	大型 乗用車	小型 貨物車	普通 貨物車	自動車 合計	大型車 合計	大型車 混入率
8:00～9:00	70	0	3	0	73	0	0.0
9:00～10:00	92	0	5	0	97	0	0.0
10:00～11:00	97	0	7	0	104	0	0.0
11:00～12:00	89	0	4	0	93	0	0.0
12:00～13:00	86	0	5	0	91	0	0.0
13:00～14:00	89	0	4	1	94	1	1.1
14:00～15:00	71	0	8	1	80	1	1.3
15:00～16:00	86	0	5	0	91	0	0.0
16:00～17:00	78	0	3	0	81	0	0.0
17:00～18:00	62	0	4	0	66	0	0.0
18:00～19:00	38	0	4	0	42	0	0.0
19:00～20:00	44	0	1	0	45	0	0.0
20:00～21:00	23	0	3	0	26	0	0.0
21:00～22:00	16	0	3	0	19	0	0.0
22:00～23:00	13	0	1	0	14	0	0.0
全時間合計	954	0	60	2	1,016	2	0.2

# 自動車類交通量調査結果集計表

(方向別)

調査地点：地点3 一ノ宮町交差点

調査日：令和8年3月8日(日)

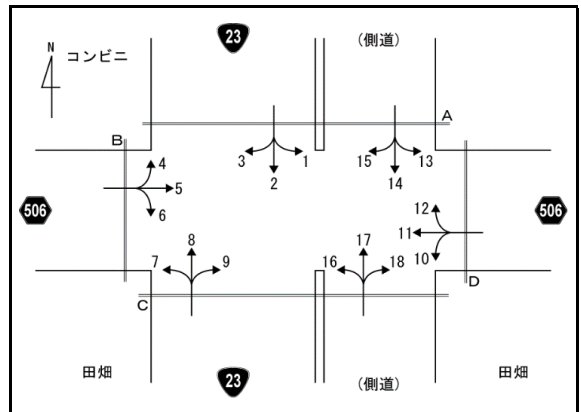

方向 種別 時間帯	7							8						
	乗用車	大 型 乗用車	小 型 貨物車	普 通 貨物車	自動車 合 計	大型車 合 計	大型車 混入率	乗用車	大 型 乗用車	小 型 貨物車	普 通 貨物車	自動車 合 計	大型車 合 計	大型車 混入率
8:00～9:00	29	0	2	0	31	0	0.0	1,114	0	40	31	1,185	31	2.6
9:00～10:00	46	0	0	0	46	0	0.0	1,340	0	58	29	1,427	29	2.0
10:00～11:00	41	0	3	0	44	0	0.0	1,172	0	123	20	1,315	20	1.5
11:00～12:00	50	0	5	0	55	0	0.0	1,171	0	102	14	1,287	14	1.1
12:00～13:00	68	0	7	0	75	0	0.0	1,416	1	74	25	1,516	26	1.7
13:00～14:00	70	0	5	0	75	0	0.0	1,224	0	62	42	1,328	42	3.2
14:00～15:00	80	0	3	0	83	0	0.0	1,181	0	101	26	1,308	26	2.0
15:00～16:00	47	0	2	0	49	0	0.0	1,213	1	110	17	1,341	18	1.3
16:00～17:00	56	0	2	0	58	0	0.0	1,364	3	77	30	1,474	33	2.2
17:00～18:00	72	0	4	0	76	0	0.0	1,212	1	90	26	1,329	27	2.0
18:00～19:00	74	0	2	0	76	0	0.0	1,133	1	92	20	1,246	21	1.7
19:00～20:00	47	0	1	0	48	0	0.0	908	0	60	18	986	18	1.8
20:00～21:00	28	0	0	0	28	0	0.0	792	1	53	24	870	25	2.9
21:00～22:00	17	0	0	0	17	0	0.0	651	0	38	14	703	14	2.0
22:00～23:00	11	0	0	0	11	0	0.0	513	0	25	6	544	6	1.1
全時間合計	736	0	36	0	772	0	0.0	16,404	8	1,105	342	17,859	350	2.0

方向 種別 時間帯	9						
	乗用車	大 型 乗用車	小 型 貨物車	普 通 貨物車	自動車 合 計	大型車 合 計	大型車 混入率
8:00～9:00	12	0	0	0	12	0	0.0
9:00～10:00	19	0	1	0	20	0	0.0
10:00～11:00	24	0	2	0	26	0	0.0
11:00～12:00	29	0	1	0	30	0	0.0
12:00～13:00	45	0	2	1	48	1	2.1
13:00～14:00	32	0	0	0	32	0	0.0
14:00～15:00	28	0	3	0	31	0	0.0
15:00～16:00	25	0	4	0	29	0	0.0
16:00～17:00	37	0	1	0	38	0	0.0
17:00～18:00	38	0	0	0	38	0	0.0
18:00～19:00	31	0	1	0	32	0	0.0
19:00～20:00	26	0	1	0	27	0	0.0
20:00～21:00	17	0	0	0	17	0	0.0
21:00～22:00	11	0	0	0	11	0	0.0
22:00～23:00	7	0	0	0	7	0	0.0
全時間合計	381	0	16	1	398	1	0.3

# 自動車類交通量調査結果集計表

(方向別)

調査地点：地点3 一ノ宮町交差点

調査日：令和8年3月8日(日)

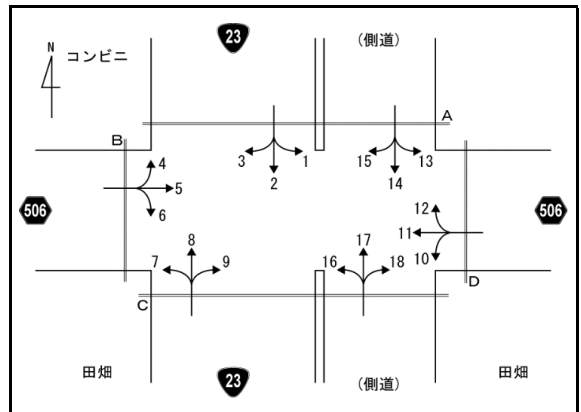

方向 種別 時間帯	10							11						
	乗用車	大 型 乗用車	小 型 貨物車	普 通 貨物車	自動車 合 計	大型車 合 計	大型車 混入率	乗用車	大 型 乗用車	小 型 貨物車	普 通 貨物車	自動車 合 計	大型車 合 計	大型車 混入率
8:00～9:00	12	0	1	0	13	0	0.0	19	0	3	0	22	0	0.0
9:00～10:00	20	0	1	0	21	0	0.0	24	0	4	0	28	0	0.0
10:00～11:00	23	0	0	0	23	0	0.0	25	0	4	0	29	0	0.0
11:00～12:00	18	0	2	0	20	0	0.0	20	0	6	0	26	0	0.0
12:00～13:00	14	0	0	0	14	0	0.0	23	0	5	0	28	0	0.0
13:00～14:00	22	0	1	0	23	0	0.0	17	0	0	0	17	0	0.0
14:00～15:00	20	0	1	0	21	0	0.0	20	0	0	0	20	0	0.0
15:00～16:00	13	0	1	0	14	0	0.0	17	0	4	0	21	0	0.0
16:00～17:00	17	0	1	0	18	0	0.0	13	0	2	0	15	0	0.0
17:00～18:00	11	0	1	0	12	0	0.0	15	0	1	1	17	1	5.9
18:00～19:00	5	0	1	0	6	0	0.0	3	0	0	0	3	0	0.0
19:00～20:00	2	0	0	0	2	0	0.0	4	0	2	0	6	0	0.0
20:00～21:00	7	0	2	0	9	0	0.0	8	0	1	0	9	0	0.0
21:00～22:00	5	0	1	0	6	0	0.0	5	0	0	0	5	0	0.0
22:00～23:00	3	0	1	0	4	0	0.0	3	0	0	0	3	0	0.0
全時間合計	192	0	14	0	206	0	0.0	216	0	32	1	249	1	0.4

方向 種別 時間帯	12						
	乗用車	大 型 乗用車	小 型 貨物車	普 通 貨物車	自動車 合 計	大型車 合 計	大型車 混入率
8:00～9:00	6	0	0	0	6	0	0.0
9:00～10:00	21	0	2	0	23	0	0.0
10:00～11:00	13	0	2	0	15	0	0.0
11:00～12:00	12	0	1	0	13	0	0.0
12:00～13:00	14	0	1	0	15	0	0.0
13:00～14:00	12	0	0	0	12	0	0.0
14:00～15:00	13	0	4	0	17	0	0.0
15:00～16:00	8	0	2	0	10	0	0.0
16:00～17:00	7	0	2	1	10	1	10.0
17:00～18:00	8	0	0	0	8	0	0.0
18:00～19:00	8	0	1	0	9	0	0.0
19:00～20:00	6	0	0	0	6	0	0.0
20:00～21:00	7	0	0	0	7	0	0.0
21:00～22:00	6	0	0	0	6	0	0.0
22:00～23:00	4	0	1	0	5	0	0.0
全時間合計	145	0	16	1	162	1	0.6

# 自動車類交通量調査結果集計表

(方向別)

調査地点：地点3 一ノ宮町交差点

調査日：令和8年3月8日(日)

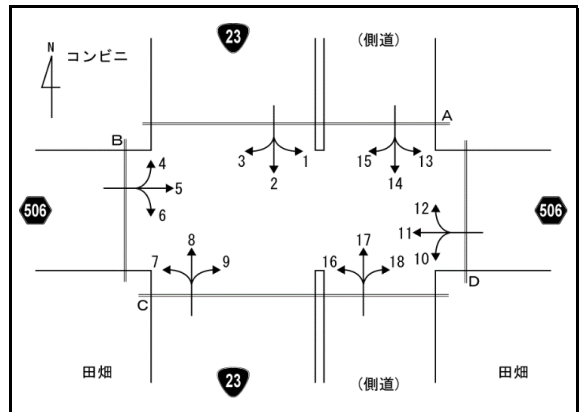

方向 種別 時間帯	13							14						
	乗用車	大 型 乗用車	小 型 貨物車	普 通 貨物車	自動車 合 計	大型車 合 計	大型車 混入率	乗用車	大 型 乗用車	小 型 貨物車	普 通 貨物車	自動車 合 計	大型車 合 計	大型車 混入率
8:00～9:00	0	0	0	0	0	0	0.0	6	0	0	0	6	0	0.0
9:00～10:00	0	0	0	0	0	0	0.0	5	0	2	0	7	0	0.0
10:00～11:00	1	0	0	0	1	0	0.0	7	0	0	0	7	0	0.0
11:00～12:00	0	0	0	0	0	0	0.0	7	0	1	0	8	0	0.0
12:00～13:00	1	0	0	0	1	0	0.0	4	0	0	0	4	0	0.0
13:00～14:00	0	0	1	0	1	0	0.0	5	0	0	0	5	0	0.0
14:00～15:00	1	0	0	0	1	0	0.0	3	0	1	0	4	0	0.0
15:00～16:00	0	0	0	0	0	0	0.0	4	0	1	0	5	0	0.0
16:00～17:00	1	0	1	0	2	0	0.0	6	0	0	0	6	0	0.0
17:00～18:00	0	0	0	0	0	0	0.0	4	1	0	1	6	2	33.3
18:00～19:00	0	0	0	0	0	0	0.0	3	0	1	0	4	0	0.0
19:00～20:00	0	0	0	0	0	0	0.0	2	0	0	0	2	0	0.0
20:00～21:00	0	0	0	0	0	0	0.0	5	0	0	0	5	0	0.0
21:00～22:00	0	0	0	0	0	0	0.0	4	0	0	0	4	0	0.0
22:00～23:00	0	0	0	0	0	0	0.0	2	0	0	0	2	0	0.0
全時間合計	4	0	2	0	6	0	0.0	67	1	6	1	75	2	2.7

方向 種別 時間帯	15						
	乗用車	大 型 乗用車	小 型 貨物車	普 通 貨物車	自動車 合 計	大型車 合 計	大型車 混入率
8:00～9:00	35	0	2	0	37	0	0.0
9:00～10:00	30	0	12	0	42	0	0.0
10:00～11:00	41	0	2	0	43	0	0.0
11:00～12:00	29	0	2	0	31	0	0.0
12:00～13:00	34	0	1	0	35	0	0.0
13:00～14:00	17	0	0	0	17	0	0.0
14:00～15:00	30	0	1	0	31	0	0.0
15:00～16:00	21	0	1	0	22	0	0.0
16:00～17:00	24	0	2	0	26	0	0.0
17:00～18:00	14	0	1	0	15	0	0.0
18:00～19:00	11	0	3	1	15	1	6.7
19:00～20:00	10	0	1	0	11	0	0.0
20:00～21:00	13	0	2	0	15	0	0.0
21:00～22:00	12	0	2	0	14	0	0.0
22:00～23:00	6	0	0	0	6	0	0.0
全時間合計	327	0	32	1	360	1	0.3

# 自動車類交通量調査結果集計表

(方向別)

調査地点：地点3 一ノ宮町交差点

調査日：令和8年3月8日(日)

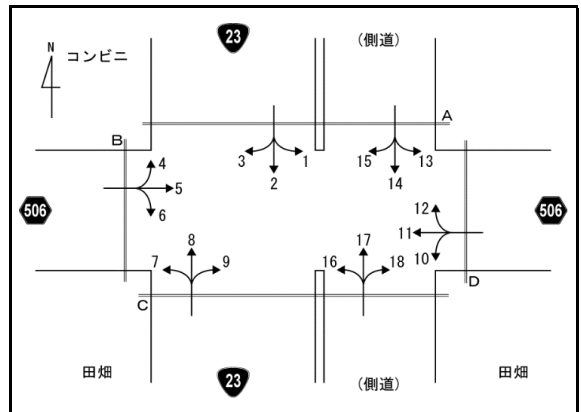

方向 種別 時間帯	16							17						
	乗用車	大 型 乗用車	小 型 貨物車	普 通 貨物車	自動車 合 計	大型車 合 計	大型車 混入率	乗用車	大 型 乗用車	小 型 貨物車	普 通 貨物車	自動車 合 計	大型車 合 計	大型車 混入率
8:00～9:00	0	0	0	0	0	0	0.0	0	0	0	0	0	0	0.0
9:00～10:00	1	0	0	0	1	0	0.0	0	0	0	0	0	0	0.0
10:00～11:00	2	0	0	0	2	0	0.0	0	0	0	0	0	0	0.0
11:00～12:00	1	0	0	0	1	0	0.0	0	0	0	0	0	0	0.0
12:00～13:00	1	0	0	0	1	0	0.0	0	0	0	0	0	0	0.0
13:00～14:00	2	0	0	0	2	0	0.0	0	0	0	0	0	0	0.0
14:00～15:00	4	0	0	0	4	0	0.0	0	0	0	0	0	0	0.0
15:00～16:00	0	0	0	0	0	0	0.0	0	0	0	0	0	0	0.0
16:00～17:00	0	0	0	0	0	0	0.0	1	0	0	0	1	0	0.0
17:00～18:00	0	0	0	0	0	0	0.0	0	0	0	0	0	0	0.0
18:00～19:00	0	0	0	0	0	0	0.0	0	0	0	0	0	0	0.0
19:00～20:00	0	0	0	0	0	0	0.0	0	0	0	0	0	0	0.0
20:00～21:00	1	0	1	0	2	0	0.0	0	0	0	0	0	0	0.0
21:00～22:00	0	0	0	0	0	0	0.0	0	0	0	0	0	0	0.0
22:00～23:00	0	0	0	0	0	0	0.0	0	0	0	0	0	0	0.0
全時間合計	12	0	1	0	13	0	0.0	1	0	0	0	1	0	0.0

方向 種別 時間帯	18						
	乗用車	大 型 乗用車	小 型 貨物車	普 通 貨物車	自動車 合 計	大型車 合 計	大型車 混入率
8:00～9:00	0	0	0	0	0	0	0.0
9:00～10:00	0	0	0	0	0	0	0.0
10:00～11:00	0	0	0	0	0	0	0.0
11:00～12:00	0	0	0	0	0	0	0.0
12:00～13:00	0	0	0	0	0	0	0.0
13:00～14:00	0	0	0	0	0	0	0.0
14:00～15:00	0	0	0	0	0	0	0.0
15:00～16:00	0	0	0	0	0	0	0.0
16:00～17:00	0	0	0	0	0	0	0.0
17:00～18:00	0	0	0	0	0	0	0.0
18:00～19:00	0	0	0	0	0	0	0.0
19:00～20:00	0	0	0	0	0	0	0.0
20:00～21:00	0	0	0	0	0	0	0.0
21:00～22:00	0	0	0	0	0	0	0.0
22:00～23:00	0	0	0	0	0	0	0.0
全時間合計	0	0	0	0	0	0	0.0

# 自動車類交通量調査結果集計表

(断面別)

調査地点：地点3 一ノ宮町交差点

調査日：令和8年3月8日(日)

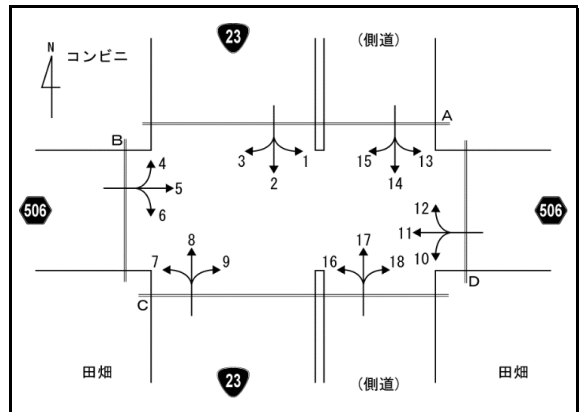

方向 種別 時間帯	A断面流入 (1+2+3+13+14+15)							A断面流出 (4+8+12+17)						
	乗用車	大型乗用車	小型貨物車	普通貨物車	自動車合計	大型車合計	大型車混入率	乗用車	大型乗用車	小型貨物車	普通貨物車	自動車合計	大型車合計	大型車混入率
8:00~9:00	1,078	1	54	29	1,162	30	2.6	1,149	0	44	31	1,224	31	2.5
9:00~10:00	1,285	0	80	40	1,405	40	2.8	1,407	0	64	29	1,500	29	1.9
10:00~11:00	1,164	0	116	19	1,299	19	1.5	1,238	0	130	20	1,388	20	1.4
11:00~12:00	1,135	1	99	17	1,252	18	1.4	1,230	0	112	14	1,356	14	1.0
12:00~13:00	1,301	1	75	30	1,407	31	2.2	1,486	1	79	30	1,596	31	1.9
13:00~14:00	1,133	2	55	24	1,214	26	2.1	1,277	0	67	43	1,387	43	3.1
14:00~15:00	1,159	0	97	17	1,273	17	1.3	1,244	0	109	26	1,379	26	1.9
15:00~16:00	1,234	0	103	8	1,345	8	0.6	1,275	1	121	17	1,414	18	1.3
16:00~17:00	1,310	1	86	21	1,418	22	1.6	1,428	3	82	32	1,545	35	2.3
17:00~18:00	1,209	7	63	24	1,303	31	2.4	1,254	1	91	26	1,372	27	2.0
18:00~19:00	1,151	0	91	13	1,255	13	1.0	1,182	1	99	20	1,302	21	1.6
19:00~20:00	987	0	40	17	1,044	17	1.6	942	0	60	19	1,021	19	1.9
20:00~21:00	928	0	71	12	1,011	12	1.2	826	1	54	24	905	25	2.8
21:00~22:00	800	0	55	7	862	7	0.8	673	0	38	14	725	14	1.9
22:00~23:00	658	0	46	5	709	5	0.7	528	0	26	6	560	6	1.1
全時間合計	16,532	13	1,131	283	17,959	296	1.6	17,139	8	1,176	351	18,674	359	1.9

方向 種別 時間帯	A断面流出入合計						
	乗用車	大型乗用車	小型貨物車	普通貨物車	自動車合計	大型車合計	大型車混入率
8:00~9:00	2,227	1	98	60	2,386	61	2.6
9:00~10:00	2,692	0	144	69	2,905	69	2.4
10:00~11:00	2,402	0	246	39	2,687	39	1.5
11:00~12:00	2,365	1	211	31	2,608	32	1.2
12:00~13:00	2,787	2	154	60	3,003	62	2.1
13:00~14:00	2,410	2	122	67	2,601	69	2.7
14:00~15:00	2,403	0	206	43	2,652	43	1.6
15:00~16:00	2,509	1	224	25	2,759	26	0.9
16:00~17:00	2,738	4	168	53	2,963	57	1.9
17:00~18:00	2,463	8	154	50	2,675	58	2.2
18:00~19:00	2,333	1	190	33	2,557	34	1.3
19:00~20:00	1,929	0	100	36	2,065	36	1.7
20:00~21:00	1,754	1	125	36	1,916	37	1.9
21:00~22:00	1,473	0	93	21	1,587	21	1.3
22:00~23:00	1,186	0	72	11	1,269	11	0.9
全時間合計	33,671	21	2,307	634	36,633	655	1.8

# 自動車類交通量調査結果集計表

(断面別)

調査地点：地点3 一ノ宮町交差点

調査日：令和8年3月8日(日)

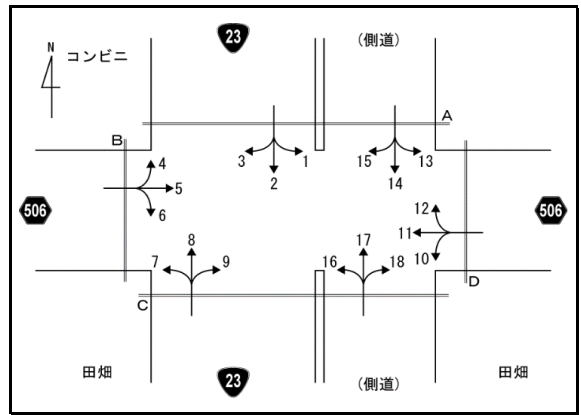

方向 種別 時間帯	B断面流入 (4+5+6)							B断面流出 (3+7+11+15+16)						
	乗用車	大 型 乗用車	小 型 貨物車	普 通 貨物車	自動車 合 計	大型車 合 計	大型車 混入率	乗用車	大 型 乗用車	小 型 貨物車	普 通 貨物車	自動車 合 計	大型車 合 計	大型車 混入率
8:00～9:00	104	0	7	0	111	0	0.0	98	0	7	0	105	0	0.0
9:00～10:00	152	0	11	2	165	2	1.2	125	0	17	0	142	0	0.0
10:00～11:00	166	0	14	0	180	0	0.0	128	0	11	0	139	0	0.0
11:00～12:00	147	0	18	0	165	0	0.0	116	0	20	0	136	0	0.0
12:00～13:00	160	0	9	5	174	5	2.9	172	0	14	1	187	1	0.5
13:00～14:00	144	0	12	2	158	2	1.3	147	0	8	2	157	2	1.3
14:00～15:00	138	0	18	1	157	1	0.6	160	0	6	0	166	0	0.0
15:00～16:00	156	0	16	0	172	0	0.0	128	0	8	1	137	1	0.7
16:00～17:00	157	0	10	1	168	1	0.6	129	0	7	0	136	0	0.0
17:00～18:00	112	0	6	0	118	0	0.0	124	1	9	2	136	3	2.2
18:00～19:00	87	0	15	0	102	0	0.0	114	0	6	2	122	2	1.6
19:00～20:00	94	0	1	1	96	1	1.0	81	0	6	0	87	0	0.0
20:00～21:00	58	0	6	0	64	0	0.0	83	0	4	0	87	0	0.0
21:00～22:00	35	0	3	0	38	0	0.0	60	0	3	0	63	0	0.0
22:00～23:00	25	0	1	0	26	0	0.0	39	0	1	0	40	0	0.0
全時間合計	1,735	0	147	12	1,894	12	0.6	1,704	1	127	8	1,840	9	0.5

方向 種別 時間帯	B断面流入合計						
	乗用車	大 型 乗用車	小 型 貨物車	普 通 貨物車	自動車 合 計	大型車 合 計	大型車 混入率
8:00～9:00	202	0	14	0	216	0	0.0
9:00～10:00	277	0	28	2	307	2	0.7
10:00～11:00	294	0	25	0	319	0	0.0
11:00～12:00	263	0	38	0	301	0	0.0
12:00～13:00	332	0	23	6	361	6	1.7
13:00～14:00	291	0	20	4	315	4	1.3
14:00～15:00	298	0	24	1	323	1	0.3
15:00～16:00	284	0	24	1	309	1	0.3
16:00～17:00	286	0	17	1	304	1	0.3
17:00～18:00	236	1	15	2	254	3	1.2
18:00～19:00	201	0	21	2	224	2	0.9
19:00～20:00	175	0	7	1	183	1	0.5
20:00～21:00	141	0	10	0	151	0	0.0
21:00～22:00	95	0	6	0	101	0	0.0
22:00～23:00	64	0	2	0	66	0	0.0
全時間合計	3,439	1	274	20	3,734	21	0.6

# 自動車類交通量調査結果集計表

(断面別)

調査地点：地点3 一ノ宮町交差点

調査日：令和8年3月8日(日)

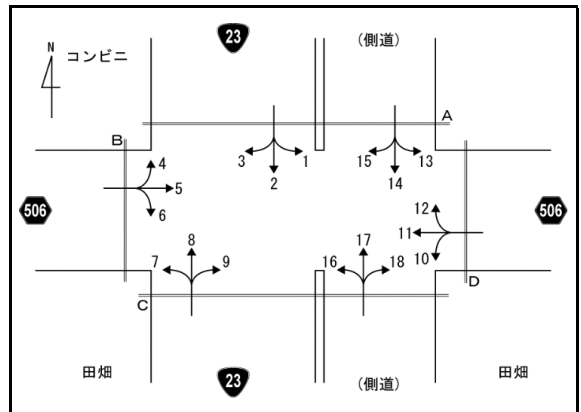

方向 種別 時間帯	C断面流入 (7+8+9+16+17+18)							C断面流出 (2+6+10+14)						
	乗用車	大型乗用車	小型貨物車	普通貨物車	自動車合計	大型車合計	大型車混入率	乗用車	大型乗用車	小型貨物車	普通貨物車	自動車合計	大型車合計	大型車混入率
8:00~9:00	1,155	0	42	31	1,228	31	2.5	1,098	1	54	29	1,182	30	2.5
9:00~10:00	1,406	0	59	29	1,494	29	1.9	1,333	0	72	40	1,445	40	2.8
10:00~11:00	1,239	0	128	20	1,387	20	1.4	1,210	0	118	19	1,347	19	1.4
11:00~12:00	1,251	0	108	14	1,373	14	1.0	1,178	1	95	17	1,291	18	1.4
12:00~13:00	1,530	1	83	26	1,640	27	1.6	1,312	1	76	29	1,418	30	2.1
13:00~14:00	1,328	0	67	42	1,437	42	2.9	1,163	2	55	23	1,243	25	2.0
14:00~15:00	1,293	0	107	26	1,426	26	1.8	1,179	0	101	17	1,297	17	1.3
15:00~16:00	1,285	1	116	17	1,419	18	1.3	1,244	0	105	7	1,356	7	0.5
16:00~17:00	1,458	3	80	30	1,571	33	2.1	1,326	1	80	19	1,426	20	1.4
17:00~18:00	1,322	1	94	26	1,443	27	1.9	1,222	6	61	23	1,312	29	2.2
18:00~19:00	1,238	1	95	20	1,354	21	1.6	1,137	0	88	10	1,235	10	0.8
19:00~20:00	981	0	62	18	1,061	18	1.7	995	0	38	17	1,050	17	1.6
20:00~21:00	838	1	54	24	917	25	2.7	899	0	72	12	983	12	1.2
21:00~22:00	679	0	38	14	731	14	1.9	775	0	56	7	838	7	0.8
22:00~23:00	531	0	25	6	562	6	1.1	641	0	47	5	693	5	0.7
全時間合計	17,534	8	1,158	343	19,043	351	1.8	16,712	12	1,118	274	18,116	286	1.6

方向 種別 時間帯	C断面流入合計						
	乗用車	大型乗用車	小型貨物車	普通貨物車	自動車合計	大型車合計	大型車混入率
8:00~9:00	2,253	1	96	60	2,410	61	2.5
9:00~10:00	2,739	0	131	69	2,939	69	2.3
10:00~11:00	2,449	0	246	39	2,734	39	1.4
11:00~12:00	2,429	1	203	31	2,664	32	1.2
12:00~13:00	2,842	2	159	55	3,058	57	1.9
13:00~14:00	2,491	2	122	65	2,680	67	2.5
14:00~15:00	2,472	0	208	43	2,723	43	1.6
15:00~16:00	2,529	1	221	24	2,775	25	0.9
16:00~17:00	2,784	4	160	49	2,997	53	1.8
17:00~18:00	2,544	7	155	49	2,755	56	2.0
18:00~19:00	2,375	1	183	30	2,589	31	1.2
19:00~20:00	1,976	0	100	35	2,111	35	1.7
20:00~21:00	1,737	1	126	36	1,900	37	1.9
21:00~22:00	1,454	0	94	21	1,569	21	1.3
22:00~23:00	1,172	0	72	11	1,255	11	0.9
全時間合計	34,246	20	2,276	617	37,159	637	1.7

# 自動車類交通量調査結果集計表

(断面別)

調査地点：地点3 一ノ宮町交差点

調査日：令和8年3月8日(日)

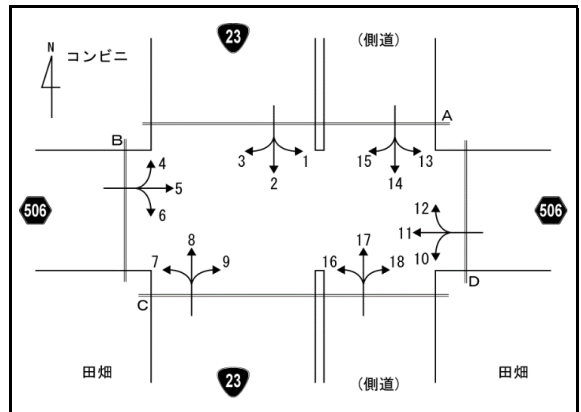

方向 種別 時間帯	D断面流入 (10+11+12)							D断面流出 (1+5+9+13+18)						
	乗用車	大型 乗用車	小型 貨物車	普通 貨物車	自動車 合計	大型車 合計	大型車 混入率	乗用車	大型 乗用車	小型 貨物車	普通 貨物車	自動車 合計	大型車 合計	大型車 混入率
8:00~9:00	37	0	4	0	41	0	0.0	29	0	2	0	31	0	0.0
9:00~10:00	65	0	7	0	72	0	0.0	43	0	4	2	49	2	4.1
10:00~11:00	61	0	6	0	67	0	0.0	54	0	5	0	59	0	0.0
11:00~12:00	50	0	9	0	59	0	0.0	59	0	7	0	66	0	0.0
12:00~13:00	51	0	6	0	57	0	0.0	72	0	4	1	77	1	1.3
13:00~14:00	51	0	1	0	52	0	0.0	69	0	5	0	74	0	0.0
14:00~15:00	53	0	5	0	58	0	0.0	60	0	11	1	72	1	1.4
15:00~16:00	38	0	7	0	45	0	0.0	66	0	8	0	74	0	0.0
16:00~17:00	37	0	5	1	43	1	2.3	79	0	12	2	93	2	2.2
17:00~18:00	34	0	2	1	37	1	2.7	77	0	4	0	81	0	0.0
18:00~19:00	16	0	2	0	18	0	0.0	59	0	10	1	70	1	1.4
19:00~20:00	12	0	2	0	14	0	0.0	56	0	1	0	57	0	0.0
20:00~21:00	22	0	3	0	25	0	0.0	38	0	4	0	42	0	0.0
21:00~22:00	16	0	1	0	17	0	0.0	22	0	0	0	22	0	0.0
22:00~23:00	10	0	2	0	12	0	0.0	16	0	0	0	16	0	0.0
全時間合計	553	0	62	2	617	2	0.3	799	0	77	7	883	7	0.8

方向 種別 時間帯	D断面流入合計							交差点全流入合計 (A+B+C+D)						
	乗用車	大型 乗用車	小型 貨物車	普通 貨物車	自動車 合計	大型車 合計	大型車 混入率	乗用車	大型 乗用車	小型 貨物車	普通 貨物車	自動車 合計	大型車 合計	大型車 混入率
8:00~9:00	66	0	6	0	72	0	0.0	2,374	1	107	60	2,542	61	2.4
9:00~10:00	108	0	11	2	121	2	1.7	2,908	0	157	71	3,136	71	2.3
10:00~11:00	115	0	11	0	126	0	0.0	2,630	0	264	39	2,933	39	1.3
11:00~12:00	109	0	16	0	125	0	0.0	2,583	1	234	31	2,849	32	1.1
12:00~13:00	123	0	10	1	134	1	0.7	3,042	2	173	61	3,278	63	1.9
13:00~14:00	120	0	6	0	126	0	0.0	2,656	2	135	68	2,861	70	2.4
14:00~15:00	113	0	16	1	130	1	0.8	2,643	0	227	44	2,914	44	1.5
15:00~16:00	104	0	15	0	119	0	0.0	2,713	1	242	25	2,981	26	0.9
16:00~17:00	116	0	17	3	136	3	2.2	2,962	4	181	53	3,200	57	1.8
17:00~18:00	111	0	6	1	118	1	0.8	2,677	8	165	51	2,901	59	2.0
18:00~19:00	75	0	12	1	88	1	1.1	2,492	1	203	33	2,729	34	1.2
19:00~20:00	68	0	3	0	71	0	0.0	2,074	0	105	36	2,215	36	1.6
20:00~21:00	60	0	7	0	67	0	0.0	1,846	1	134	36	2,017	37	1.8
21:00~22:00	38	0	1	0	39	0	0.0	1,530	0	97	21	1,648	21	1.3
22:00~23:00	26	0	2	0	28	0	0.0	1,224	0	74	11	1,309	11	0.8
全時間合計	1,352	0	139	9	1,500	9	0.6	36,354	21	2,498	640	39,513	661	1.7

# 歩行者類通行量調査集計表

調査地点：地点1 一ノ宮町西交差点

調査日：令和8年3月9日（月）

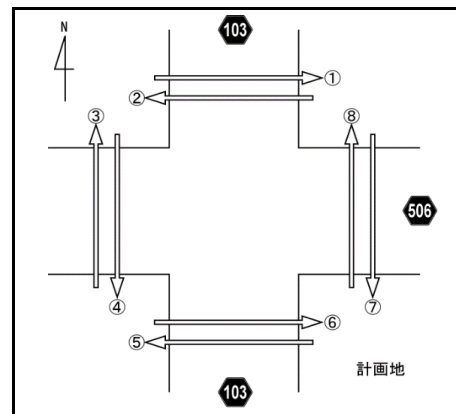

方向 種別 時間帯	1			2			合計(1+2)		
	歩行者	自転車	合計	歩行者	自転車	合計	歩行者	自転車	合計
8:00～9:00	2	0	2	18	16	34	20	16	36
9:00～10:00	0	0	0	0	0	0	0	0	0
10:00～11:00	0	0	0	0	0	0	0	0	0
11:00～12:00	0	1	1	0	1	1	0	2	2
12:00～13:00	2	0	2	0	0	0	2	0	2
13:00～14:00	1	0	1	0	0	0	1	0	1
14:00～15:00	0	2	2	0	0	0	0	2	2
15:00～16:00	0	10	10	0	0	0	0	10	10
16:00～17:00	0	7	7	0	2	2	0	9	9
17:00～18:00	0	5	5	0	0	0	0	5	5
18:00～19:00	0	1	1	0	0	0	0	1	1
19:00～20:00	0	0	0	0	0	0	0	0	0
20:00～21:00	0	0	0	0	0	0	0	0	0
21:00～22:00	0	0	0	0	0	0	0	0	0
22:00～23:00	0	0	0	0	0	0	0	0	0
全時間合計	5	26	31	18	19	37	23	45	68

方向 種別 時間帯	3			4			合計(3+4)		
	歩行者	自転車	合計	歩行者	自転車	合計	歩行者	自転車	合計
8:00～9:00	6	6	12	7	11	18	13	17	30
9:00～10:00	4	0	4	0	0	0	4	0	4
10:00～11:00	0	3	3	0	1	1	0	4	4
11:00～12:00	3	4	7	0	1	1	3	5	8
12:00～13:00	0	2	2	0	4	4	0	6	6
13:00～14:00	0	0	0	0	2	2	0	2	2
14:00～15:00	0	5	5	1	1	2	1	6	7
15:00～16:00	1	6	7	0	2	2	1	8	9
16:00～17:00	0	2	2	0	1	1	0	3	3
17:00～18:00	0	1	1	0	0	0	0	1	1
18:00～19:00	0	2	2	0	0	0	0	2	2
19:00～20:00	0	2	2	0	1	1	0	3	3
20:00～21:00	1	0	1	0	0	0	1	0	1
21:00～22:00	0	0	0	0	0	0	0	0	0
22:00～23:00	0	0	0	0	0	0	0	0	0
全時間合計	15	33	48	8	24	32	23	57	80

# 歩行者類通行量調査集計表

調査地点：地点1 一ノ宮町西交差点

調査日：令和8年3月9日（月）

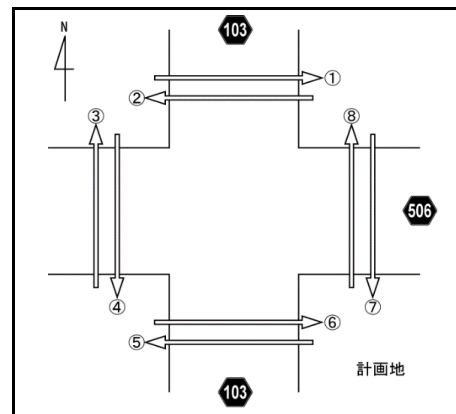

方向 種別 時間帯	5			6			合計(5+6)		
	歩行者	自転車	合計	歩行者	自転車	合計	歩行者	自転車	合計
8:00～9:00	5	16	21	3	2	5	8	18	26
9:00～10:00	0	0	0	0	0	0	0	0	0
10:00～11:00	0	1	1	0	0	0	0	1	1
11:00～12:00	1	0	1	0	0	0	1	0	1
12:00～13:00	0	0	0	0	0	0	0	0	0
13:00～14:00	0	2	2	0	0	0	0	2	2
14:00～15:00	0	0	0	0	1	1	0	1	1
15:00～16:00	0	1	1	0	1	1	0	2	2
16:00～17:00	0	1	1	0	0	0	0	1	1
17:00～18:00	0	1	1	0	0	0	0	1	1
18:00～19:00	0	1	1	0	0	0	0	1	1
19:00～20:00	0	0	0	1	0	1	1	0	1
20:00～21:00	0	0	0	0	0	0	0	0	0
21:00～22:00	0	0	0	0	0	0	0	0	0
22:00～23:00	0	0	0	0	0	0	0	0	0
全時間合計	6	23	29	4	4	8	10	27	37

方向 種別 時間帯	7			8			合計(7+8)		
	歩行者	自転車	合計	歩行者	自転車	合計	歩行者	自転車	合計
8:00～9:00	5	7	12	2	7	9	7	14	21
9:00～10:00	1	1	2	0	1	1	1	2	3
10:00～11:00	2	1	3	1	0	1	3	1	4
11:00～12:00	0	2	2	1	1	2	1	3	4
12:00～13:00	0	5	5	0	0	0	0	5	5
13:00～14:00	0	3	3	0	0	0	0	3	3
14:00～15:00	0	4	4	0	0	0	0	4	4
15:00～16:00	0	0	0	0	0	0	0	0	0
16:00～17:00	1	1	2	0	0	0	1	1	2
17:00～18:00	0	2	2	0	0	0	0	2	2
18:00～19:00	0	1	1	0	0	0	0	1	1
19:00～20:00	0	0	0	1	0	1	1	0	1
20:00～21:00	0	0	0	0	0	0	0	0	0
21:00～22:00	0	0	0	0	0	0	0	0	0
22:00～23:00	0	0	0	0	0	0	0	0	0
全時間合計	9	27	36	5	9	14	14	36	50

# 歩行者類通行量調査集計表

調査地点：地点2 高岡町南交差点

調査日：令和8年3月9日（月）

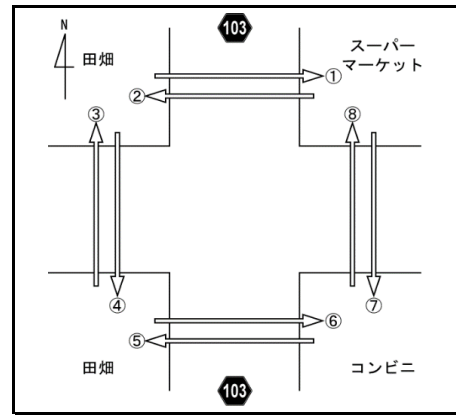

方向 種別 時間帯	1			2			合計(1+2)		
	歩行者	自転車	合計	歩行者	自転車	合計	歩行者	自転車	合計
8:00～9:00	0	1	1	0	1	1	0	2	2
9:00～10:00	0	0	0	0	0	0	0	0	0
10:00～11:00	0	0	0	1	3	4	1	3	4
11:00～12:00	0	0	0	0	0	0	0	0	0
12:00～13:00	0	2	2	0	2	2	0	4	4
13:00～14:00	1	2	3	0	0	0	1	2	3
14:00～15:00	1	1	2	1	1	2	2	2	4
15:00～16:00	1	0	1	0	0	0	1	0	1
16:00～17:00	0	0	0	0	2	2	0	2	2
17:00～18:00	2	3	5	2	0	2	4	3	7
18:00～19:00	0	0	0	0	1	1	0	1	1
19:00～20:00	0	1	1	1	0	1	1	1	2
20:00～21:00	0	0	0	0	0	0	0	0	0
21:00～22:00	0	0	0	0	0	0	0	0	0
22:00～23:00	0	0	0	0	0	0	0	0	0
全時間合計	5	10	15	5	10	15	10	20	30

方向 種別 時間帯	3			4			合計(3+4)		
	歩行者	自転車	合計	歩行者	自転車	合計	歩行者	自転車	合計
8:00～9:00	1	3	4	1	4	5	2	7	9
9:00～10:00	0	2	2	0	1	1	0	3	3
10:00～11:00	0	1	1	0	1	1	0	2	2
11:00～12:00	0	2	2	0	2	2	0	4	4
12:00～13:00	0	4	4	1	1	2	1	5	6
13:00～14:00	1	2	3	1	5	6	2	7	9
14:00～15:00	0	4	4	0	0	0	0	4	4
15:00～16:00	0	5	5	0	0	0	0	5	5
16:00～17:00	0	0	0	0	2	2	0	2	2
17:00～18:00	2	3	5	0	2	2	2	5	7
18:00～19:00	0	1	1	0	0	0	0	1	1
19:00～20:00	0	2	2	0	1	1	0	3	3
20:00～21:00	0	0	0	0	0	0	0	0	0
21:00～22:00	0	0	0	0	0	0	0	0	0
22:00～23:00	0	0	0	0	0	0	0	0	0
全時間合計	4	29	33	3	19	22	7	48	55

# 歩行者類通行量調査集計表

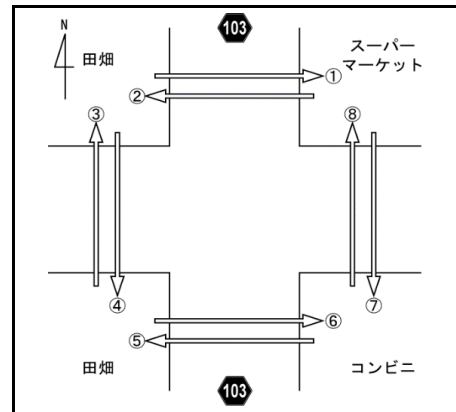

調査地点：地点2 高岡町南交差点

調査日：令和8年3月9日（月）

方向 種別 時間帯	5			6			合計(5+6)		
	歩行者	自転車	合計	歩行者	自転車	合計	歩行者	自転車	合計
8:00～9:00	0	0	0	0	1	1	0	1	1
9:00～10:00	0	0	0	0	0	0	0	0	0
10:00～11:00	0	0	0	0	0	0	0	0	0
11:00～12:00	0	0	0	0	0	0	0	0	0
12:00～13:00	1	1	2	0	1	1	1	2	3
13:00～14:00	1	3	4	0	1	1	1	4	5
14:00～15:00	0	1	1	0	0	0	0	1	1
15:00～16:00	0	0	0	0	0	0	0	0	0
16:00～17:00	0	3	3	0	2	2	0	5	5
17:00～18:00	0	2	2	0	0	0	0	2	2
18:00～19:00	0	1	1	0	0	0	0	1	1
19:00～20:00	0	1	1	0	1	1	0	2	2
20:00～21:00	0	0	0	0	0	0	0	0	0
21:00～22:00	0	0	0	0	0	0	0	0	0
22:00～23:00	0	0	0	0	0	0	0	0	0
全時間合計	2	12	14	0	6	6	2	18	20

方向 種別 時間帯	7			8			合計(7+8)		
	歩行者	自転車	合計	歩行者	自転車	合計	歩行者	自転車	合計
8:00～9:00	1	2	3	0	3	3	1	5	6
9:00～10:00	1	2	3	2	0	2	3	2	5
10:00～11:00	4	0	4	2	2	4	6	2	8
11:00～12:00	6	1	7	5	0	5	11	1	12
12:00～13:00	1	1	2	2	3	5	3	4	7
13:00～14:00	2	7	9	4	0	4	6	7	13
14:00～15:00	1	3	4	1	1	2	2	4	6
15:00～16:00	1	1	2	1	5	6	2	6	8
16:00～17:00	2	2	4	0	4	4	2	6	8
17:00～18:00	2	8	10	2	4	6	4	12	16
18:00～19:00	5	1	6	2	5	7	7	6	13
19:00～20:00	0	2	2	1	2	3	1	4	5
20:00～21:00	0	0	0	0	0	0	0	0	0
21:00～22:00	0	1	1	0	0	0	0	1	1
22:00～23:00	0	0	0	0	0	0	0	0	0
全時間合計	26	31	57	22	29	51	48	60	108

# 歩行者類通行量調査集計表

調査地点：地点3 一ノ宮町交差点

調査日：令和8年3月9日（月）

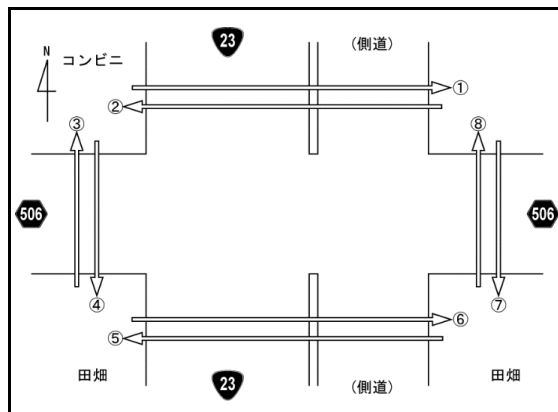

方向 種別 時間帯	1			2			合計(1+2)		
	歩行者	自転車	合計	歩行者	自転車	合計	歩行者	自転車	合計
8:00～9:00	0	0	0	0	12	12	0	12	12
9:00～10:00	0	0	0	0	1	1	0	1	1
10:00～11:00	0	0	0	1	0	1	1	0	1
11:00～12:00	0	3	3	1	1	2	1	4	5
12:00～13:00	1	5	6	1	2	3	2	7	9
13:00～14:00	0	0	0	0	1	1	0	1	1
14:00～15:00	0	2	2	0	1	1	0	3	3
15:00～16:00	0	10	10	0	0	0	0	10	10
16:00～17:00	2	1	3	0	5	5	2	6	8
17:00～18:00	5	4	9	0	1	1	5	5	10
18:00～19:00	2	15	17	1	3	4	3	18	21
19:00～20:00	0	2	2	0	1	1	0	3	3
20:00～21:00	0	4	4	0	5	5	0	9	9
21:00～22:00	0	2	2	0	2	2	0	4	4
22:00～23:00	0	1	1	0	0	0	0	1	1
全時間合計	10	49	59	4	35	39	14	84	98

方向 種別 時間帯	3			4			合計(3+4)		
	歩行者	自転車	合計	歩行者	自転車	合計	歩行者	自転車	合計
8:00～9:00	0	0	0	0	0	0	0	0	0
9:00～10:00	0	0	0	0	1	1	0	1	1
10:00～11:00	0	1	1	0	0	0	0	1	1
11:00～12:00	0	1	1	0	0	0	0	1	1
12:00～13:00	1	0	1	0	0	0	1	0	1
13:00～14:00	0	0	0	0	0	0	0	0	0
14:00～15:00	0	0	0	0	0	0	0	0	0
15:00～16:00	0	1	1	0	0	0	0	1	1
16:00～17:00	0	0	0	0	0	0	0	0	0
17:00～18:00	0	0	0	0	0	0	0	0	0
18:00～19:00	0	1	1	0	0	0	0	1	1
19:00～20:00	0	0	0	0	0	0	0	0	0
20:00～21:00	0	0	0	0	0	0	0	0	0
21:00～22:00	0	0	0	0	0	0	0	0	0
22:00～23:00	0	0	0	0	0	0	0	0	0
全時間合計	1	4	5	0	1	1	1	5	6

# 歩行者類通行量調査集計表

調査地点：地点3 一ノ宮町交差点

調査日：令和8年3月9日（月）

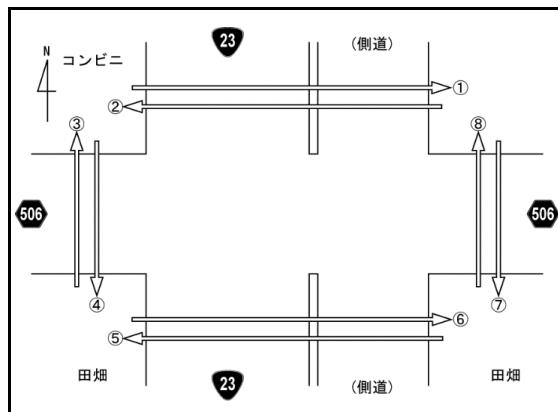

方向 種別 時間帯	5			6			合計(5+6)		
	歩行者	自転車	合計	歩行者	自転車	合計	歩行者	自転車	合計
8:00～9:00	0	4	4	0	0	0	0	4	4
9:00～10:00	0	0	0	0	0	0	0	0	0
10:00～11:00	0	1	1	0	0	0	0	1	1
11:00～12:00	0	2	2	0	1	1	0	3	3
12:00～13:00	0	2	2	0	0	0	0	2	2
13:00～14:00	0	0	0	0	0	0	0	0	0
14:00～15:00	0	1	1	0	0	0	0	1	1
15:00～16:00	0	1	1	0	0	0	0	1	1
16:00～17:00	0	1	1	0	0	0	0	1	1
17:00～18:00	0	2	2	0	0	0	0	2	2
18:00～19:00	0	0	0	0	0	0	0	0	0
19:00～20:00	0	0	0	0	0	0	0	0	0
20:00～21:00	0	0	0	0	0	0	0	0	0
21:00～22:00	0	0	0	0	0	0	0	0	0
22:00～23:00	0	0	0	0	0	0	0	0	0
全時間合計	0	14	14	0	1	1	0	15	15

方向 種別 時間帯	7			8			合計(7+8)		
	歩行者	自転車	合計	歩行者	自転車	合計	歩行者	自転車	合計
8:00～9:00	0	3	3	0	1	1	0	4	4
9:00～10:00	0	1	1	0	0	0	0	1	1
10:00～11:00	0	0	0	0	0	0	0	0	0
11:00～12:00	0	0	0	0	0	0	0	0	0
12:00～13:00	0	1	1	0	3	3	0	4	4
13:00～14:00	1	3	4	0	0	0	1	3	4
14:00～15:00	0	1	1	16	0	16	16	1	17
15:00～16:00	0	2	2	9	1	10	9	3	12
16:00～17:00	0	1	1	0	6	6	0	7	7
17:00～18:00	2	2	4	0	1	1	2	3	5
18:00～19:00	0	4	4	0	1	1	0	5	5
19:00～20:00	0	3	3	0	0	0	0	3	3
20:00～21:00	0	0	0	0	0	0	0	0	0
21:00～22:00	0	1	1	0	0	0	0	1	1
22:00～23:00	0	0	0	0	0	0	0	0	0
全時間合計	3	22	25	25	13	38	28	35	63

# 歩行者類通行量調査集計表

調査地点：地点1 一ノ宮町西交差点

調査日：令和8年3月8日（日）

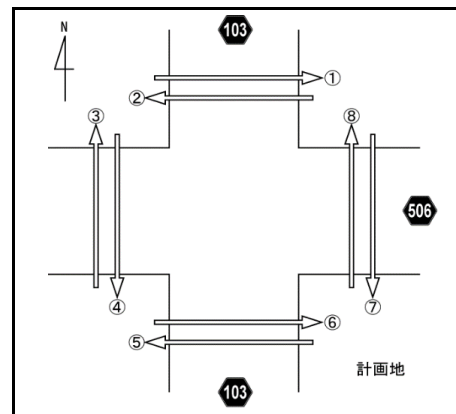

方向 種別 時間帯	1			2			合計(1+2)		
	歩行者	自転車	合計	歩行者	自転車	合計	歩行者	自転車	合計
8:00～9:00	0	0	0	0	1	1	0	1	1
9:00～10:00	2	4	6	0	0	0	2	4	6
10:00～11:00	0	0	0	0	1	1	0	1	1
11:00～12:00	0	1	1	0	0	0	0	1	1
12:00～13:00	1	3	4	0	1	1	1	4	5
13:00～14:00	0	1	1	0	1	1	0	2	2
14:00～15:00	0	0	0	0	0	0	0	0	0
15:00～16:00	0	0	0	0	0	0	0	0	0
16:00～17:00	0	1	1	1	0	1	1	1	2
17:00～18:00	1	1	2	0	0	0	1	1	2
18:00～19:00	1	1	2	0	0	0	1	1	2
19:00～20:00	1	0	1	0	0	0	1	0	1
20:00～21:00	0	0	0	0	0	0	0	0	0
21:00～22:00	0	0	0	0	0	0	0	0	0
22:00～23:00	0	0	0	0	0	0	0	0	0
全時間合計	6	12	18	1	4	5	7	16	23

方向 種別 時間帯	3			4			合計(3+4)		
	歩行者	自転車	合計	歩行者	自転車	合計	歩行者	自転車	合計
8:00～9:00	0	1	1	0	0	0	0	1	1
9:00～10:00	0	0	0	0	1	1	0	1	1
10:00～11:00	0	0	0	0	1	1	0	1	1
11:00～12:00	0	1	1	1	3	4	1	4	5
12:00～13:00	1	0	1	0	0	0	1	0	1
13:00～14:00	1	1	2	0	1	1	1	2	3
14:00～15:00	0	0	0	0	0	0	0	0	0
15:00～16:00	0	2	2	0	0	0	0	2	2
16:00～17:00	1	4	5	0	0	0	1	4	5
17:00～18:00	0	2	2	0	6	6	0	8	8
18:00～19:00	0	3	3	0	0	0	0	3	3
19:00～20:00	0	1	1	0	0	0	0	1	1
20:00～21:00	0	4	4	0	0	0	0	4	4
21:00～22:00	0	1	1	0	0	0	0	1	1
22:00～23:00	0	0	0	0	0	0	0	0	0
全時間合計	3	20	23	1	12	13	4	32	36

# 歩行者類通行量調査集計表

調査地点：地点1 一ノ宮町西交差点

調査日：令和8年3月8日（日）

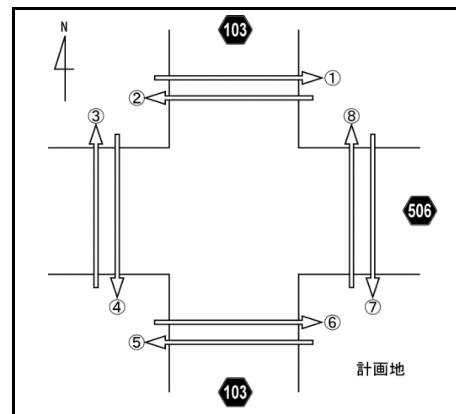

方向 種別 時間帯	5			6			合計(5+6)		
	歩行者	自転車	合計	歩行者	自転車	合計	歩行者	自転車	合計
8:00～9:00	0	1	1	0	0	0	0	1	1
9:00～10:00	0	1	1	0	1	1	0	2	2
10:00～11:00	0	0	0	0	0	0	0	0	0
11:00～12:00	2	0	2	0	0	0	2	0	2
12:00～13:00	1	3	4	2	4	6	3	7	10
13:00～14:00	0	1	1	1	0	1	1	1	2
14:00～15:00	0	1	1	0	0	0	0	1	1
15:00～16:00	0	1	1	0	1	1	0	2	2
16:00～17:00	0	0	0	0	0	0	0	0	0
17:00～18:00	0	0	0	1	0	1	1	0	1
18:00～19:00	0	0	0	0	0	0	0	0	0
19:00～20:00	0	0	0	0	0	0	0	0	0
20:00～21:00	0	0	0	0	0	0	0	0	0
21:00～22:00	0	1	1	0	0	0	0	1	1
22:00～23:00	0	0	0	0	0	0	0	0	0
全時間合計	3	9	12	4	6	10	7	15	22

方向 種別 時間帯	7			8			合計(7+8)		
	歩行者	自転車	合計	歩行者	自転車	合計	歩行者	自転車	合計
8:00～9:00	0	0	0	1	0	1	1	0	1
9:00～10:00	0	1	1	1	0	1	1	1	2
10:00～11:00	0	1	1	0	2	2	0	3	3
11:00～12:00	1	5	6	0	0	0	1	5	6
12:00～13:00	0	0	0	0	0	0	0	0	0
13:00～14:00	0	1	1	0	1	1	0	2	2
14:00～15:00	1	1	2	0	0	0	1	1	2
15:00～16:00	0	2	2	0	0	0	0	2	2
16:00～17:00	0	0	0	0	3	3	0	3	3
17:00～18:00	1	1	2	0	0	0	1	1	2
18:00～19:00	0	0	0	0	0	0	0	0	0
19:00～20:00	0	1	1	0	0	0	0	1	1
20:00～21:00	0	1	1	0	0	0	0	1	1
21:00～22:00	0	0	0	0	0	0	0	0	0
22:00～23:00	0	0	0	0	0	0	0	0	0
全時間合計	3	14	17	2	6	8	5	20	25

# 歩行者類通行量調査集計表

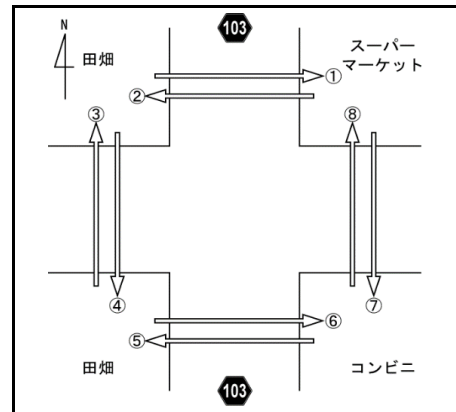

調査地点：地点2 高岡町南交差点

調査日：令和8年3月8日（日）

方向 種別 時間帯	1			2			合計(1+2)		
	歩行者	自転車	合計	歩行者	自転車	合計	歩行者	自転車	合計
8:00～9:00	0	0	0	0	1	1	0	1	1
9:00～10:00	0	1	1	0	0	0	0	1	1
10:00～11:00	1	0	1	0	0	0	1	0	1
11:00～12:00	0	1	1	0	0	0	0	1	1
12:00～13:00	0	0	0	0	1	1	0	1	1
13:00～14:00	0	0	0	0	0	0	0	0	0
14:00～15:00	0	0	0	0	0	0	0	0	0
15:00～16:00	0	0	0	1	0	1	1	0	1
16:00～17:00	0	0	0	0	1	1	0	1	1
17:00～18:00	2	1	3	0	0	0	2	1	3
18:00～19:00	4	0	4	2	1	3	6	1	7
19:00～20:00	0	0	0	0	0	0	0	0	0
20:00～21:00	0	0	0	0	0	0	0	0	0
21:00～22:00	0	0	0	0	0	0	0	0	0
22:00～23:00	0	0	0	0	0	0	0	0	0
全時間合計	7	3	10	3	4	7	10	7	17

方向 種別 時間帯	3			4			合計(3+4)		
	歩行者	自転車	合計	歩行者	自転車	合計	歩行者	自転車	合計
8:00～9:00	0	2	2	0	3	3	0	5	5
9:00～10:00	0	4	4	1	1	2	1	5	6
10:00～11:00	0	0	0	0	1	1	0	1	1
11:00～12:00	1	1	2	0	0	0	1	1	2
12:00～13:00	1	3	4	1	2	3	2	5	7
13:00～14:00	0	1	1	0	1	1	0	2	2
14:00～15:00	1	1	2	1	0	1	2	1	3
15:00～16:00	2	4	6	2	0	2	4	4	8
16:00～17:00	0	2	2	0	0	0	0	2	2
17:00～18:00	0	3	3	0	2	2	0	5	5
18:00～19:00	1	5	6	1	0	1	2	5	7
19:00～20:00	0	3	3	0	0	0	0	3	3
20:00～21:00	0	0	0	0	1	1	0	1	1
21:00～22:00	0	0	0	0	0	0	0	0	0
22:00～23:00	0	0	0	0	0	0	0	0	0
全時間合計	6	29	35	6	11	17	12	40	52

# 歩行者類通行量調査集計表

調査地点：地点2 高岡町南交差点

調査日：令和8年3月8日（日）

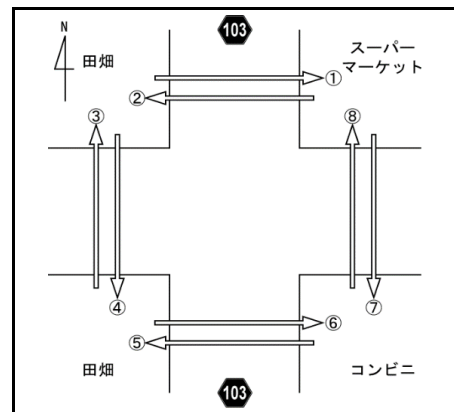

方向 種別 時間帯	5			6			合計(5+6)		
	歩行者	自転車	合計	歩行者	自転車	合計	歩行者	自転車	合計
8:00～9:00	0	0	0	0	0	0	0	0	0
9:00～10:00	0	2	2	0	0	0	0	2	2
10:00～11:00	0	1	1	0	0	0	0	1	1
11:00～12:00	1	0	1	0	0	0	1	0	1
12:00～13:00	0	0	0	1	0	1	1	0	1
13:00～14:00	0	1	1	0	0	0	0	1	1
14:00～15:00	0	0	0	0	1	1	0	1	1
15:00～16:00	0	1	1	0	2	2	0	3	3
16:00～17:00	1	0	1	0	0	0	1	0	1
17:00～18:00	0	0	0	0	0	0	0	0	0
18:00～19:00	0	1	1	0	1	1	0	2	2
19:00～20:00	0	0	0	0	0	0	0	0	0
20:00～21:00	0	0	0	0	0	0	0	0	0
21:00～22:00	0	0	0	0	0	0	0	0	0
22:00～23:00	0	0	0	0	0	0	0	0	0
全時間合計	2	6	8	1	4	5	3	10	13

方向 種別 時間帯	7			8			合計(7+8)		
	歩行者	自転車	合計	歩行者	自転車	合計	歩行者	自転車	合計
8:00～9:00	0	1	1	0	1	1	0	2	2
9:00～10:00	2	1	3	1	0	1	3	1	4
10:00～11:00	0	1	1	0	1	1	0	2	2
11:00～12:00	1	0	1	1	1	2	2	1	3
12:00～13:00	0	3	3	1	0	1	1	3	4
13:00～14:00	4	1	5	5	0	5	9	1	10
14:00～15:00	1	3	4	2	0	2	3	3	6
15:00～16:00	1	5	6	3	1	4	4	6	10
16:00～17:00	2	0	2	4	0	4	6	0	6
17:00～18:00	1	0	1	2	1	3	3	1	4
18:00～19:00	3	0	3	3	0	3	6	0	6
19:00～20:00	2	1	3	0	0	0	2	1	3
20:00～21:00	1	0	1	1	1	2	2	1	3
21:00～22:00	0	0	0	0	0	0	0	0	0
22:00～23:00	0	0	0	0	0	0	0	0	0
全時間合計	18	16	34	23	6	29	41	22	63

# 歩行者類通行量調査集計表

調査地点：地点3 一ノ宮町交差点

調査日：令和8年3月8日（日）

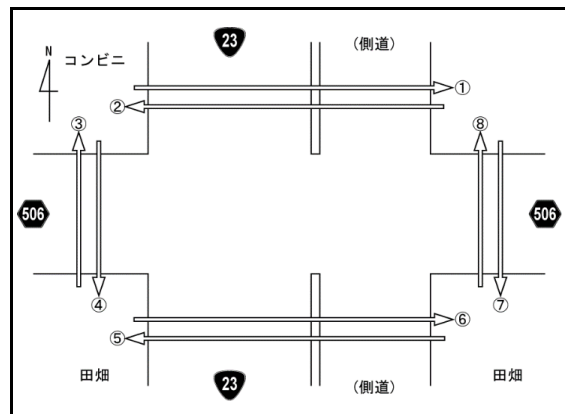

方向 種別 時間帯	1			2			合計(1+2)		
	歩行者	自転車	合計	歩行者	自転車	合計	歩行者	自転車	合計
8:00～9:00	0	0	0	1	1	2	1	1	2
9:00～10:00	0	0	0	0	1	1	0	1	1
10:00～11:00	1	1	2	1	0	1	2	1	3
11:00～12:00	1	0	1	1	0	1	2	0	2
12:00～13:00	0	0	0	0	0	0	0	0	0
13:00～14:00	1	1	2	0	0	0	1	1	2
14:00～15:00	1	0	1	0	0	0	1	0	1
15:00～16:00	0	0	0	0	0	0	0	0	0
16:00～17:00	2	1	3	3	2	5	5	3	8
17:00～18:00	1	1	2	0	1	1	1	2	3
18:00～19:00	0	2	2	0	0	0	0	2	2
19:00～20:00	1	1	2	0	0	0	1	1	2
20:00～21:00	0	0	0	0	0	0	0	0	0
21:00～22:00	0	0	0	0	0	0	0	0	0
22:00～23:00	0	0	0	0	0	0	0	0	0
全時間合計	8	7	15	6	5	11	14	12	26

方向 種別 時間帯	3			4			合計(3+4)		
	歩行者	自転車	合計	歩行者	自転車	合計	歩行者	自転車	合計
8:00～9:00	0	0	0	0	0	0	0	0	0
9:00～10:00	0	0	0	0	0	0	0	0	0
10:00～11:00	0	0	0	0	0	0	0	0	0
11:00～12:00	0	0	0	0	0	0	0	0	0
12:00～13:00	0	0	0	0	0	0	0	0	0
13:00～14:00	0	0	0	0	0	0	0	0	0
14:00～15:00	0	0	0	0	0	0	0	0	0
15:00～16:00	0	0	0	0	0	0	0	0	0
16:00～17:00	0	0	0	1	0	1	1	0	1
17:00～18:00	1	0	1	0	0	0	1	0	1
18:00～19:00	0	0	0	0	0	0	0	0	0
19:00～20:00	0	0	0	0	0	0	0	0	0
20:00～21:00	0	0	0	0	0	0	0	0	0
21:00～22:00	0	0	0	0	0	0	0	0	0
22:00～23:00	0	0	0	0	0	0	0	0	0
全時間合計	1	0	1	1	0	1	2	0	2

# 歩行者類通行量調査集計表

調査地点：地点3 一ノ宮町交差点

調査日：令和8年3月8日（日）

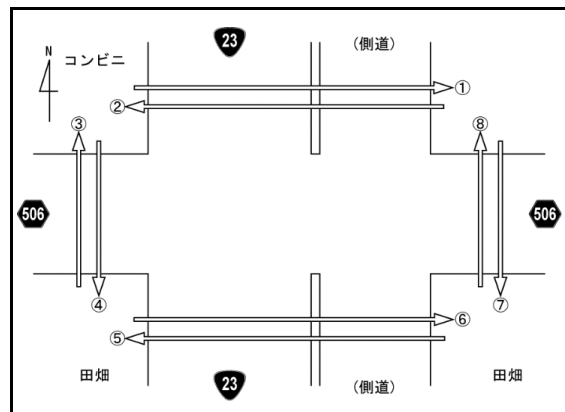

方向 種別 時間帯	5			6			合計(5+6)		
	歩行者	自転車	合計	歩行者	自転車	合計	歩行者	自転車	合計
8:00～9:00	0	0	0	0	0	0	0	0	0
9:00～10:00	0	1	1	0	0	0	0	1	1
10:00～11:00	0	0	0	0	0	0	0	0	0
11:00～12:00	0	1	1	0	0	0	0	1	1
12:00～13:00	0	0	0	0	0	0	0	0	0
13:00～14:00	0	1	1	0	1	1	0	2	2
14:00～15:00	0	1	1	0	0	0	0	1	1
15:00～16:00	0	0	0	0	0	0	0	0	0
16:00～17:00	0	0	0	0	0	0	0	0	0
17:00～18:00	0	0	0	0	1	1	0	1	1
18:00～19:00	0	0	0	0	0	0	0	0	0
19:00～20:00	0	0	0	0	0	0	0	0	0
20:00～21:00	0	0	0	0	0	0	0	0	0
21:00～22:00	0	0	0	0	0	0	0	0	0
22:00～23:00	0	0	0	0	0	0	0	0	0
全時間合計	0	4	4	0	2	2	0	6	6

方向 種別 時間帯	7			8			合計(7+8)		
	歩行者	自転車	合計	歩行者	自転車	合計	歩行者	自転車	合計
8:00～9:00	0	3	3	0	0	0	0	3	3
9:00～10:00	0	4	4	0	1	1	0	5	5
10:00～11:00	0	1	1	0	0	0	0	1	1
11:00～12:00	0	1	1	0	3	3	0	4	4
12:00～13:00	0	0	0	0	0	0	0	0	0
13:00～14:00	0	0	0	0	0	0	0	0	0
14:00～15:00	2	0	2	1	0	1	3	0	3
15:00～16:00	1	0	1	0	0	0	1	0	1
16:00～17:00	0	0	0	1	0	1	1	0	1
17:00～18:00	0	0	0	0	0	0	0	0	0
18:00～19:00	0	0	0	0	0	0	0	0	0
19:00～20:00	0	1	1	0	0	0	0	1	1
20:00～21:00	0	0	0	0	0	0	0	0	0
21:00～22:00	0	0	0	0	0	0	0	0	0
22:00～23:00	0	0	0	0	0	0	0	0	0
全時間合計	3	10	13	2	4	6	5	14	19

# 信号現示調査票

調査地点：地点1 一ノ宮町西交差点

調査日：令和8年3月9日（月）

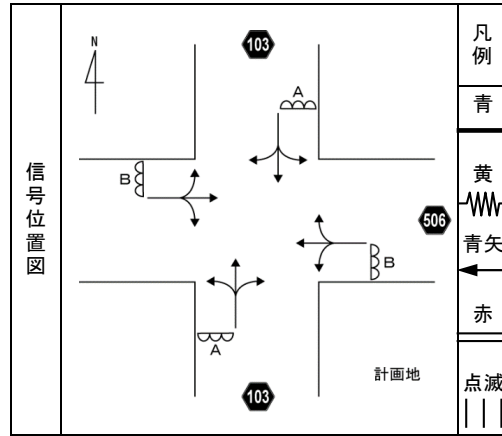

信号	階梯						合計
	1	2	3	4	5	6	
A	[Signal A diagram]						
B	[Signal B diagram]						
8時	101	3	3	27	3	3	140
9時	101	3	3	27	3	3	140
10時	101	3	3	27	3	3	140
11時	101	3	3	27	3	3	140
12時	101	3	3	27	3	3	140
13時	101	3	3	27	3	3	140
14時	101	3	3	27	3	3	140
15時	101	3	3	27	3	3	140
16時	101	3	3	27	3	3	140
17時	101	3	3	27	3	3	140
18時	101	3	3	27	3	3	140
19時	101	3	3	27	3	3	140
20時	86	3	3	27	3	3	125
21時	86	3	3	27	3	3	125
22時	86	3	3	27	3	3	125
現示番号	1Φ			2Φ			

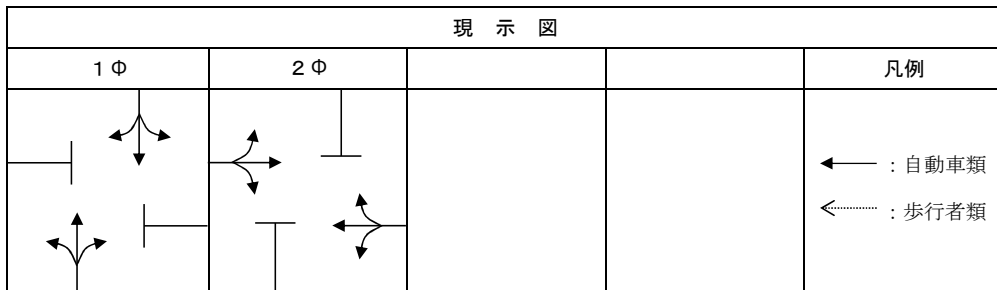

# 信号現示調査票

調査地点：地点2 高岡町南交差点

調査日：令和8年3月9日（月）

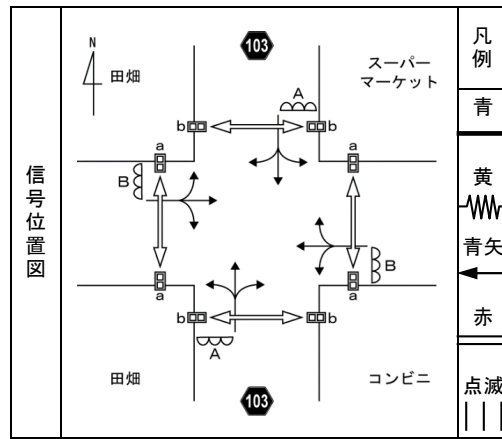

信号	階梯										合計
	1	2	3	4	5	6	7	8	9	10	
A	[Signal diagram: A phase active in lane 4]										
B	[Signal diagram: B phase active in lane 9]										
a (歩行者)	[Signal diagram: a phase active in lanes 1-3]										
b (歩行者)	[Signal diagram: b phase active in lanes 6-7]										
8時	90	5	5	3	3	21	5	2	3	3	140
9時	90	5	5	3	3	21	5	2	3	3	140
10時	85	5	5	3	3	21	5	2	3	3	135
11時	85	5	5	3	3	21	5	2	3	3	135
12時	90	5	5	3	3	21	5	2	3	3	140
13時	90	5	5	3	3	21	5	2	3	3	140
14時	90	5	5	3	3	21	5	2	3	3	140
15時	90	5	5	3	3	21	5	2	3	3	140
16時	90	5	5	3	3	21	5	2	3	3	140
17時	90	5	5	3	3	21	5	2	3	3	140
18時	90	5	5	3	3	21	5	2	3	3	140
19時	90	5	5	3	3	21	5	2	3	3	140
20時	85	5	5	3	3	21	5	2	3	3	135
21時	65	5	5	3	3	21	5	2	3	3	115
22時	65	5	5	3	3	21	5	2	3	3	115
現示番号	1Φ					2Φ					



# 信号現示調査票

調査地点：地点3 一ノ宮町交差点

調査日：令和8年3月9日(月)

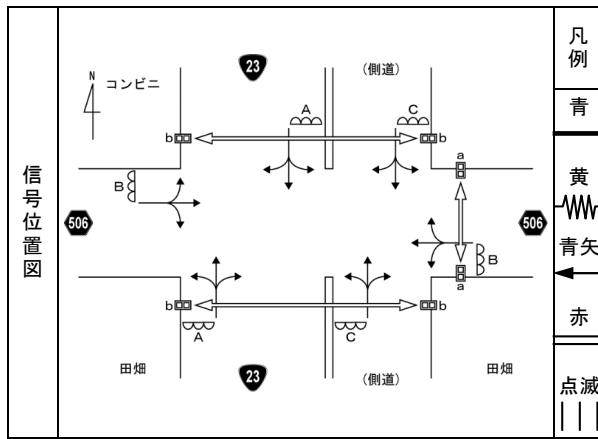

信号	階梯															合計					
	1	2	3	4	5	6	7	8	9	10	11	12	13	14	15						
A	—			⚡	→	⚡															
B	—										⚡										
C	—													⚡							
a (歩行者)	—																				
b (歩行者)	—																				
8時	72	5	5	3	7	2	3	27	9	2	3	3	13	3	3	160					
9時	72	5	5	3	7	2	3	27	9	2	3	3	13	3	3	160					
10時	82	5	5	3	7	2	3	27	9	2	3	3	13	3	3	170					
11時	82	5	5	3	7	2	3	27	9	2	3	3	13	3	3	170					
12時	72	5	5	3	7	2	3	27	9	2	3	3	13	3	3	160					
13時	72	5	5	3	7	2	3	27	9	2	3	3	13	3	3	160					
14時	72	5	5	3	7	2	3	27	9	2	3	3	13	3	3	160					
15時	72	5	5	3	7	2	3	27	9	2	3	3	13	3	3	160					
16時	72	5	5	3	7	2	3	27	9	2	3	3	13	3	3	160					
17時	72	5	5	3	7	2	3	27	9	2	3	3	13	3	3	160					
18時	72	5	5	3	7	2	3	27	9	2	3	3	13	3	3	160					
19時	72	5	5	3	7	2	3	27	9	2	3	3	13	3	3	160					
20時	67	5	5	3	7	2	3	27	9	2	3	3	13	3	3	155					
21時	67	5	5	3	7	2	3	27	9	2	3	3	13	3	3	155					
22時	67	5	5	3	7	2	3	27	9	2	3	3	13	3	3	155					
現示番号	1Φ			2Φ			3Φ			4Φ											

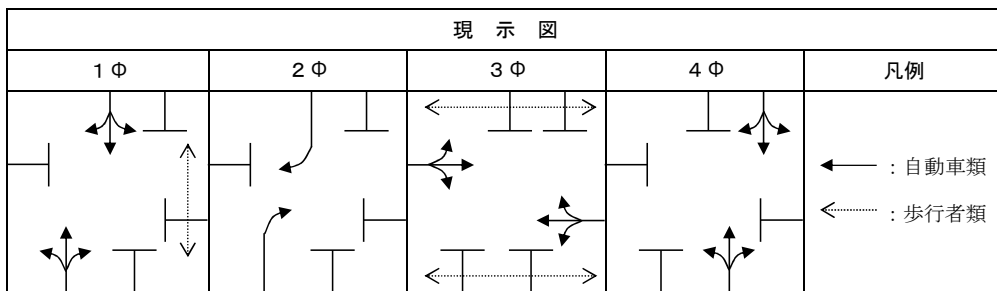

# 信号現示調査票

調査地点：地点1 一ノ宮町西交差点

調査日：令和8年3月8日（日）

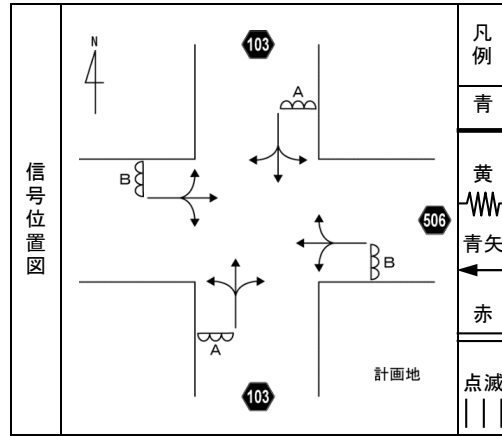

信号	階梯						合計
	1	2	3	4	5	6	
A	[Signal A diagram]						
B	[Signal B diagram]						
8時	93	3	3	30	3	3	135
9時	101	3	3	27	3	3	140
10時	101	3	3	27	3	3	140
11時	101	3	3	27	3	3	140
12時	101	3	3	27	3	3	140
13時	96	3	3	27	3	3	135
14時	96	3	3	27	3	3	135
15時	101	3	3	27	3	3	140
16時	101	3	3	27	3	3	140
17時	101	3	3	27	3	3	140
18時	101	3	3	27	3	3	140
19時	86	3	3	27	3	3	125
20時	86	3	3	27	3	3	125
21時	86	3	3	27	3	3	125
22時	86	3	3	27	3	3	125
現示番号	1Φ			2Φ			

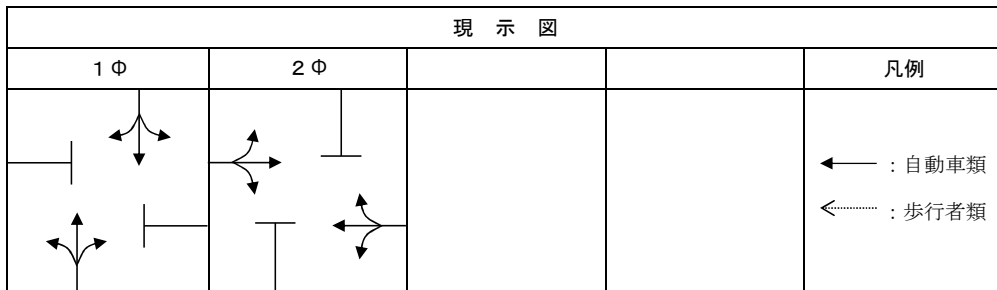

# 信号現示調査票

調査地点：地点2 高岡町南交差点

調査日：令和8年3月8日（日）

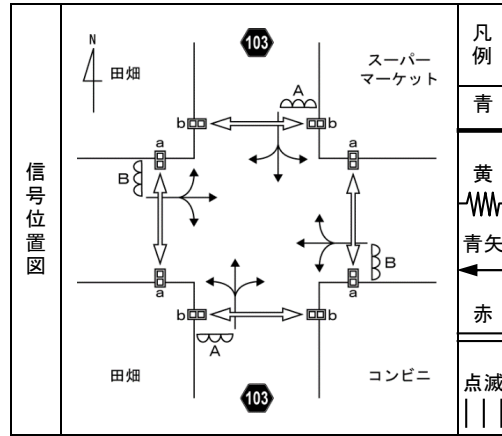

信号	階梯										合計
	1	2	3	4	5	6	7	8	9	10	
A	[Signal diagram: Green arrow for right turn, Yellow for right turn, Red for right turn]										
B	[Signal diagram: Green arrow for left turn, Yellow for left turn, Red for left turn]										
a (歩行者)	[Signal diagram: Blue arrow for right turn, Red arrow for right turn]										
b (歩行者)	[Signal diagram: Blue arrow for left turn, Red arrow for left turn]										
8時	85	5	5	3	3	21	5	2	3	3	135
9時	90	5	5	3	3	21	5	2	3	3	140
10時	90	5	5	3	3	21	5	2	3	3	140
11時	90	5	5	3	3	21	5	2	3	3	140
12時	90	5	5	3	3	21	5	2	3	3	140
13時	90	5	5	3	3	21	5	2	3	3	140
14時	90	5	5	3	3	21	5	2	3	3	140
15時	90	5	5	3	3	21	5	2	3	3	140
16時	90	5	5	3	3	21	5	2	3	3	140
17時	90	5	5	3	3	21	5	2	3	3	140
18時	90	5	5	3	3	21	5	2	3	3	140
19時	85	5	5	3	3	21	5	2	3	3	135
20時	85	5	5	3	3	21	5	2	3	3	135
21時	65	5	5	3	3	21	5	2	3	3	115
22時	65	5	5	3	3	21	5	2	3	3	115
現示番号	1Φ					2Φ					



# 信号現示調査票

調査地点：地点3 一ノ宮町交差点

調査日：令和8年3月8日（日）

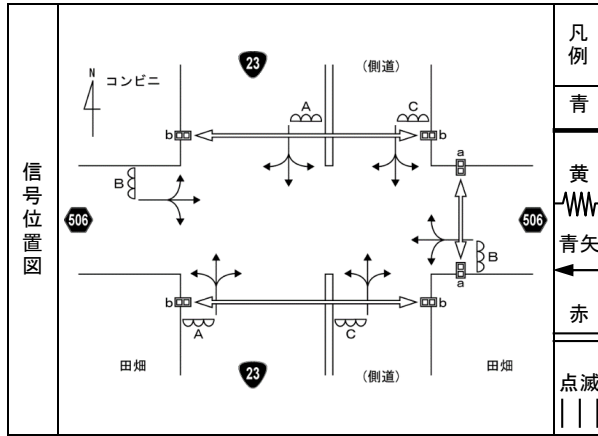

信号	階梯															合計	
	1	2	3	4	5	6	7	8	9	10	11	12	13	14	15		
A	—			⚡	—												
B	—										⚡	—					
C	—													⚡			
a (歩行者)		—															
b (歩行者)	—								—								
8時	67	5	5	3	7	2	3	27	9	2	3	3	13	3	3	155	
9時	72	5	5	3	7	2	3	27	9	2	3	3	13	3	3	160	
10時	72	5	5	3	7	2	3	27	9	2	3	3	13	3	3	160	
11時	72	5	5	3	7	2	3	27	9	2	3	3	13	3	3	160	
12時	72	5	5	3	7	2	3	27	9	2	3	3	13	3	3	160	
13時	72	5	5	3	7	2	3	27	9	2	3	3	13	3	3	160	
14時	72	5	5	3	7	2	3	27	9	2	3	3	13	3	3	160	
15時	72	5	5	3	7	2	3	27	9	2	3	3	13	3	3	160	
16時	72	5	5	3	7	2	3	27	9	2	3	3	13	3	3	160	
17時	72	5	5	3	7	2	3	27	9	2	3	3	13	3	3	160	
18時	72	5	5	3	7	2	3	27	9	2	3	3	13	3	3	160	
19時	82	5	5	3	7	2	3	27	9	2	3	3	13	3	3	170	
20時	82	5	5	3	7	2	3	27	9	2	3	3	13	3	3	170	
21時	67	5	5	3	7	2	3	27	9	2	3	3	13	3	3	155	
22時	67	5	5	3	7	2	3	27	9	2	3	3	13	3	3	155	
現示番号	1Φ			2Φ			3Φ			4Φ							

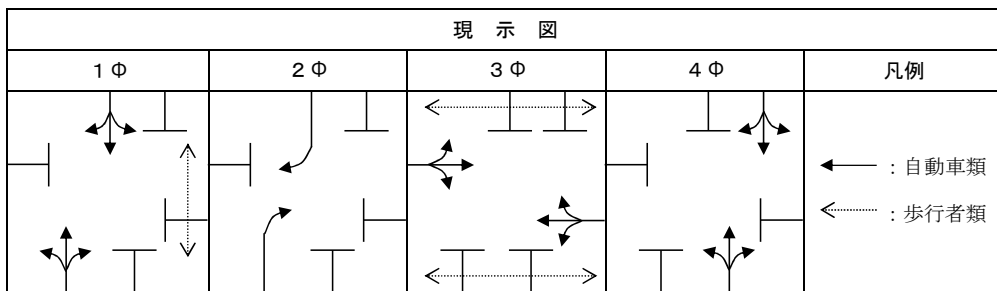

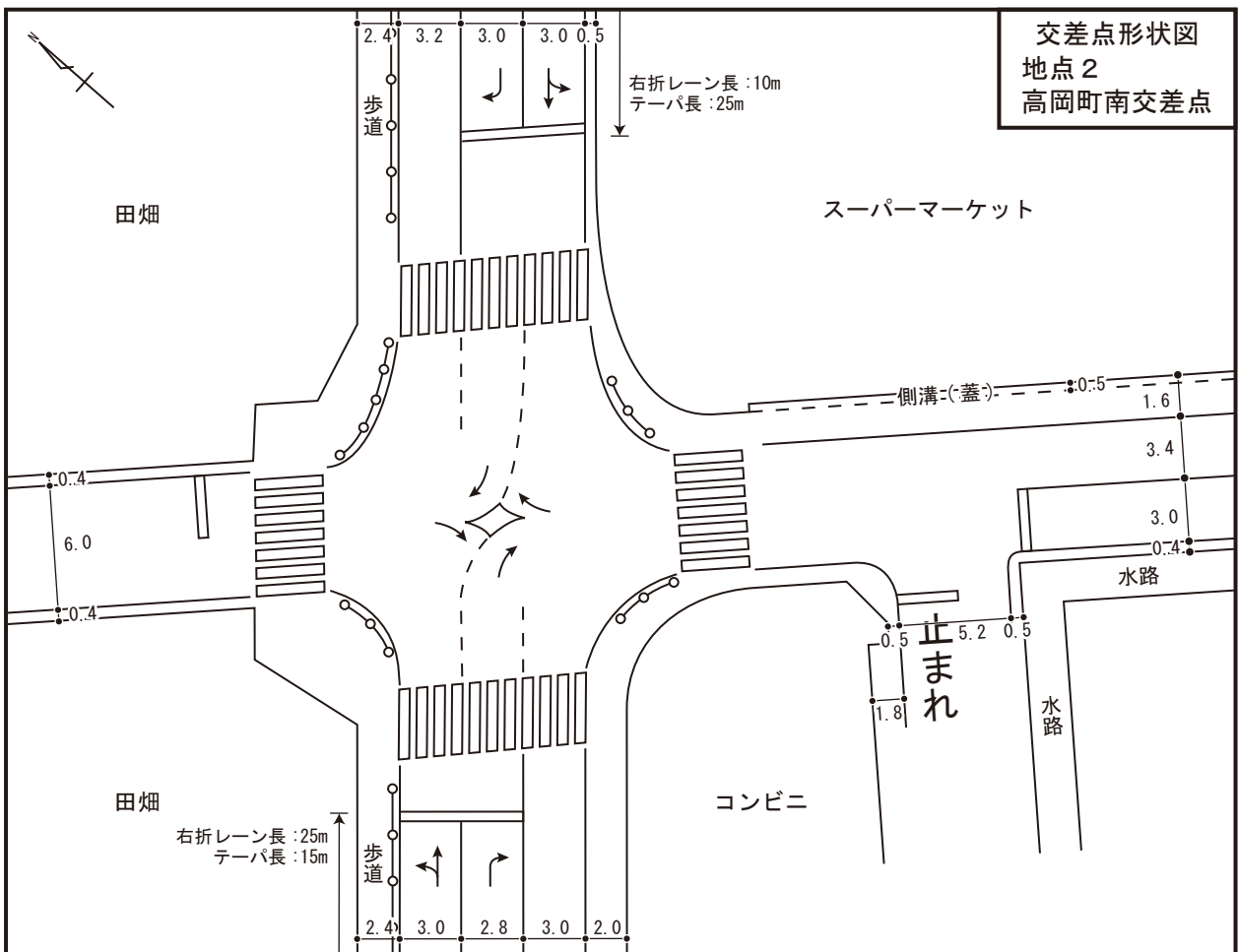
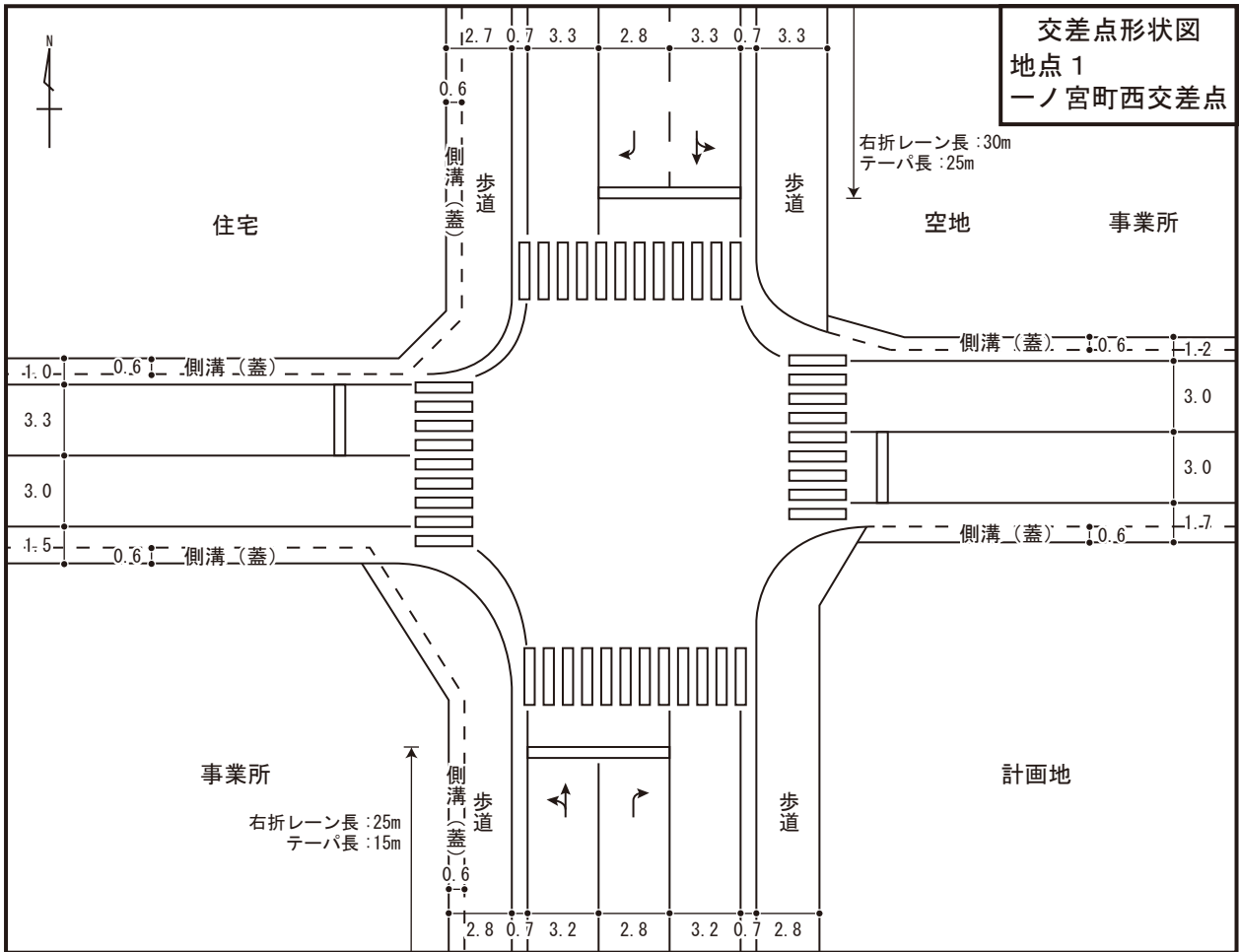

※本形状図は簡易測量のため、詳細な数値などについては実際と異なる場合があります。

(単位: m)

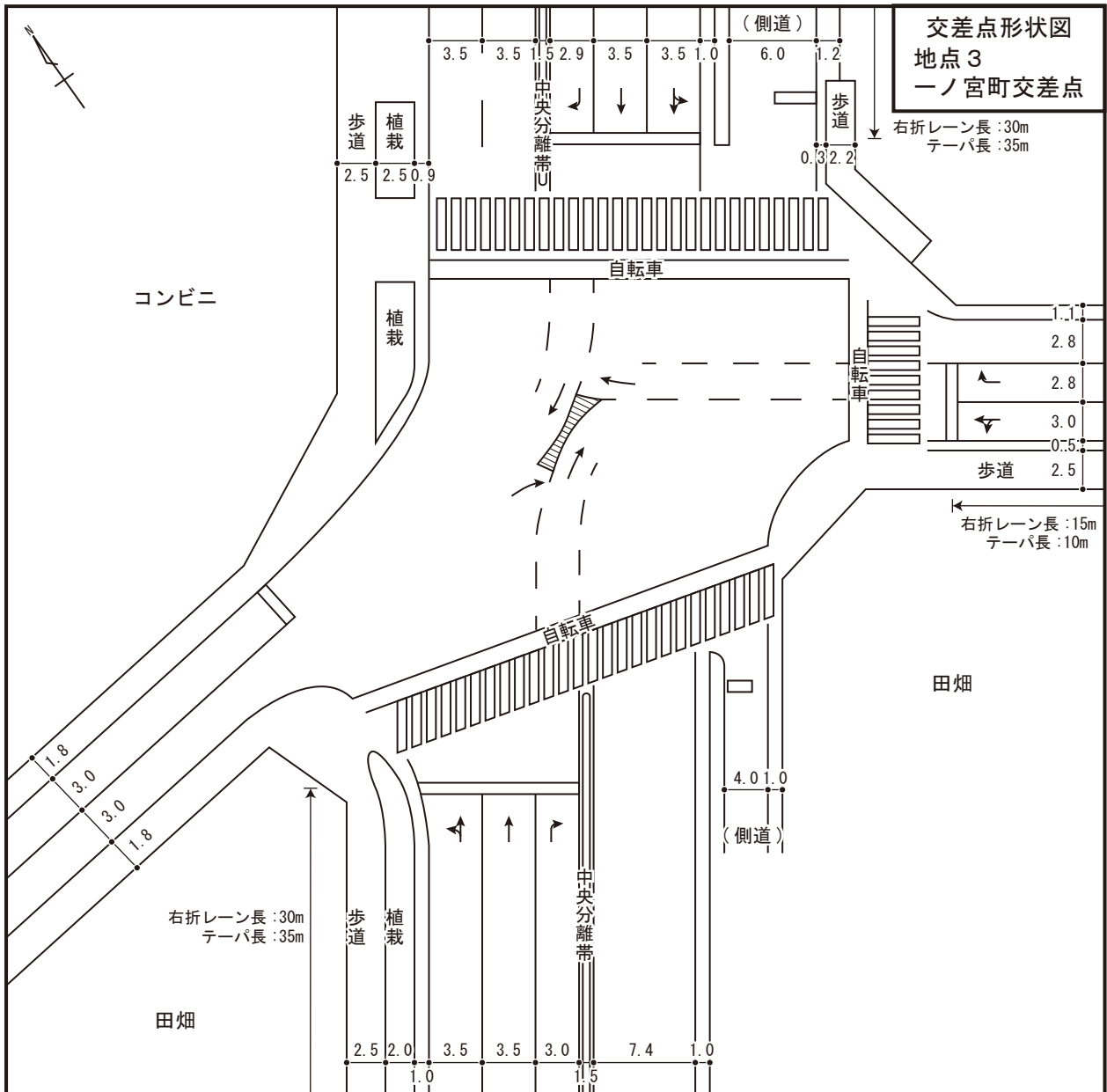

※本形状図は簡易測量のため、詳細な数値などについては実際と異なる場合があります。

(単位 : m)